

F29335

CENTRO DE JUEGOS AVENTURA Y DEPORTE TODO EN UNO

ZONA DE SEGURIDAD SIN OBSTÁCULOS - 26' 11" x 19' 3 1/2" x 13' 9" (8.2 x 5.8 x 4.2m) se requiere una superficie protectora. Véase la página 4.

ALTURA MÁXIMA DE CAÍDA VERTICAL - 7' 1" (2.16m).

CAPACIDAD - 9 usuarios como máximo, con edades de 3 a 10 años; límite de peso: 110 libras (50 kg) por niño.

SOLO PARA USO DOMÉSTICO. Producto no diseñado para espacios públicos como viviendas multifamiliares, escuelas, iglesias, guarderías, colegios infantiles o parques.

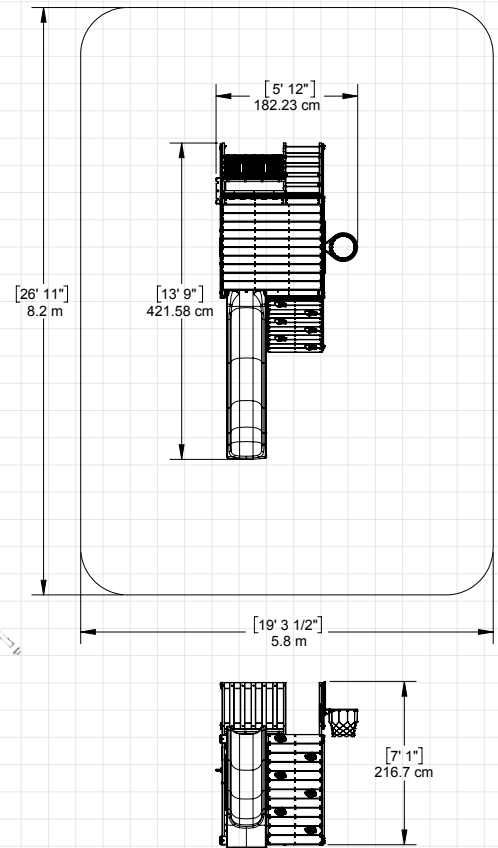

ADVERTENCIA:
PELIGRO DE ASFIXIA - Incluye
piezas pequeñas.

No apto para niños menores de 3 años.

INSTRUCCIONES DE INSTALACIÓN Y FUNCIONAMIENTO

**PARA SOLICITUDES ONLINE DE PIEZAS DE
REPUESTO DE MANERA ININTERRUMPIDA**

parts.kidkraft.com

KidKraft, Inc.
4630 Olin Road
Dallas, Texas 75244
USA

customerservice@kidkraft.com

1.800.933.0771
972.385.0100

parts.kidkraft.eu

KidKraft Netherlands BV
Olympisch Stadion 8
1076 DE Ámsterdam
Países Bajos

europcustomerservice@kidkraft.com

+31 20 305 8620
M-F from 09:00 to 17:30 (GMT+1)

9409335S Rev 04/14/2023



ADVERTENCIA

Para reducir el riesgo de lesiones graves o de muerte, debe leer y seguir las presentes instrucciones. Conserve y consulte estas instrucciones con asiduidad, y entréguelas al siguiente propietario de este parque de juegos.

¡Enhorabuena por haber adquirido un producto de KidKraft!

Nuestros artículos están elaborados en madera duradera y de calidad superior de Cunninghamia lanceolata, un árbol de la familia del cedro.

La madera de estos árboles se caracteriza por su ligereza y su excelente resistencia. La porosidad de esta madera favorece la absorción y evaporación de la humedad en las fibras, y evita su deterioro y la presencia de insectos.

Nuestros productos, diseñados para pasar horas de juego estupendas, también se someten a minuciosas pruebas de seguridad.

Además, nuestro equipo ha desarrollado una serie de métodos patentados que simplifican y hacen más organizado el montaje. «Menos tiempo de montaje para disfrutar de más horas de juego» es nuestro lema.

Aun así, si durante el montaje le surge alguna duda o pregunta, no dude en ponerse en contacto. Nuestro servicio de Atención al cliente le ayudará con las piezas que falten, las instrucciones o el mantenimiento de los productos.

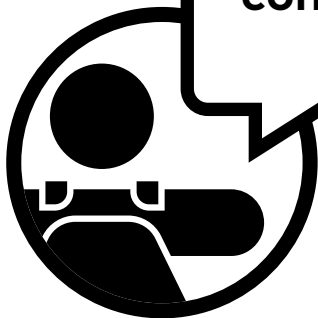

Advertencias e Instrucciones de Juego Seguro



SE REQUIERE SIEMPRE SUPERVISIÓN DE UN ADULTO. ¡Las lesiones más graves y las muertes en equipos de parques infantiles han ocurrido mientras los niños no estaban supervisados! Nuestros productos están diseñados para cumplir con las normas de seguridad obligatorias y voluntarias. El cumplimiento de todas las advertencias y recomendaciones de estas instrucciones reducirá el riesgo de lesiones graves o mortales a los niños que usen este sistema de juego. Revise regularmente las advertencias y las instrucciones de juego seguro con sus hijos y asegúrese de que las entiendan y las sigan. Recuerde que la supervisión de un adulto en el lugar es necesaria para niños de todas las edades.



ADVERTENCIA

RIESGO SERIO DE LESIONES EN LA CABEZA

La instalación sobre concreto, asfalto, suciedad, hierba, alfombra y otras superficies duras crea un riesgo de lesiones graves o la muerte por caídas al suelo. Instale y mantenga material amortiguador debajo y alrededor del parque infantil, como se recomienda en la página 3 de estas instrucciones.

RIESGO DE COLISIÓN

Coloque el parque infantil en un terreno nivelado a al menos 2 m de cualquier obstáculo, como garaje o casa, cercas, postes, árboles, aceras, paredes, bosques de paisaje, rocas, pavimento, plantadores, bordes de jardín, ramas colgantes, cuerdas para tender ropa y cables eléctricos.

(Ver ZONA DE SEGURIDAD LIBRE DE OBSTÁCULOS en la portada)

PELIGRO DE ASFIXIA/BORDES Y PUNTAS AFILADAS

Requiere montaje por un adulto. Este producto contiene piezas pequeñas y piezas con bordes y puntas afiladas. Mantenga las piezas lejos de los niños hasta que estén completamente ensambladas.

ETIQUETA DE PRECAUCIÓN

Los propietarios serán responsables de mantener la legibilidad de las etiquetas de advertencia.

PELIGRO DE ESTRANGULACION

- NUNCA permita que los niños jueguen con sogas, cuerdas para tender ropa, correas para mascotas, cables, cadenas o artículos parecidos a un cordón al usar este parque infantil, ni unir estos artículos al parque infantil.
- NUNCA permita que los niños usen ropa suelta, ponchos, capuchas, bufandas, capas, collares, artículos con cordones, cordones o corbatas cuando usen este parque infantil.
- NUNCA permita que los niños usen cascos de bicicleta o de deporte cuando usen este parque infantil.

No prohibir estos artículos, incluso cascos con correas mentoneras, aumenta el riesgo de lesiones graves y la muerte de los niños por enredos y estrangulación.

PELIGRO DE VOLCAMIENTO

Elija una ubicación de nivel para el equipo. Esto puede reducir la probabilidad de que el parque infantil se vuelque y que los materiales de superficie de relleno suelto se vayan con fuertes lluvias.

NO permita que los niños jueguen en el parque infantil hasta que el montaje esté completo y la unidad esté correctamente anclada.

NO exceda la longitud de la cadena o de la cuerda. El largo de las cadenas o cuerdas provistas es el máximo diseñado para los elementos del columpio.



ADVERTENCIA – Instrucciones de Juego Seguro

- ✓ Observe las limitaciones de capacidad de su parque infantil. Ver portada.
- ✓ Vista a los niños con calzado bien ajustado y que cubra todo el pie.
- ✓ Enseñe a los niños a sentarse con todo su peso en el centro del asiento del columpio para evitar movimientos erráticos o caerse.
- ✓ Compruebe si hay madera astillada, rota o agrietada; partes faltantes, sueltas o afiladas. Reemplace, apriete y/o lije liso según sea necesario antes de jugar.
- ✓ Verifique que las cuerdas de escalada suspendidas, las escaleras de cuerda, la cadena o el cable estén aseguradas en ambos extremos y no se puedan enrollar sobre sí mismas para crear un peligro de enredo.
- ✓ En días soleados o calurosos, revise el tobogán y otros juegos de plástico para asegurarse de que no estén muy calientes ya que causan quemaduras. Enfríe los toboganes y juegos calientes con agua y seque antes de usar.
- ✓ Orienta el columpio de la forma en la que esté menos expuesto al sol posible.
- ✗ No permita que los niños usen calzado abierto en los dedos o en el talón como sandalias, chanclas o zuecos.
- ✗ No permita que los niños caminen, delante, entre, detrás o cerca de juegos en movimiento.
- ✗ No deje que los niños giren las cadenas o las cuerdas de los columpios, ni que las aten a la barra de soporte superior. Esto puede reducir la resistencia de la cadena o cuerda y provocar daño prematuro.
- ✗ No deje que los niños se bajen de los juegos mientras están en movimiento.
- ✗ No permita subirse al equipo cuando esté húmedo.
- ✗ No permita juego brusco o uso del equipo de una manera para la cual no fue pensado. Pararse o saltar desde el techo, de plataformas elevadas, columpios, escaladores, escaleras o el tobogán puede ser peligroso.
- ✗ No permita que los niños balanceen juegos o asientos vacíos.
- ✗ No permita que los niños bajen de cabeza del tobogán o corran hacia arriba del tobogán.



⚠ Revestimiento Protector – Reducción del Riesgo de Sufrir Lesiones en la Cabeza por Caídas

Una de las cosas más importantes que puede hacer para reducir la posibilidad de sufrir lesiones graves en la cabeza es instalar un revestimiento amortiguador por debajo y alrededor del equipo de juegos. El revestimiento protector debe tener una profundidad acorde a la altura del equipo de conformidad con las normas ASTM F1292. Hay diferentes tipos de revestimientos para elegir; cualquiera sea el que elija, siga estas instrucciones:

Materiales de Relleno Suelto

- Mantenga una profundidad mínima de 23 cm de materiales de relleno suelto, como acolchado/viruta de madera, aserrín sintético, o acolchado de goma triturada/reciclada, para equipos de hasta 2.4 m de alto; y 23 cm de arena o gravilla para equipos de hasta 1.5 m de alto. NOTA: Un nivel de relleno inicial de 30.5 cm se comprimirá con el tiempo a 23 cm. El revestimiento también se compactará, desplazará y asentará, y debe ser rastrillado y rellenado periódicamente para mantener, al menos, 23 cm de profundidad.
- Utilice un revestimiento protector de, al menos, 15 cm para los equipos de juegos de menos de 1.2 m de alto. Si se lo mantiene en condiciones, esto debería ser lo adecuado. (En profundidades menores a 15 cm, el material protector se desplaza o compacta muy fácilmente.)

NOTA: No instale el equipo de juegos sobre concreto, asfalto o ninguna otra superficie dura. Una caída en una superficie dura puede provocar graves lesiones. El pasto y la tierra no son revestimientos protectores debido a que los factores ambientales y de desgaste pueden reducir la efectividad de su amortiguación. Las alfombras y los tapetes delgados no son revestimientos protectores adecuados. Los equipos a nivel del suelo –como los areneros, paredes de actividades, casas de juegos u otros equipos que no tengan superficies de juego elevadas- no necesitan revestimiento protector.

- Utilice una contención, como una zanja alrededor del perímetro y/o recubrimiento perimetral con plantas. No se olvide del drenaje de agua
- Rastrille, verifique y mantenga periódicamente la profundidad del material de relleno suelto. Marcar la profundidad correcta en los postes de soporte del equipo de juegos lo ayudará a ver cuando el material se ha asentado y necesita ser rastrillado o rellenado. Asegúrese de rastrillar y redistribuir el revestimiento en forma pareja en las áreas más utilizadas.
- No instale un revestimiento de relleno suelto sobre superficies duras, como concreto o asfalto.

Revestimientos Vertidos In Situ o Baldosas de Goma Prefabricadas

Tal vez prefiera utilizar revestimientos que no sean de material de relleno suelto – como baldosas de goma o revestimientos vertidos in situ.

- La instalación de estas superficies generalmente requieren de la contratación de un profesional y no son “hágalo usted mismo”.
- Revise las especificaciones de la superficie antes de comprar este tipo de revestimiento. Pida al instalador/fabricante un informe que demuestre que el producto ha sido probado y que cumple con la norma de seguridad ASTM F1292 Especificación Estándar para Atenuación de Impactos de los Materiales de Revestimiento dentro de la Zona de Uso de Equipos de Juegos. Este informe debe mostrar la altura específica para la que la superficie debe proteger de lesiones graves en la cabeza. Esta altura debe ser igual o mayor a la altura de la caída –distancia vertical entre una determinada superficie de juego (superficie elevada para pararse, sentarse o treparse) y el revestimiento protector que está debajo del equipo de juegos.
- Verifique con frecuencia que el revestimiento protector no esté gastado.

Colocación

La correcta colocación y mantenimiento del revestimiento protector es fundamental. Vea el diagrama en la tapa. Asegúrese de:

- Extender el revestimiento hasta, por lo menos, 1.8 m del equipo en todas las direcciones.
- Para las hamacas, extienda el revestimiento protector por delante y por detrás de la hamaca hasta una distancia equivalente al doble de la altura de la barra superior desde donde cuelga la hamaca.
- Para las hamacas de neumáticos, extienda el revestimiento en un círculo cuyo radio sea equivalente a la altura de la cadena o sogas de la que cuelga el neumático, más 1.8 m en todas las direcciones.

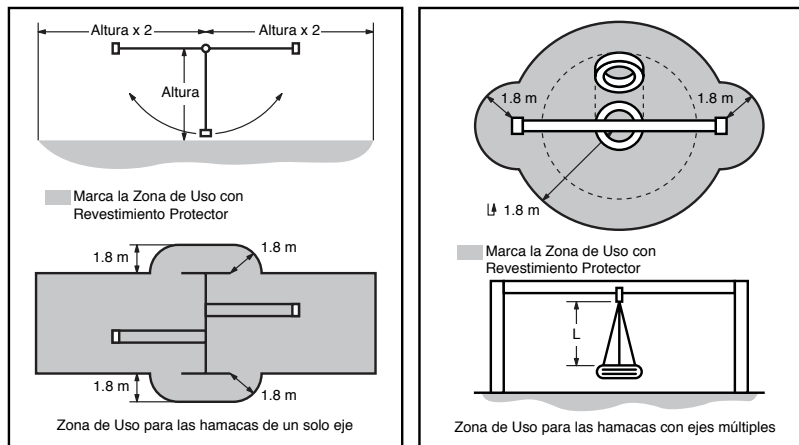

Indicaciones del Manual de Seguridad para Juegos de Jardín de CPSC. Disponible en <http://www.playgroundregs.com/resources/CPSC%20324.pdf>

Instrucciones para un Mantenimiento Adecuado

El Sistema de Juegos KidKraft está diseñado y construido con materiales de calidad, pensando en la seguridad de sus hijos. Como ocurre con todos los juegos para niños que quedan a la intemperie, sufrirá desgates. Para maximizar el disfrute, la seguridad y la vida útil de Equipo de Juegos, es importante que usted, como dueño, lo mantenga adecuadamente.

Verifique lo siguiente al comienzo de la temporada de uso:

PIEZAS METÁLICAS:

- ✓ Verifique que no haya piezas metálicas oxidadas. Si encuentra alguna, lijela y vuelva a pintarla utilizando una pintura sin plomo que cumpla con las normas 16 CFR 1303.
- ✓ Revise y ajuste todas las piezas metálicas. Para los montajes en madera, **NO AJUSTE DE MÁS** las piezas metálicas ya que podría romper o astillar la madera.
- ✓ Verifique que no haya bordes filosos o roscas de tornillos sobresalientes; de ser necesario, agregue arandelas.

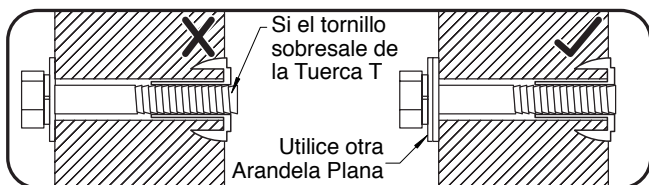
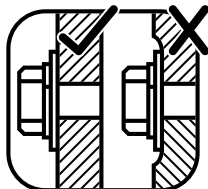

REVESTIMIENTO AMORTIGUADOR:

- ✓ Verifique que no haya objetos extraños. Rastrille y verifique la profundidad del relleno del revestimiento protector para evitar su compactación y mantener una profundidad adecuada. Reemplácelo cuando fuera necesario. (Ver Revestimiento Protector, página 3).

ESTACAS (ANCLAJES):

- ✓ Verifique que no haya ningún anclaje suelto, dañado o deteriorado. La unidad debe estar firmemente anclada al suelo durante su uso. Vuelva a asegurarlos o reemplácelos si fuera necesario.

GANCHOS DE LOS COLUMPIOS:

- ✓ Verifique que los tornillos estén bien ajustados. Los ganchos Quick Clip deben estar completamente cerrados y los ganchos bridados firmemente atornillados.

- ✓ Si rechinan, lubrique los bujes con aceite o WD-40®.

HAMACAS, SOGAS Y JUEGOS MÓVILES:

- ✓ Reinstálelos si los retiró durante la temporada invernal. Verifique que ninguna de las partes móviles, incluyendo los asientos de las hamacas, las sogas, cadenas y accesorios, no estén oxidadas o deterioradas. Cámbielas, si es necesario.
- ✓ Verifique que todas las sogas estén tensas, aseguradas por ambos extremos y que no puedan retorcerse y enredarse.

PIEZAS DE MADERA:

- ✓ Verifique que las piezas de madera no estén deterioradas, tengan daños estructurales o estén astilladas. Lije las astillas y cambie las piezas deterioradas. Como con todas las maderas, es normal que haya alguna fisura o grieta pequeña.
- ✓ Si no tienen una capa protectora, su aspecto desmejorará con el tiempo. La aplicación periódica de un impermeabilizante exterior o barniz (al agua) ayudará a mejorar el aspecto y la vida útil de la madera.

Verifique lo siguiente dos veces al mes durante la temporada de uso:

PIEZAS METÁLICAS:

- ✓ Verifique que estén bien ajustadas. Deben estar firmes pero sin triturar la madera, **NO AJUSTE DE MÁS** ya que podría astillar la madera.
- ✓ Verifique que no haya bordes filosos o roscas de tornillos sobresalientes. De ser necesario, coloque más arandelas.

REVESTIMIENTO AMORTIGUADOR:

- ✓ Rastrille y verifique la profundidad del relleno del revestimiento protector para evitar su compactación y mantener una profundidad adecuada. Cámbielo cuando fuera necesario. (Ver Revestimiento Protector, página 3).

Verifique lo siguiente una vez al mes durante la temporada de uso:

GANCHOS DE LOS COLUMPIOS:

- ✓ Verifique que estén bien ajustados y en la posición correcta. Los ganchos deben girar libremente y perpendicularmente a la viga de soporte.
- ✓ Si rechinan, lubrique los bujes con aceite o WD-40®.

HAMACAS Y JUEGOS MÓVILES:

- ✓ Verifique que los asientos de las hamacas, las sogas, cadenas y accesorios no estén deshilachados, gastados, corroídos en exceso o dañados. Cámbielos, si están estructuralmente dañados o deteriorados.

Verifique lo siguiente al final de la temporada de uso:

HAMACAS Y JUEGOS MÓVILES:

- ✓ Para prolongar su vida útil, retire las hamacas y guárdelas en el interior cuando la temperatura exterior esté por debajo de los 32°F/0°C. Por debajo de esta temperatura, las partes plásticas pueden volverse más quebradizas.

REVESTIMIENTO AMORTIGUADOR:

- ✓ Rastrille y verifique la profundidad del relleno del revestimiento protector para evitar su compactación y mantener una profundidad adecuada. Cámbielo cuando fuera necesario. (Ver Revestimiento Protector, página 3).

Si se va a deshacer de su equipo de juegos: Por favor, desmóntelo y deseche el equipo de manera de no generar ningún peligro. Asegúrese de cumplir con las ordenanzas locales sobre eliminación de desechos.

Acerca de Nuestra Madera

KidKraft utiliza solamente madera premium para parques infantiles, garantizando el producto más seguro para el uso de sus hijos. Aunque tenemos mucho cuidado en la selección de la madera de mejor calidad disponible, la madera sigue siendo un producto de la naturaleza y susceptible al desgaste por el clima, lo cual puede cambiar la apariencia de su parque infantil.

¿Qué causa el deterioro? ¿Afecta a la fortaleza de mi Sistema de Juegos?

Una de las principales razones del deterioro de la madera es el efecto del agua (humedad); el contenido de humedad de la madera en la super cie es diferente al de su interior. A medida que cambia el clima, la humedad entra o sale de la madera provocando tensión, lo que puede ocasionar suras o arqueos. Con el deterioro, es posible que ocurran los siguientes cambios, que no afectan a la fortaleza del producto:

1. **Fisuras:** son grietas en la super cie de la madera a lo largo de la veta. Un poste (de 10 cm x 10 cm) tendrá más suras que una plancha (de 2.5 cm x 10 cm) porque el contenido de humedad de la super cie y el interior varía más que en la madera delgada.
2. **Arqueo:** es el resultado de una distorsión (torcedura, ahuecamiento) del plano original de la plancha y generalmente ocurre cuando la madera se moja y seca rápidamente.
3. **Decoloración:** ocurre como un cambio natural en el color de la madera por su exposición a la luz del sol, y se torna grisácea con el paso del tiempo.

¿Cómo puedo reducir el deterioro de mi Sistema de Juegos?

En la fábrica hemos recubierto la madera con un impermeabilizante o barniz. Este recubrimiento reduce la cantidad de agua que absorbe la madera durante las lluvias o nevadas, disminuyendo la tensión. La luz del sol resquebraja el recubrimiento, por lo que recomendamos aplicar un impermeabilizante o barniz nuevo todos los años (pida a su proveedor local de barnices y pinturas que le recomiende algún producto).

Mayormente, el deterioro se produce como resultado de las fuerzas de la naturaleza y no afecta la seguridad ni la diversión de sus hijos. Pero, si está preocupado por alguna pieza en particular que haya sufrido algún problema grave de deterioro, por favor llame a nuestro departamento de atención al cliente para solicitar asistencia.

Complete y envíe por correo la tarjeta de registro para recibir notificaciones importantes sobre el producto y asegurar un rápido servicio de garantía.

Claves para un Montaje Exitoso

Herramientas Necesarias

<ul style="list-style-type: none"> • Medida de cinta • Nivel carpintero • Cuadrado carpintero • Martillo pinza • Llave ajustable 	<ul style="list-style-type: none"> • Perforadora estándar o inalámbrica • Destornillador #1, #2 y #3 Phillips o Robertson • Trinquete con extensión 	<p>(enchufes de 1/2" (13 mm) y 9/16" (14 mm))</p> <ul style="list-style-type: none"> • Llave de punta abierta (7/16" (11 mm), 1/2" (13 mm) y 9/16" (14 mm)) • Broca de 1/8" (3 mm) y 3/16" (5 mm) • Llave hexagonal de 3/16" (5 mm) 	<ul style="list-style-type: none"> • Escalerilla de 8' (2.4m) • Gafas de seguridad • Ayudantes adultos • Lápiz • Alicates
---	--	--	--

Claves para Identificar las Piezas

En cada página encontrará las piezas y cantidades necesarias para completar los pasos del montaje ilustrado en cada página. Este es un ejemplo.

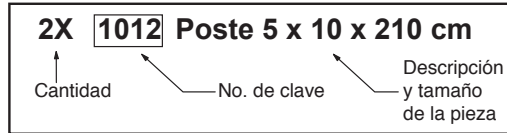

Símbolos

A lo largo de estas instrucciones, los símbolos se proveen como recordatorios importantes para un montaje correcto y seguro.

Esto identifica a la información que requiere de atención especial. El montaje incorrecto podría causar una condición insegura o peligrosa.

Use Ayuda

Mida la distancia

Use Ayuda

Verifique que el montaje esté en escuadra antes de ajustar las tuercas.

Utilice una cinta métrica para asegurar la posición correcta.

Este símbolo significa que se necesitarán 2 o 3 personas para completar el paso en forma segura. Para evitar lesiones o daños en el montaje, asegúrese de obtener ayuda.

Montaje en escuadra

Verifique que el montaje esté bien nivelado antes de continuar.

Use nivelador

Pre-perfore con broca de 1/8" (3 mm)

3mm

Pre-perfore un agujero guía antes de ajustar los tornillos o tirafondos para evitar que se parta la madera.

5mm

Ajuste de tornillos

Esto indica cómo ajustar los tornillos, pero no demasiado. No rompa la madera, ya que podría generar astillas y causar daños estructurales.

PRECAUCIÓN – Peligro de roscas sobresalientes

Una vez ajustados los tornillos, verifique no haya roscas expuestas. Si una rosca sobresale de la Tuerca T, retire el tornillo y agregue arandelas para que no sobresalga. Se proveen arandelas extra para este fin.

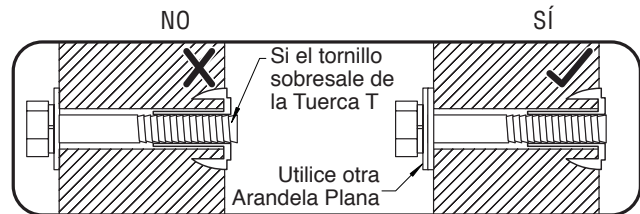

Montaje Correcto de las Piezas Metálicas

Para colocar los tornillos tirafondos se deben taladrar agujeros guía para evitar que la madera se parta. Solo se necesita una arandela plana. Para facilitar la instalación se puede utilizar jabón en todos los tornillos tirafondos.

Para los tornillos, introduzca la Tuerca T en el agujero con un martillo. Inserte el tornillo hexagonal por la arandela de seguridad primero, luego por la arandela plana, y después por el agujero. Como los montajes deben estar en escuadra, no ajuste los tornillos por completo hasta que se le indique. Preste especial atención al diámetro de los tornillos. 8 mm es levemente más grande que 6 mm.

Nota: Los tornillos autoperforantes con sellaroscas azul o los tornillos con tuerca Ny-Lok NO necesitan arandela de seguridad.

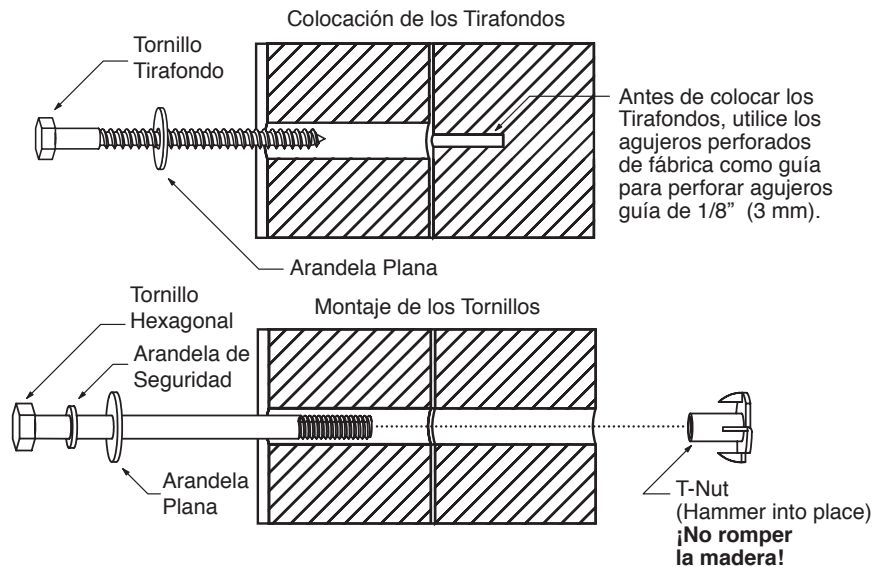

Identificación de las piezas (tamaño reducido)

4x - [10334] - 34.9 x 85.7 x 2190.8 mm - 38310334

1 3/8" x 3 3/8" x 86 1/4"

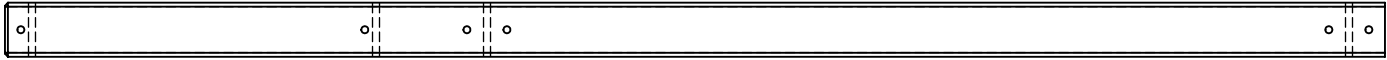

2x - [10335] - 25.4 x 114.3 x 1371.6 mm - 38310335



1" x 4 1/2" x 54"

2x - [10336] - 25.4 x 114.3 x 1346.2 mm - 38310336



1" x 4 1/2" x 53"

2x - [10337] - 25.4 x 114.3 x 1346.2 mm - 38310337



1" x 4 1/2" x 53"

1x - [10338] - 25.4 x 114.3 x 2086 mm - 38310338

1" x 4 1/2" x 82 1/8"

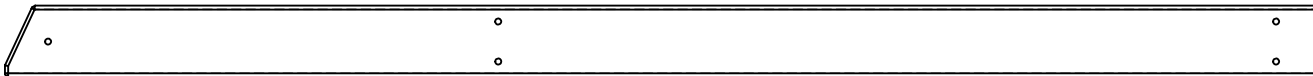

2x - [10339] - 25.4 x 114.3 x 822.3 mm - 38310339

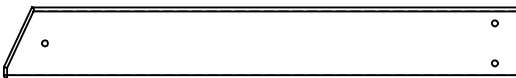

1" x 4 1/2" x 32 3/8"

1x - [10340] - 15.9 x 114.3 x 723.9 mm - 38310340

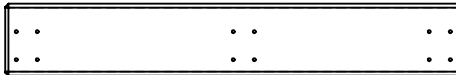

5/8" x 4 1/2" x 28 1/2"

3x - [10341] - 34.9 x 85.7 x 1641.5 mm - 38310341

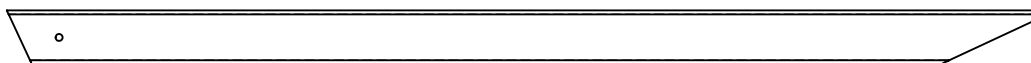

1 3/8" x 3 3/8" x 64 5/8"

1x - [10343] - 25.4 x 114.3 x 711.2 mm - 38310343

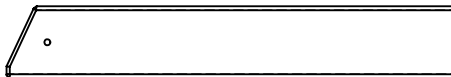

1" x 4 1/2" x 28"

6x - [10346] - 15.9 x 136.5 x 723.9 mm - 37110346

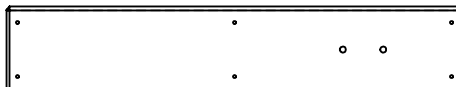

5/8" x 5 3/8" x 28 1/2"

6x - [10349] - 15.9 x 136.5 x 723.9 mm - 37110349

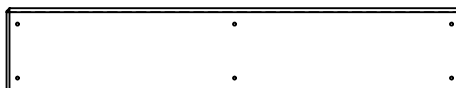

5/8" x 5 3/8" x 28 1/2"

1x - [10344] - 15.9 x 114.3 x 1346.2 mm - 37110344

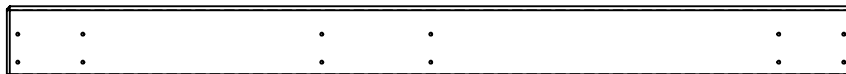

5/8" x 4 1/2" x 53"

Identificación de las piezas (tamaño reducido)

1x - [10347] - 34.9 x 85.7 x 1641.5 mm - 37110347

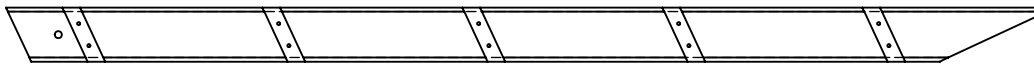

1 3/8" x 3 3/8" x 64 5/8"

1x - [10348] - 34.9 x 85.7 x 1641.5 mm - 37110348

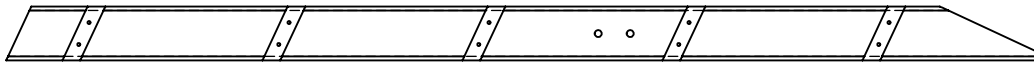

1 3/8" x 3 3/8" x 64 5/8"

1x - [10345] - 34.9 x 85.7 x 1641.5 mm - 38310345

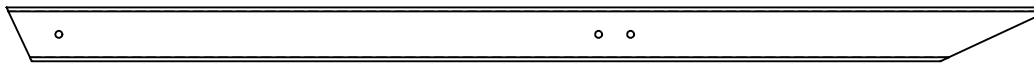

1 3/8" x 3 3/8" x 64 5/8"

5x - [10350] - 23.8 x 95 x 479.4 mm - 37110350

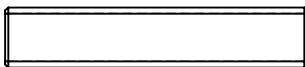

15/16" x 3 3/4" x 18 7/8"

1x - [10351] - 15.9 x 50.8 x 517.5 mm - 37110351

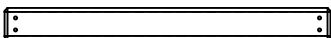

5/8" x 2" x 20 3/8"

1x - [10352] - 34.9 x 85.7 x 822.3 mm - 38310352

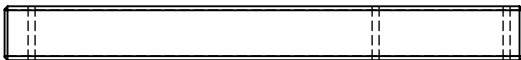

1 3/8" x 3 3/8" x 32 3/8"

5x - [10353] - 38.1 x 38.1 x 85.7 mm - 38310353



1 1/2" x 1 1/2" x 3 3/8"

1x - [10354] - 15.9 x 85.7 x 444.5 mm - 37110354

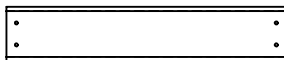

5/8" x 3 3/8" x 17 1/2"

1x - [10355] - 15.9 x 85.7 x 790.6 mm - 37110355

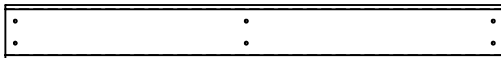

5/8" x 3 3/8" x 31 1/8"

1x - [10356] - 15.9 x 85.7 x 1273.2 mm - 37110356

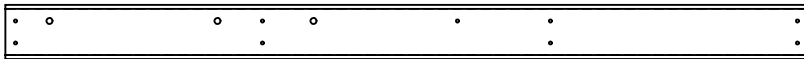

5/8" x 3 3/8" x 50 1/8"

10x - [10357] - 15.9 x 114.3 x 1344.2 mm - 37110357



5/8" x 4 1/2" x 52 29/32"

4x - [10358] - 15.9 x 85.7 x 1320.8 mm - 38310358

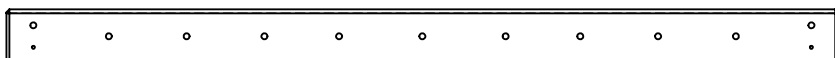

5/8" x 3 3/8" x 52"

21x - [10359] - 15.9 x 63.5 x 631.8 mm - 38310359

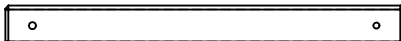

5/8" x 2 1/2" x 24 7/8"

Identificación de las piezas (tamaño reducido)

1x - [10360] - 15.9 x 85.7 x 879.5 mm - 38310360

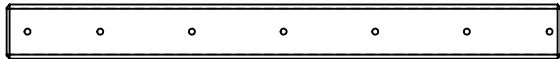

5/8" x 3 3/8" x 34 5/8"

8x - [10361] - 31.8 x 63.5 x 370.5 mm - 38310361



1 1/4" x 2 1/2" x 14 19/32"

1x - [10362] - 15.9 x 63.5 x 317.7 mm - 38310362

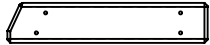

5/8" x 2 1/2" x 12 1/2"

2x - [10363] - 38.1 x 38.1 x 1124 mm - 38310363

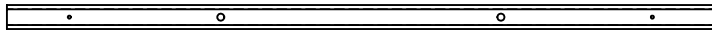

1 1/2" x 1 1/2" x 44 1/4"

2x - [10364] - 15.9 x 76.2 x 863.6 mm - 38310364

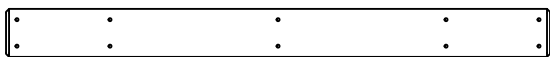

5/8" x 3" x 34"

1x - [10365] - 25.4 x 63.5 x 305 mm - 38310365

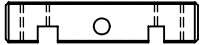

1" x 2 1/2" x 12"

2x - [10366] - 31.8 x 76.2 x 1320.8 mm - 38310366

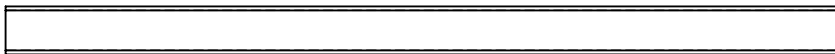

1 1/4" x 3" x 52"

2x - [10367] - 34.9 x 50.8 x 330.2 mm - 38310367

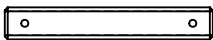

1 3/8" x 2" x 13"

2x - [10342] - 31.8 x 63.5 x 631.8 mm - 38310342

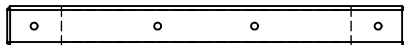

1 1/4" x 2 1/2" x 24 7/8"

2x - [10861] - 15.9 x 34.9 x 520 mm - 38310861

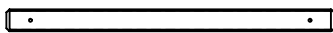

5/8" x 1 3/8" x 20 1/2"

1x - [10930] - 15.9 x 85.7 x 1378 mm - 38310930

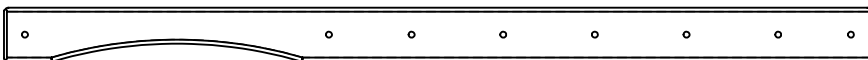

5/8" x 3 3/8" x 54 1/4"

1x - [10931] - 34.9 x 85.7 x 1378 mm - 38310931

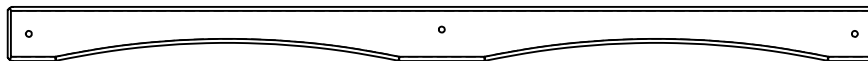

1 3/8" x 3 3/8" x 54 1/4"

1x - [10932] - 34.9 x 85.7 x 708 mm - 38310932

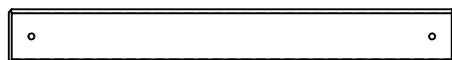

1 3/8" x 3 3/8" x 27 7/8"

Identificación de los herrajes (tamaño real)

41 x **(FW0)** - 3/16" - 51103100
4.8mm

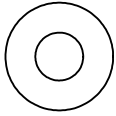

100 x **(FW2)** - 5/16" - 51103300
7.9mm

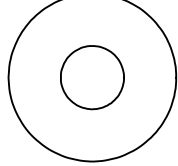

12 x **(BN1)** - 1/4" - 54803200
6.4mm

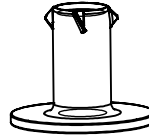

8 x **(TN1)** - 1/4" - 54503200
6.4mm

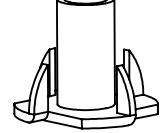

41 x **(FW1)** - 1/4" - 51103200
6.4mm

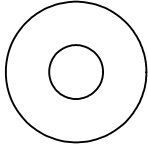

6 x **(FW3)** - #8 - 51003500



6 x **(LN1)** - 1/4" - 54303200
6.4mm



94 x **(TN2)** - 5/16" - 54503300
7.9mm

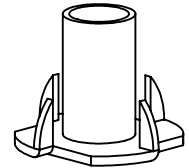

21 x **(LW1)** - 1/4" - (51303200)
6.4mm



97 x **(LW2)** - 5/16" - (51303300)

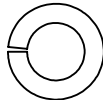

3 x **(LN2)** - 5/16" - 54303300
7.9mm

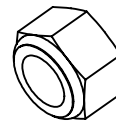

23 x **(S0)** - #8 x 7/8" - 52933505
22.2mm

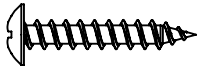

33 x **(S3)** - #8 x 2-1/2" - 52043522
63.5mm

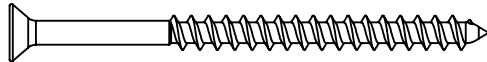

10 x **(S4)** - #8 x 3" - 52043530
76.2mm



85 x **(S7)** - #12 x 2" - 52433620
50.8mm

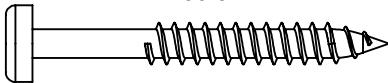

6 x **(S11)** - #8 x 2" - 52043520
50.8mm

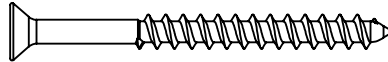

13 x **(S15)** - #8 x 1-3/4" - 52043513
44.5mm



4 x **(S18)** - #6 x 1" - 52013910
25.4mm



138 x **(S20)** - #8 x 1-3/8" - 52043516
34.9mm

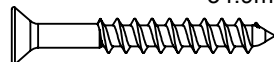

4 x **(S37)** - #7 x 5/8" - 52433009

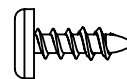

12 x **(PB2)** - 1/4 x 1-1/4" - 53433212
6.4 x 31.8mm

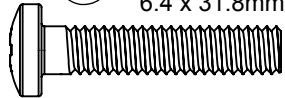

42 x **(WB2)** - 5/16 x 1-3/8" - 53613316
7.9 x 34.9mm

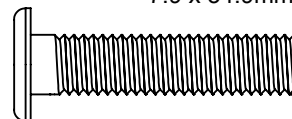

6x - 5/32 x 7/8 in - 53433905
4 x 22mm

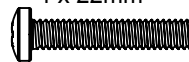

6x - 1/8 in - 54303910
3mm



1 x **(D4)** - #2 x 2 - 9200014

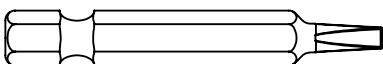

1 x **(D6)** - 3/16" - 9200019
4.8mm

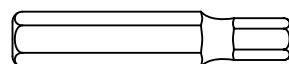

4x - 1/4 x 1 in - 53903910
6 x 25.4mm

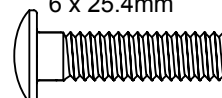

4x - 1/4 in - 54303920
6mm



Identificación de los herrajes (tamaño real)

2 x **H1** - 1/4 x 1-1/2" - 53703212
6.4 x 38.1mm

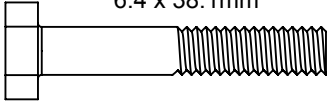

4 x **H2** - 1/4 x 2" - 53703220
6.4 x 50.8mm

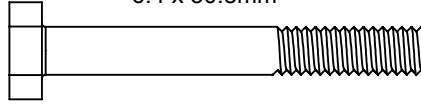

8 x **H10** - 1/4 x 2-1/4" - 53703221
6.4 x 57.2mm

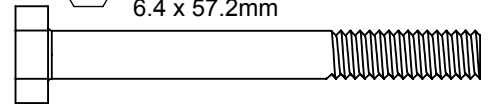

5 x **G4** - 5/16 x 4" - 53703340
7.9 x 101.5mm

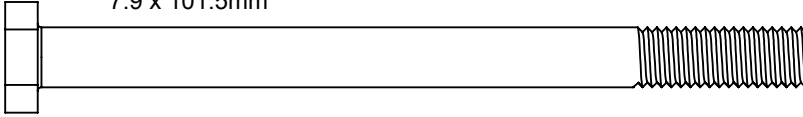

9 x **G5** - 5/16 x 4-1/2" - 53703342
7.9 x 114.3mm

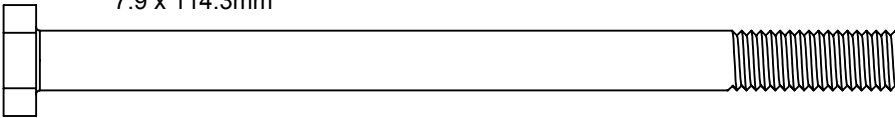

12 x **G8** - 5/16 x 2" - 53703320
7.9 x 50.8mm

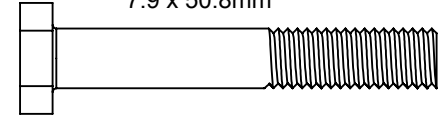

24 x **G9** - 5/16 x 2-1/2" - 53703322
7.9 x 63.5mm

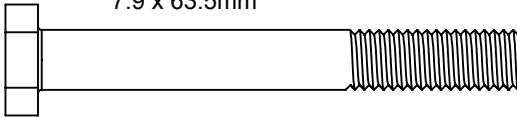

2 x **G27** - 5/16 x 1-3/4" - 53703313
7.9 x 44.5mm

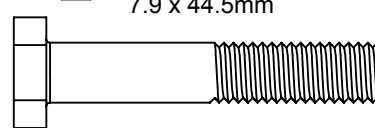

11 x **WL3** - 1/4 x 1-3/8" - 52613216
6.4 x 34.9mm

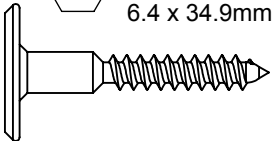

8 x **WL5** - 1/4 x 2-1/2" - 52613222
6.4 x 63.5mm

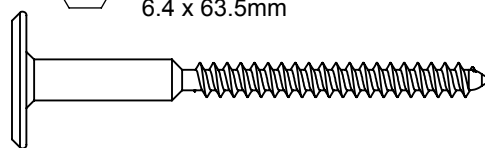

1x **G36** - 5/16 x 2-3/4" - 53703323
7.9 x 69.9mm

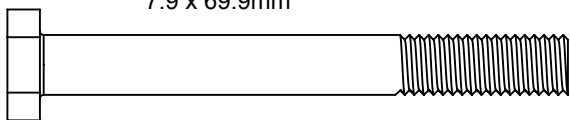

1x - 1/8 x 3 in
(3.2 x 76.2mm)
(9300183)

2 x **G6** - 5/16 x 4-3/4" - 53703343
7.9 x 120.7mm

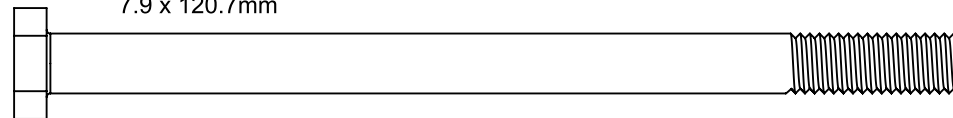

Identificación de las piezas (tamaño reducido)

1x - 3320353



1x - 9320374

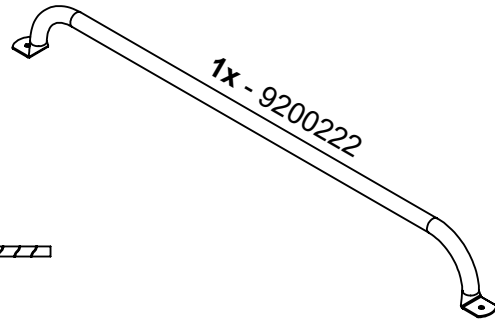

1x - 9200230

4x - 9320240



4x - 9290318

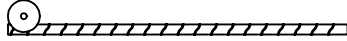

2x - 9320082BL



2x - 9320082RD

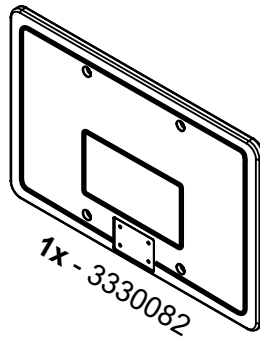

1x - 9200082

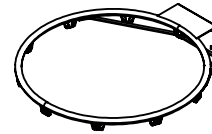

1x - 3333844



1x - 9320082YL



1x - 9320082LG

1x - 9200082

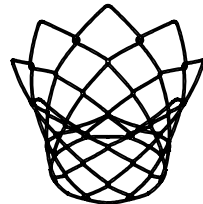

1x - 3330078

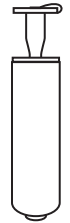

1x - 9500551

2x - 9330204



1x - 9330210

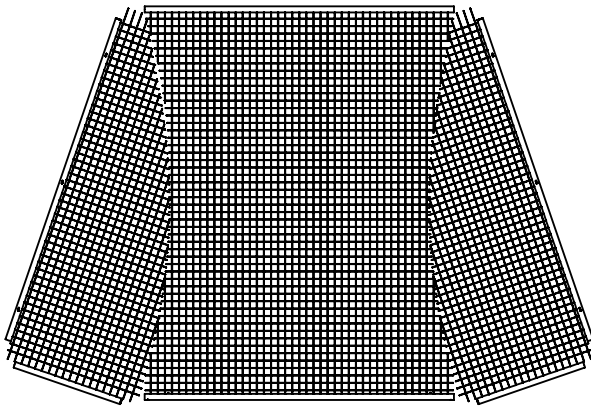

1x - 9500756

2x - 9210176



1x - 9210109



1x - 9210175

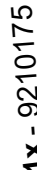

1x - 9210108

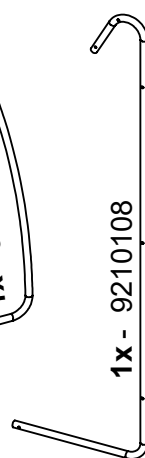

1x - 9210174

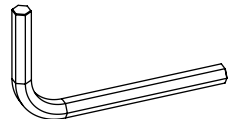

1x - 9200023



4x - 9210007



4x - 51103802

Identificación de las piezas (tamaño reducido)

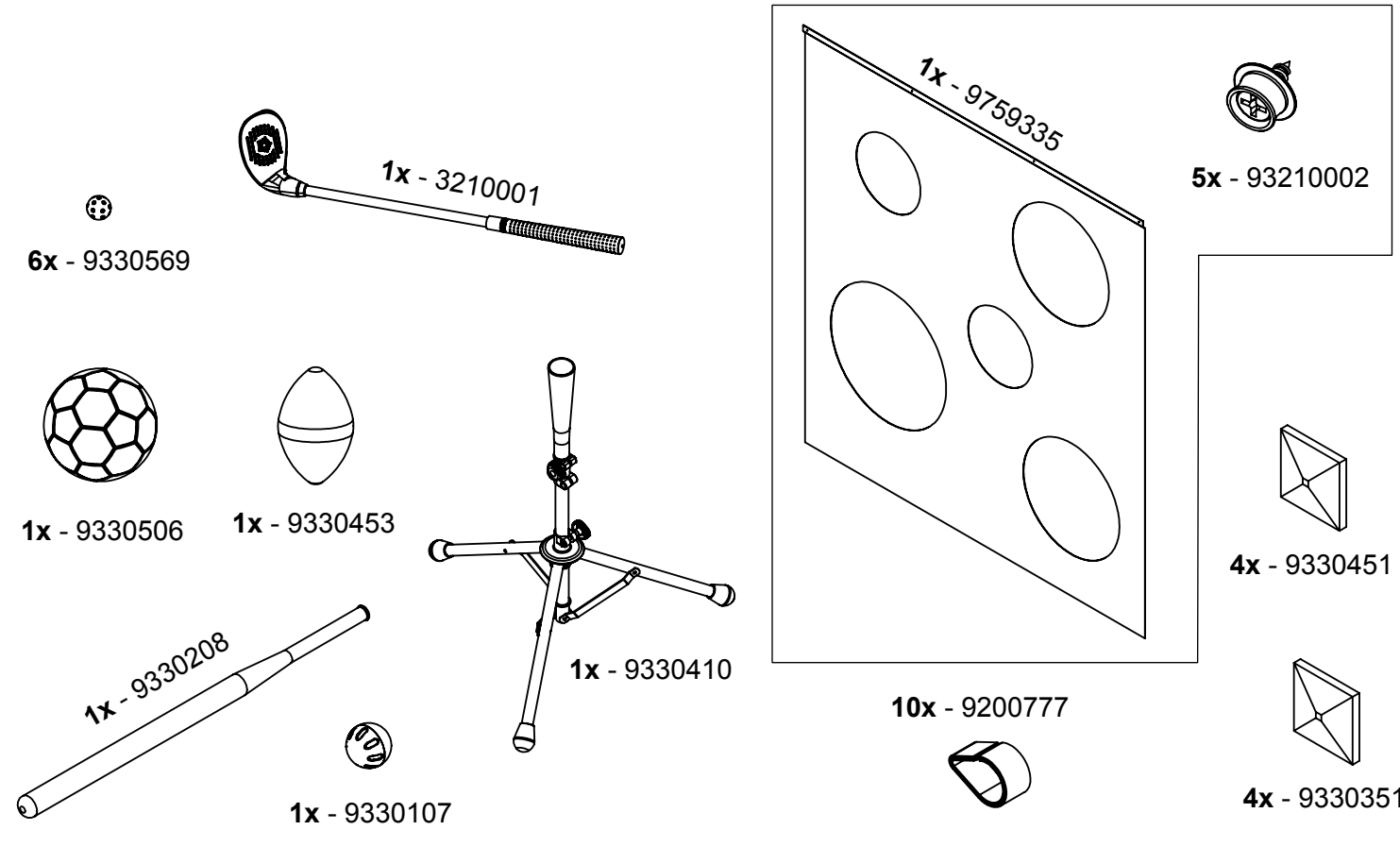
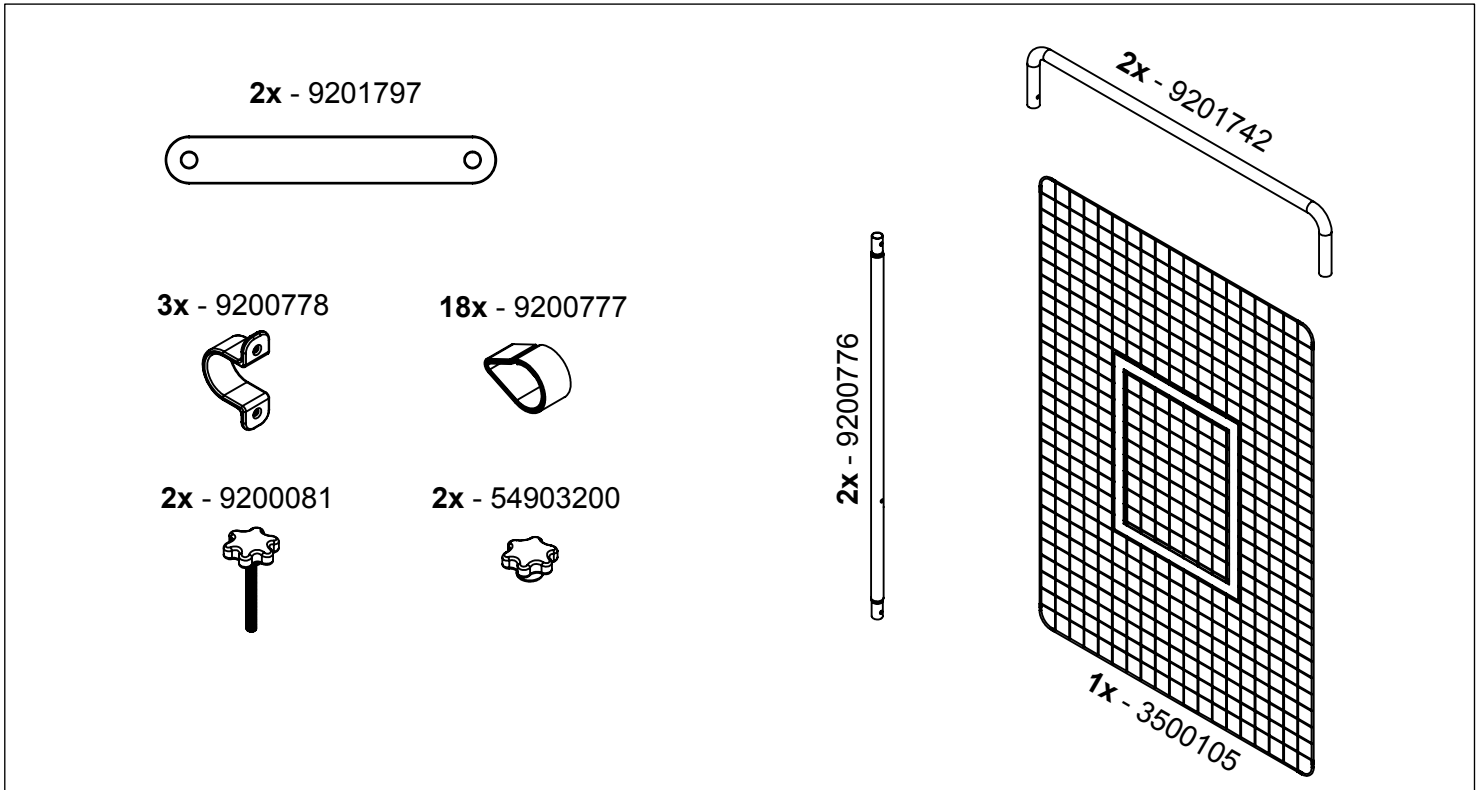

europcustomerservice@kidkraft.com
 +31 20 305 8620
 M-F from 09:00 to 17:30 (GMT+1)

parts.kidkraft.eu



Identificación de las piezas (tamaño reducido)

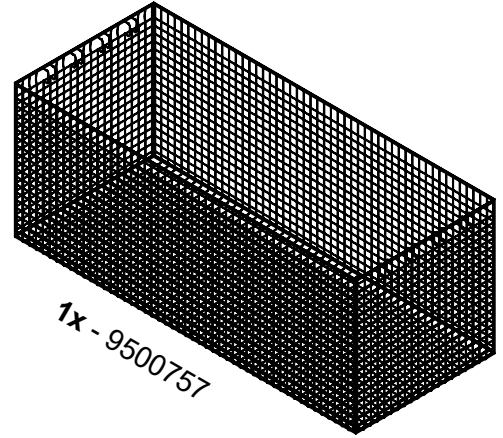
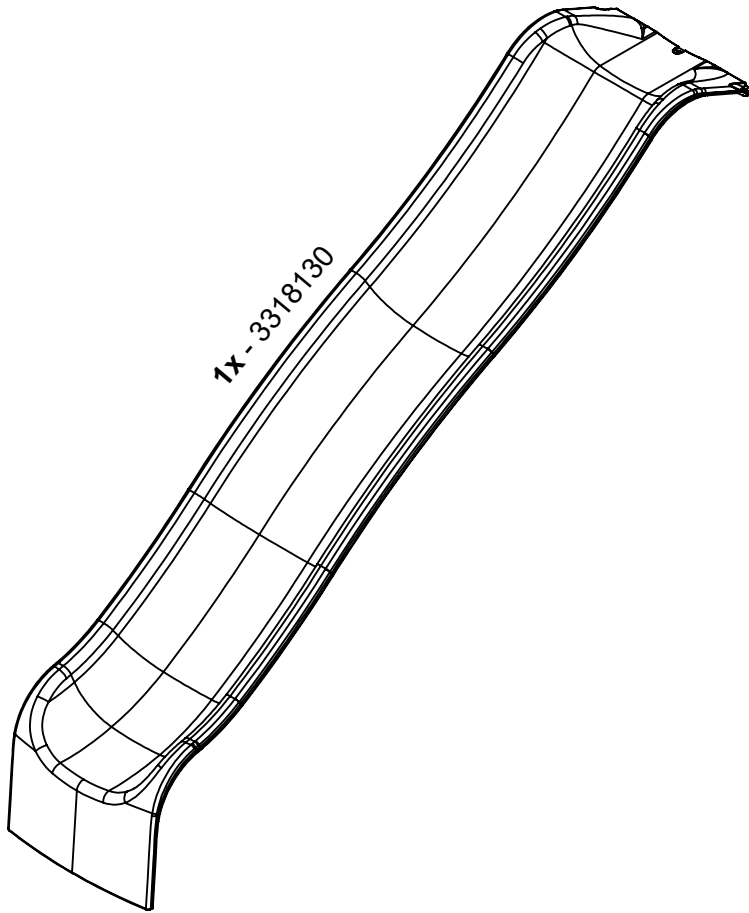

1x - 9500758

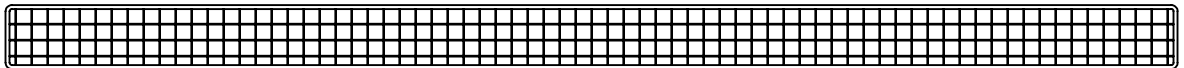

1 Inventario de las piezas (leer esta sección antes de empezar a montar el producto)

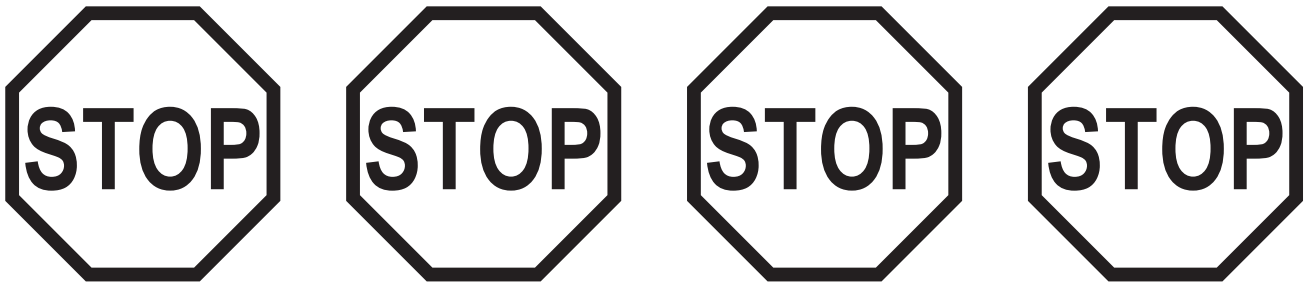

Se debe completar el inventario antes de comenzar la instalación. KidKraft no asumirá los costes de instalación adicionales si las piezas se pierden o dañan.

- A. En este momento debe realizar un inventario de todos los herrajes, piezas de madera y accesorios, para lo que debe consultar las hojas de identificación de las piezas. Esto le resultará de ayuda durante el proceso de montaje.
- Las piezas de madera tendrán el número de modelo de cuatro dígitos impreso en los extremos de las tablas. Clasifique las piezas de madera por pasos, según el sistema de números de modelo siguiente:

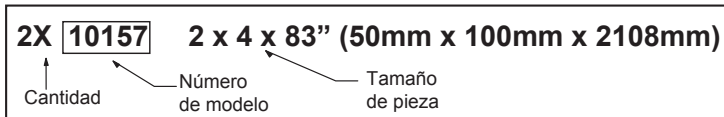

- B. Lea el manual de montaje completo y preste especial atención a la información sobre seguridad/mantenimiento, las notas y las advertencias del ANSI de las páginas 1-8.

Si las piezas se pierden o dañan, póngase en contacto con el equipo de relaciones con los consumidores de KidKraft antes de consultar al distribuidor.

Pedir piezas de repuesto

Puede pedir piezas de repuesto para este producto siempre que quiera:

Parques infantiles para exteriores y casas de juego para exteriores

<https://parts.kidkraft.com/partsorderemail>

Si tiene dudas sobre el montaje o el producto, busque en la portada la información de contacto de nuestro equipo de relaciones con los consumidores. También puede escanear este código QR con su smartphone para ver las preguntas frecuentes y la información de contacto.

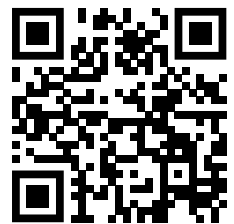

Centro de asistencia de KidKraft <https://kidkraft.zendesk.com/hc/en-us/>



2



Coloca las tuercas en T en los agujeros con un martillo como se muestra.

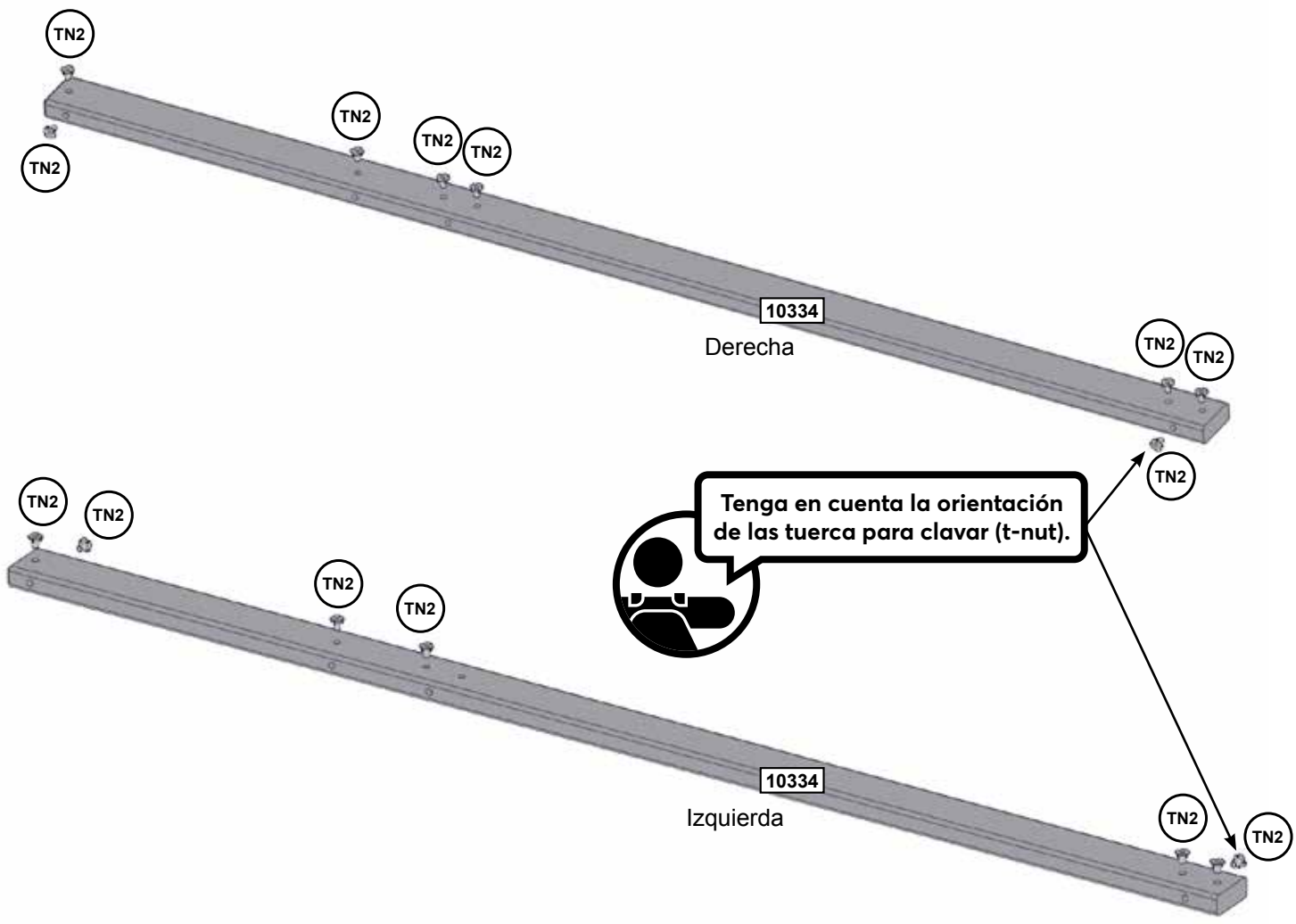

Piezas de madera

2 x 10334 34.9 x 85.7 x 2190.8mm (1 3/8" x 3 3/8" x 86 1/4")

Herrajes

15 x TN2



parts.kidkraft.com

customerservice@kidkraft.com
1.800.933.0771
972.385.0100

3



Coloca las tuercas en T en los agujeros con un martillo como se muestra.

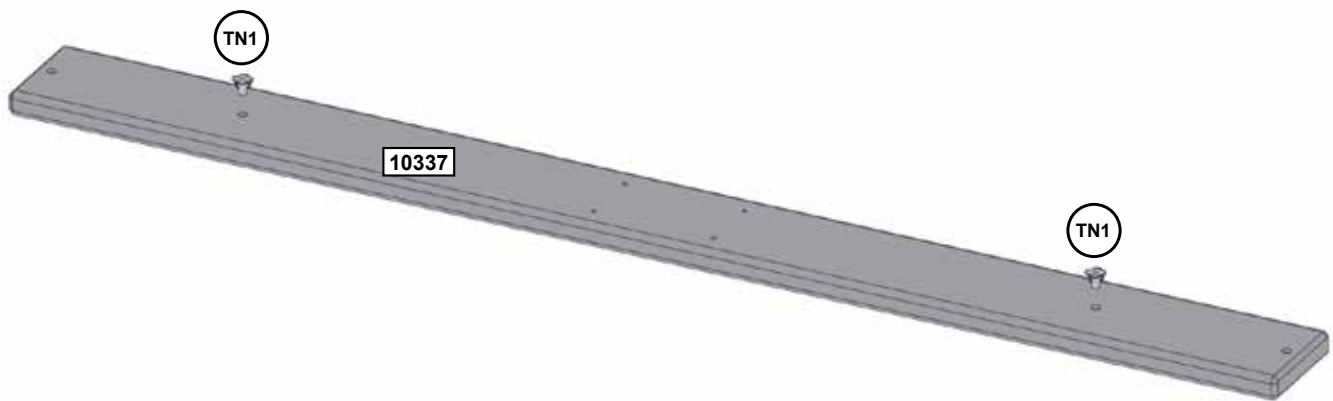

Piezas de madera

1 x **10337** 25.4 x 114.3 x 1346.2mm (1" x 4 1/2" x 53")

Herrajes

2 x **TN1**



4

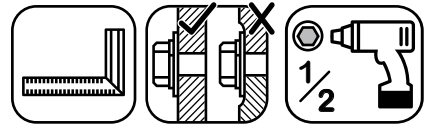
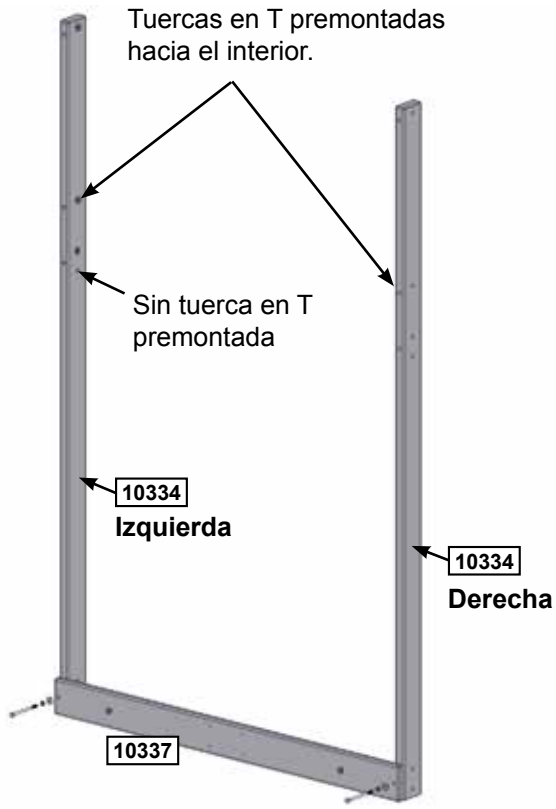

Asegúrese de que el montaje esté en perpendicular.

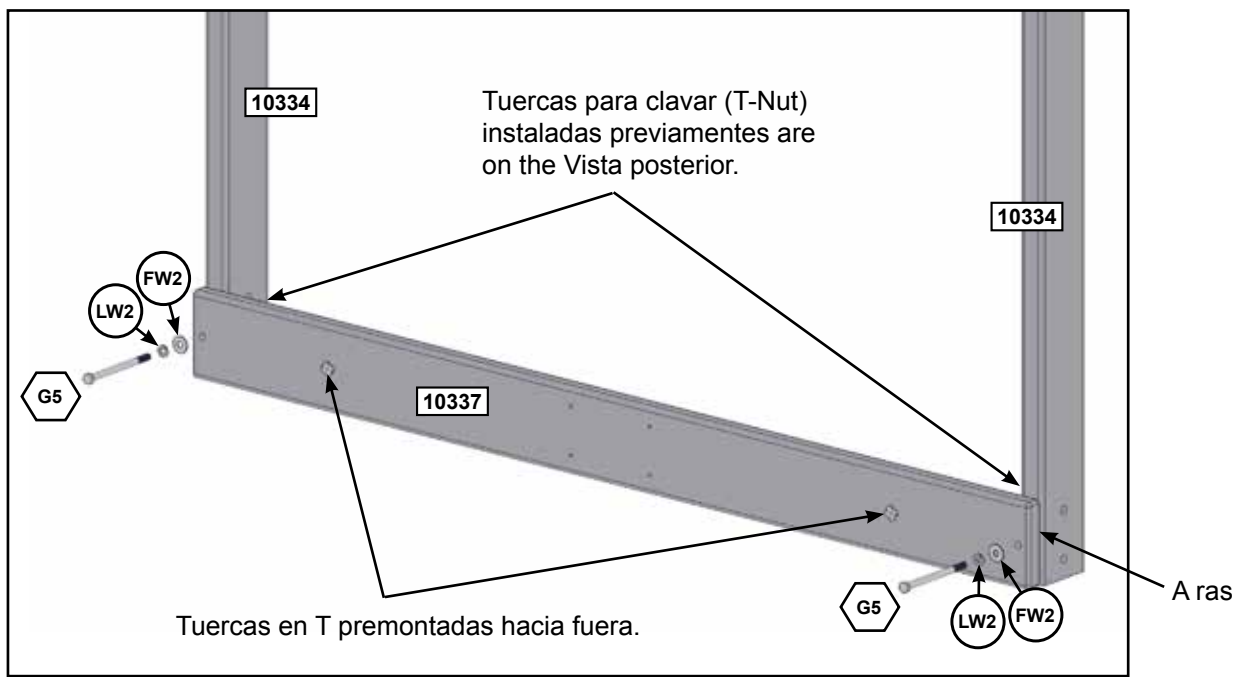

Herrajes

2 x  7.9 x 114.3 mm (5/16 x 4-1/2") (LW2, FW2)



parts.kidkraft.com

customerservice@kidkraft.com
1.800.933.0771
972.385.0100

5



Coloca las tuercas en T en los agujeros con un martillo como se muestra.

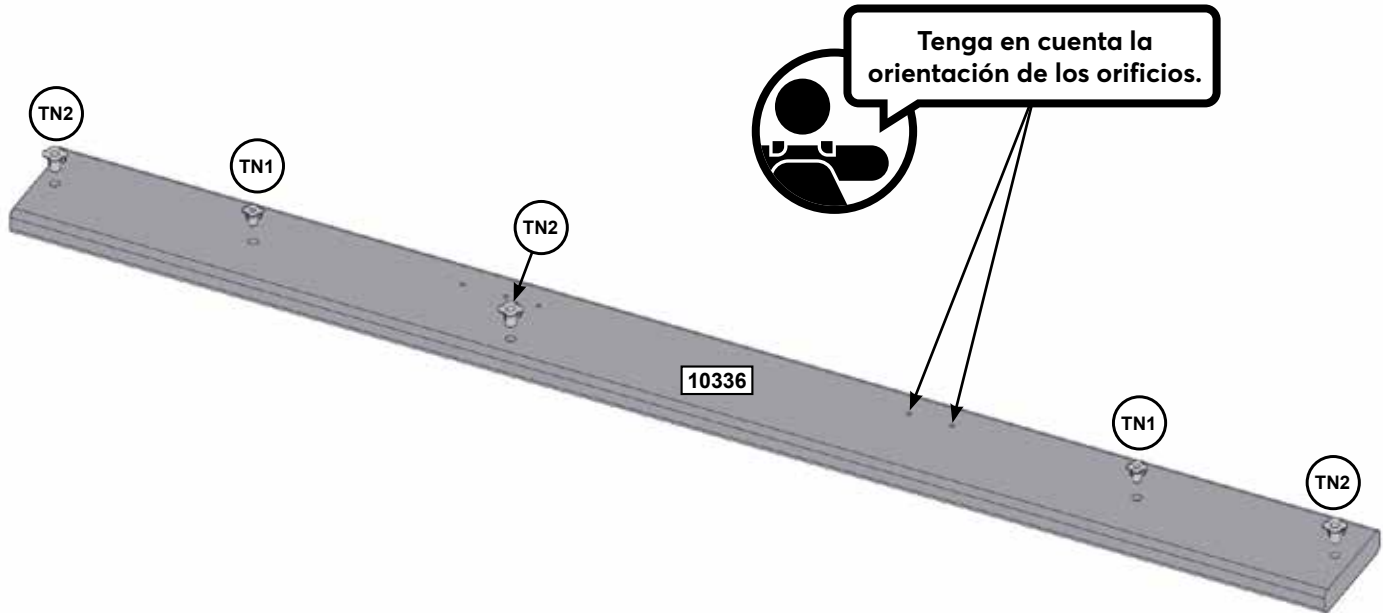

Piezas de madera

1 x **10336** 25.4 x 114.3 x 1346.2mm (1" x 4 1/2" x 53")

Herrajes

2 x **TN1**

3 x **TN2**

europcustomerservice@kidkraft.com
+31 20 305 8620
M-F from 09:00 to 17:30 (GMT+1)

parts.kidkraft.eu



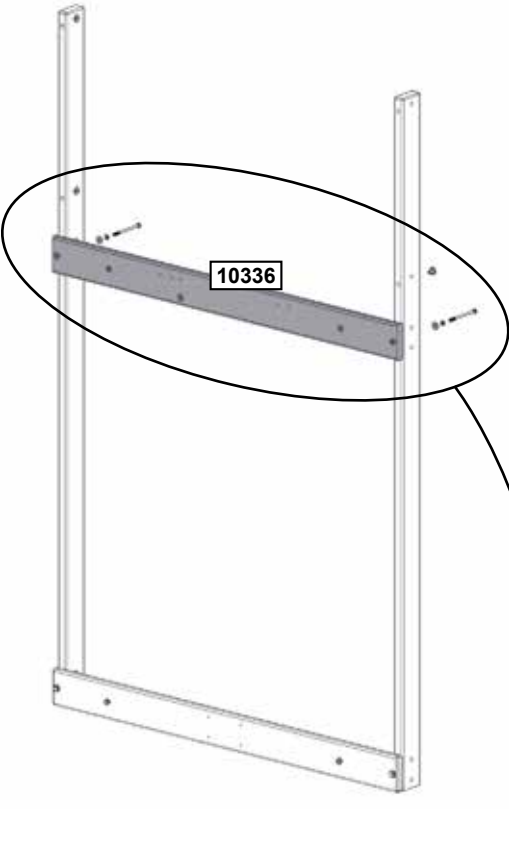

6

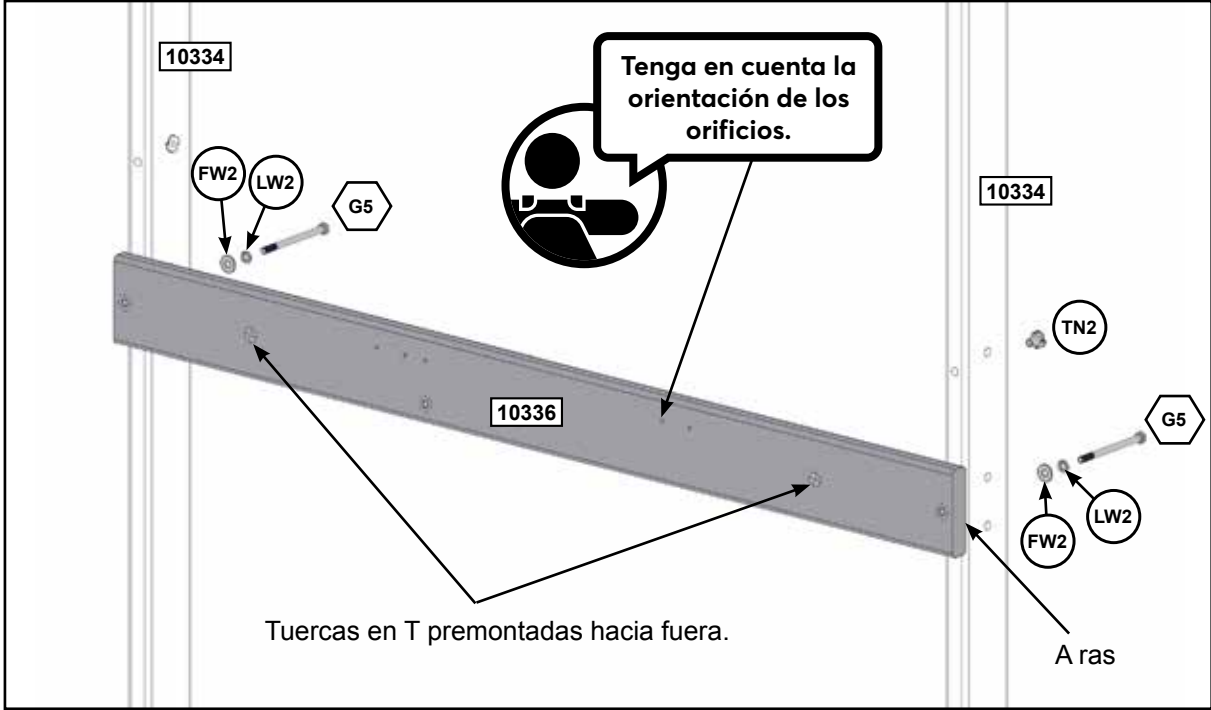

Coloca las tuercas en T en los agujeros con un martillo como se muestra.



Herrajes

- 2 x  7.9 x 114.3 mm (5/16 x 4-1/2") (LW2, FW2)
- 1 x 



parts.kidkraft.com

customerservice@kidkraft.com
1.800.933.0771
972.385.0100

7



Coloca las tuercas en T en los agujeros con un martillo como se muestra.

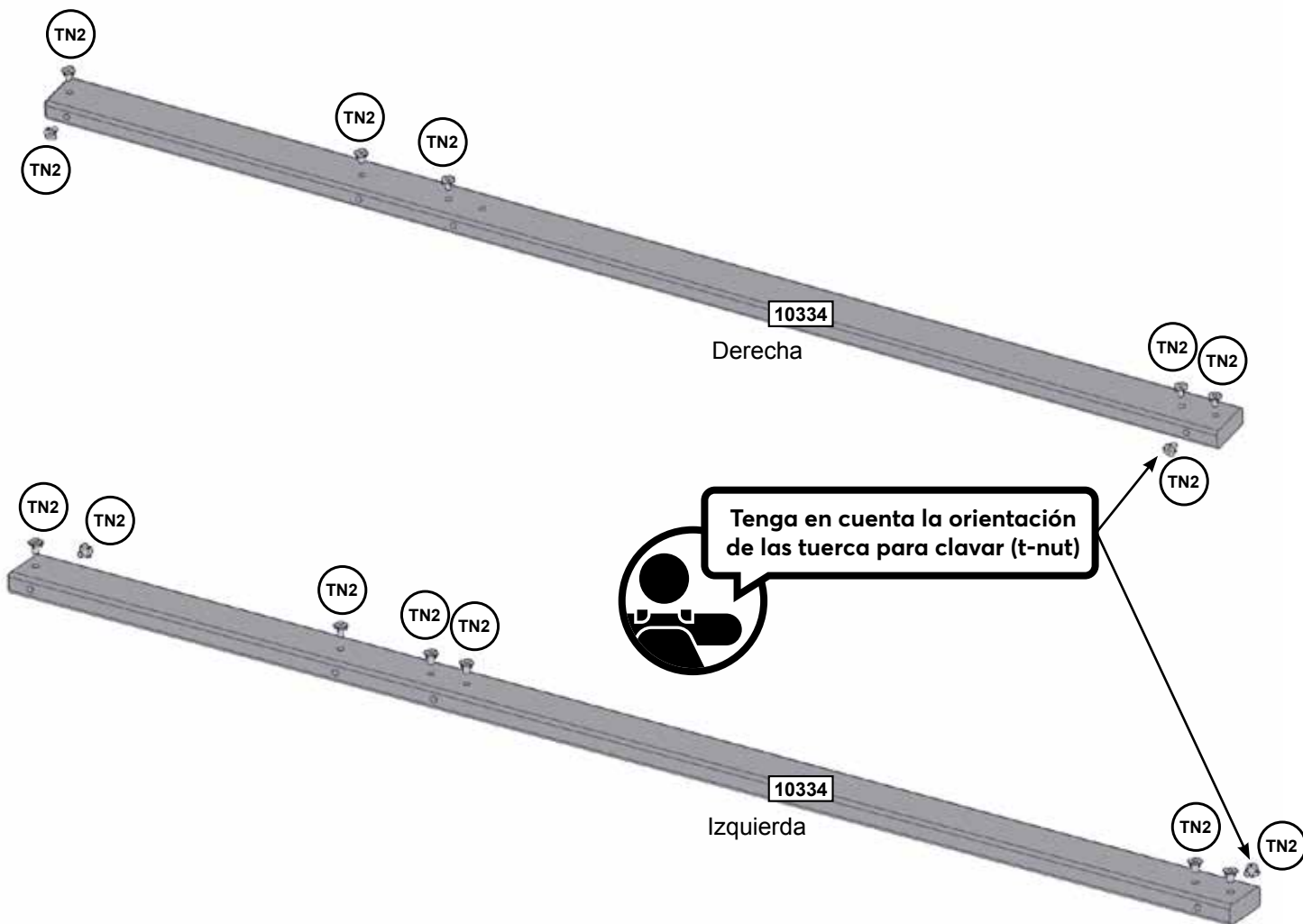

Piezas de madera

2 x 10334 34.9 x 85.7 x 2190.8mm (1 3/8" x 3 3/8" x 86 1/4")

Herrajes

15 x TN2

europecustomerservice@kidkraft.com
+31 20 305 8620
M-F from 09:00 to 17:30 (GMT+1)

parts.kidkraft.eu



8



Coloca las tuercas en T en los agujeros con un martillo como se muestra.

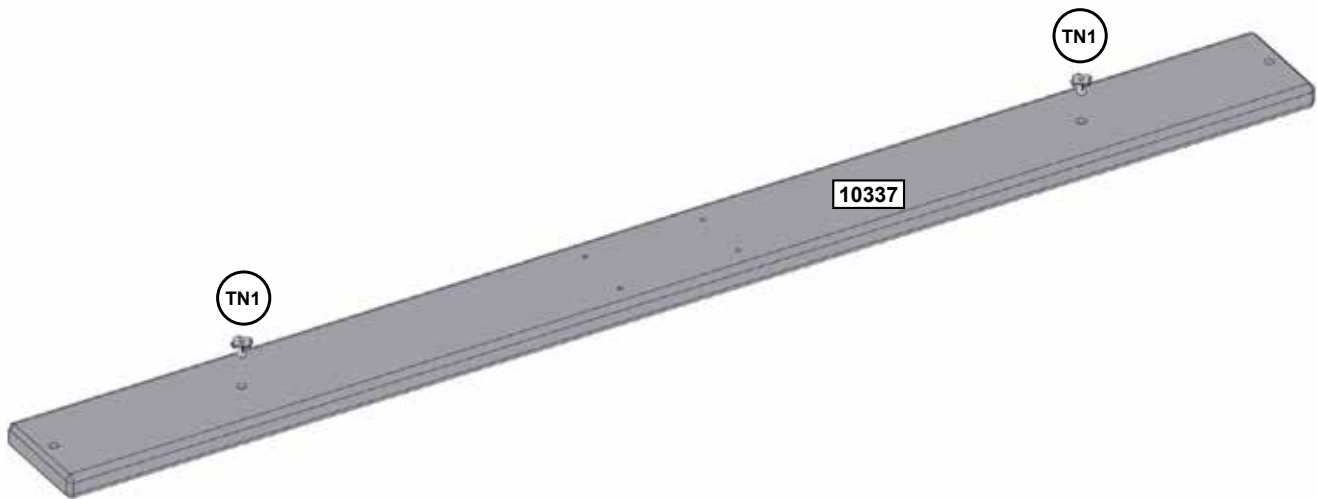

Piezas de madera

1 x **10337** 25.4 x 114.3 x 1346.2mm (1" x 4 1/2" x 53")

Herrajes

2 x **TN1**

9

Tuercas en T premontadas hacia el interior.

Sin tuerca en T premontada

10334

Derecha

10334

Izquierda

10337

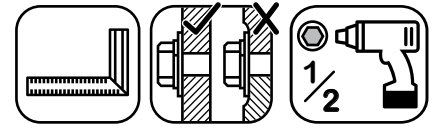

Asegúrese de que el montaje esté en perpendicular.

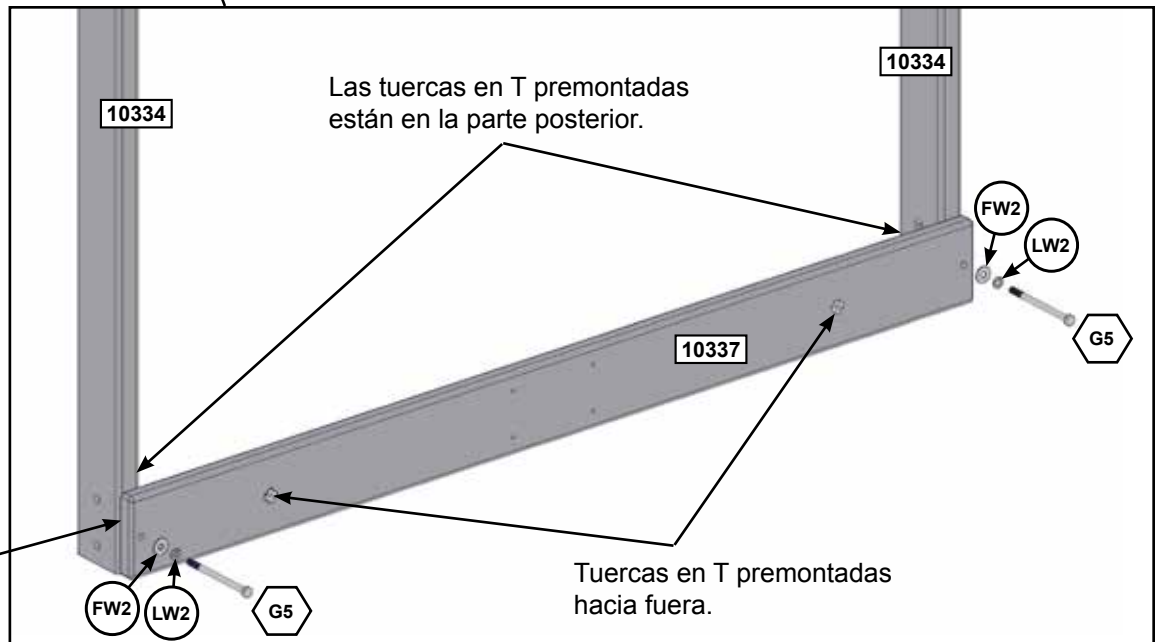

Herrajes

2 x  7.9 x 114.3 mm (5/16 x 4-1/2") (LW2, FW2)

europecustomerservice@kidkraft.com
+31 20 305 8620
M-F from 09:00 to 17:30 (GMT+1)

parts.kidkraft.eu



10



Coloca las tuercas en T en los agujeros con un martillo como se muestra.

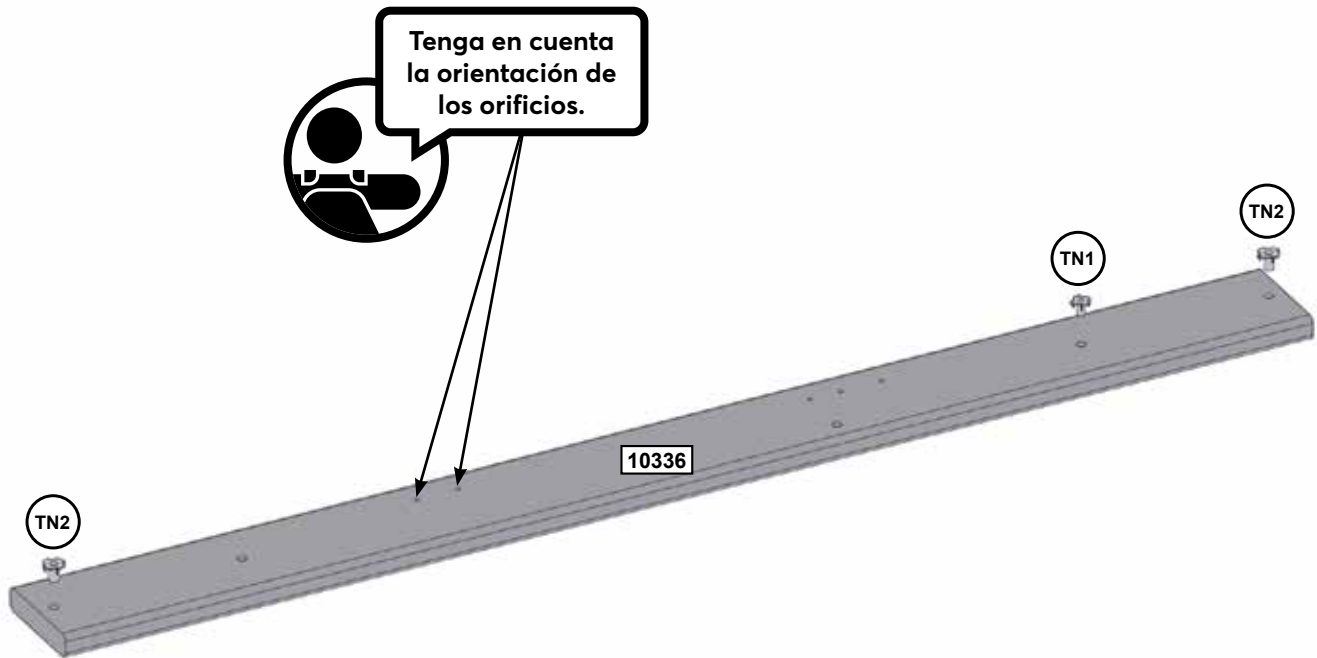

Piezas de madera

1 x **10336** 25.4 x 114.3 x 1346.2mm (1" x 4 1/2" x 53")

Herrajes

1 x **TN1**

2 x **TN2**



parts.kidkraft.com

customerservice@kidkraft.com
1.800.933.0771
972.385.0100

11

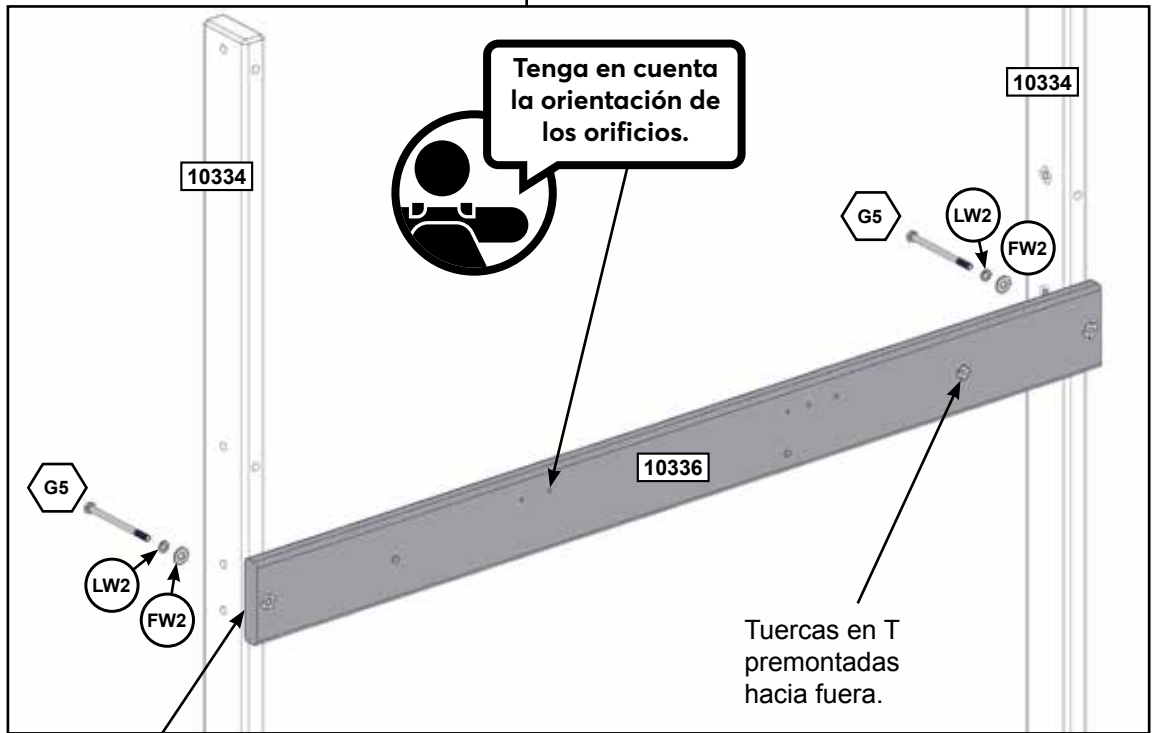
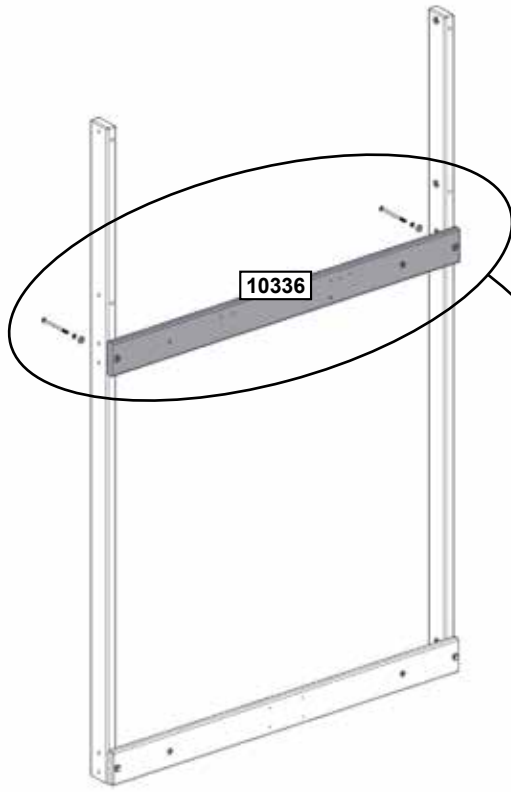
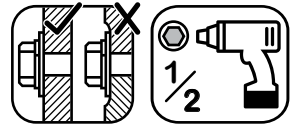

Herrajes

2 x  7.9 x 114.3 mm (5/16 x 4-1/2") (LW2, FW2)

europcustomerservice@kidkraft.com
 +31 20 305 8620
 M-F from 09:00 to 17:30 (GMT+1)

parts.kidkraft.eu



12

Asegúrese de que el montaje esté en perpendicular.
Tenga en cuenta la orientación de los orificios.

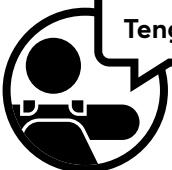
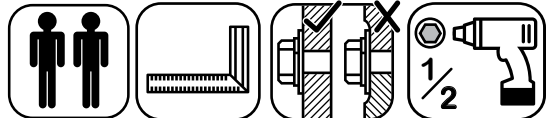

Tenga en cuenta la orientación del ángulo.



3 Tuerca en T premontada en el paso 5.

10336

1 Tuerca en T premontada en el paso 10.

10338

Nota: Se ha retirado la parte superior de la estructura para que la imagen pueda verse con claridad.

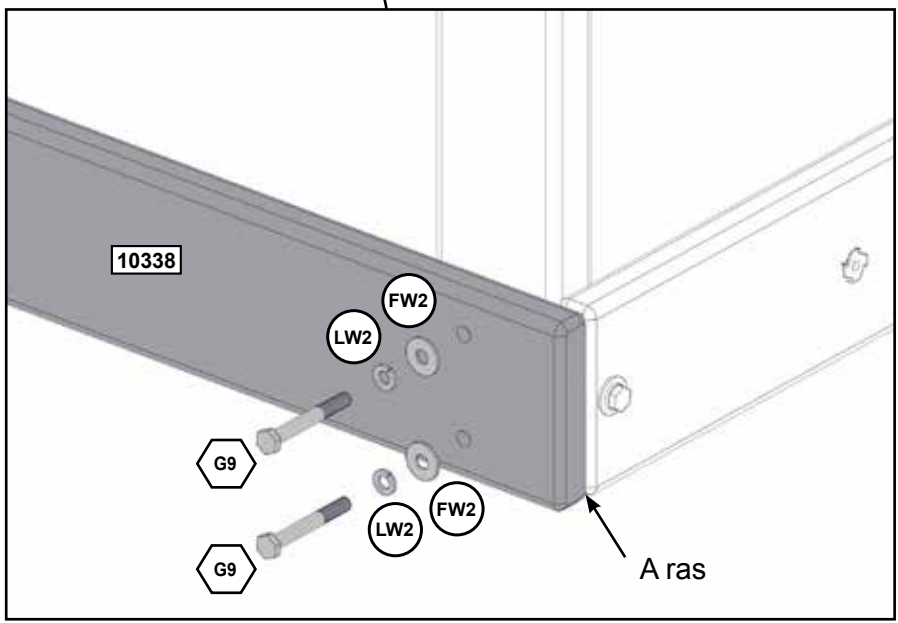

Piezas de madera

1 x 10338 25.4 x 114.3 x 2086mm (1" x 4 1/2" x 82 1/8")

Herrajes

4 x G9 7.9 x 63.5 mm (5/16" x 2-1/2") (FW2, LW2)



parts.kidkraft.com

customerservice@kidkraft.com
1.800.933.0771
972.385.0100

13

Nota: Los orificios están ubicados hacia la parte superior.

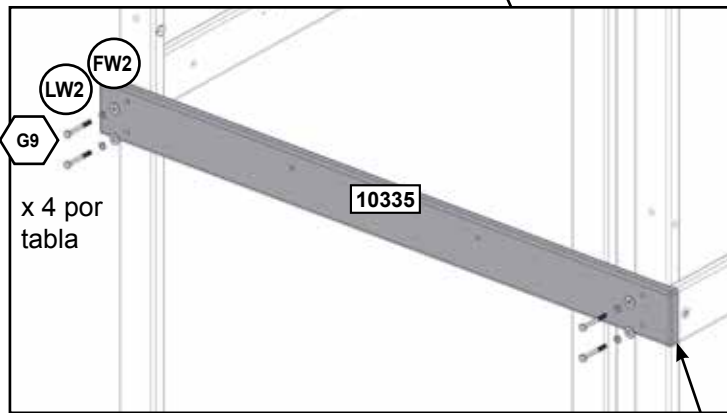
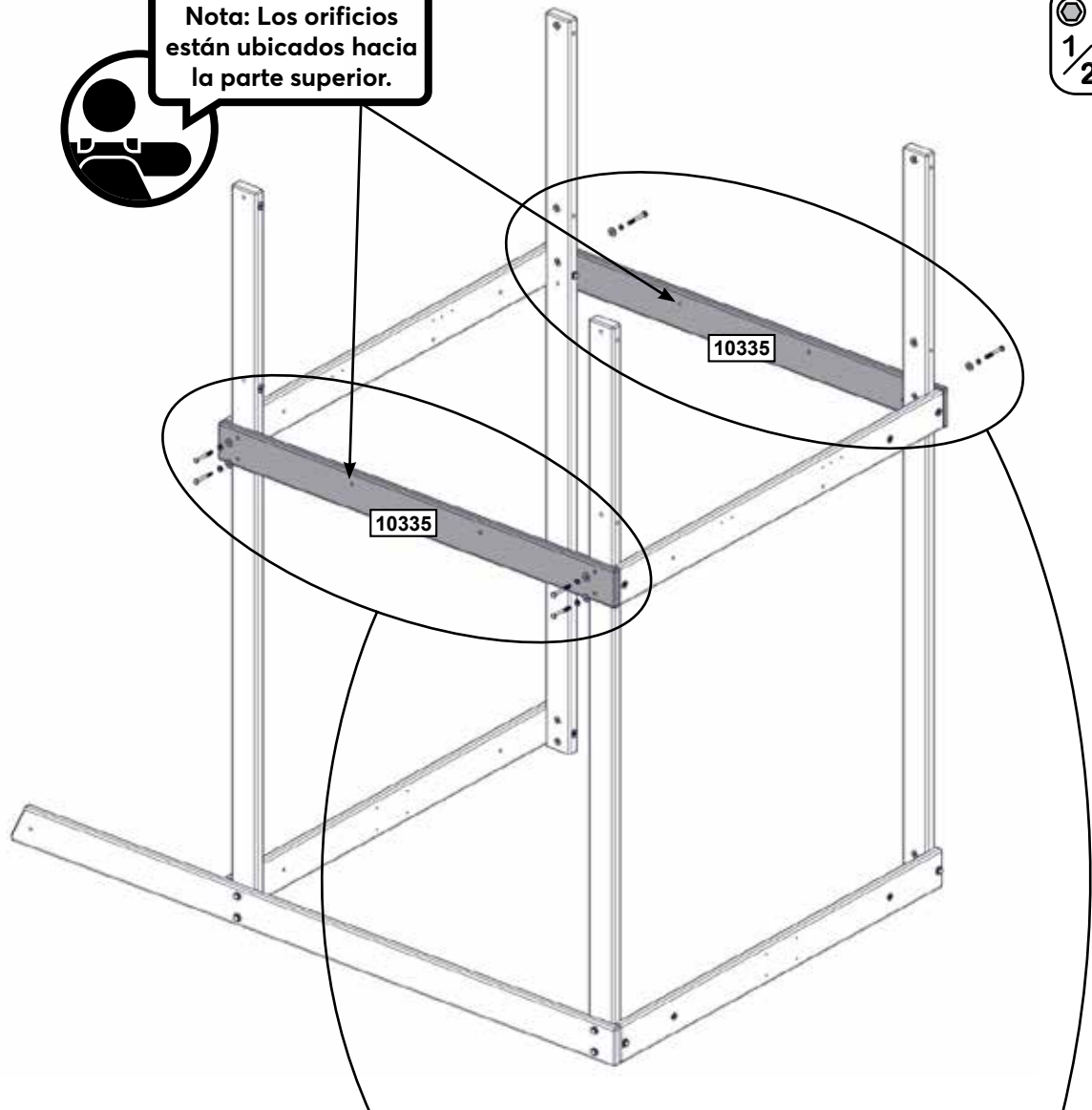
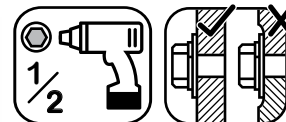

x 4 por tabla

A ras

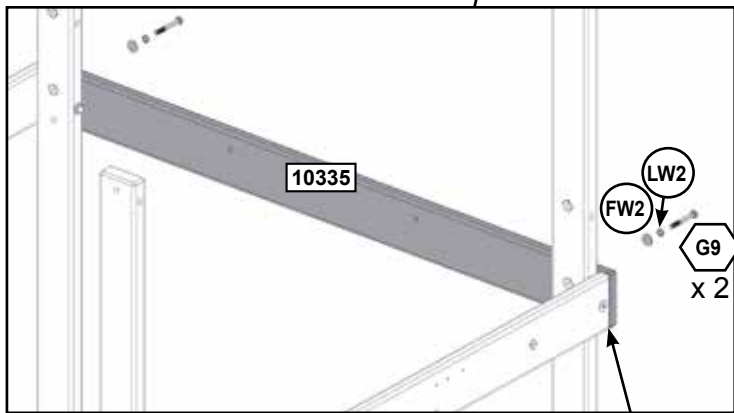

x 2

A ras

Piezas de madera

2 x 10335 25.4 x 114.3 x 1371.6 mm (1" x 4 1/2" x 54")

Herrajes

6 x G9 7.9 x 63.5 mm (5/16" x 2-1/2") (FW2, LW2)

europecustomerservice@kidkraft.com
+31 20 305 8620
M-F from 09:00 to 17:30 (GMT+1)

parts.kidkraft.eu



14

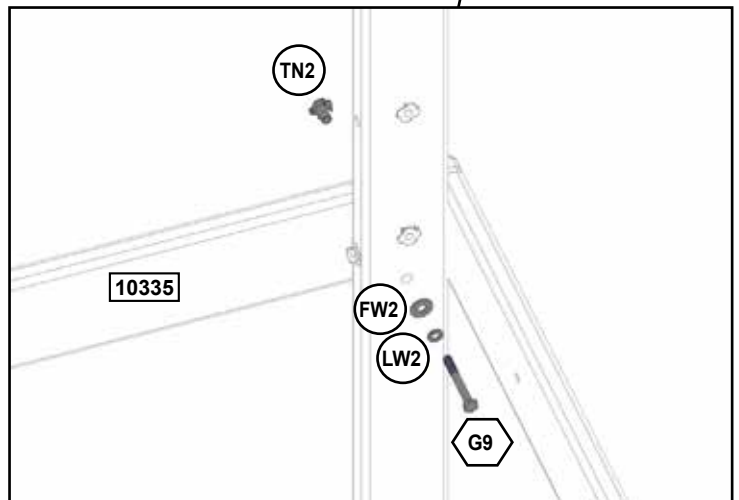
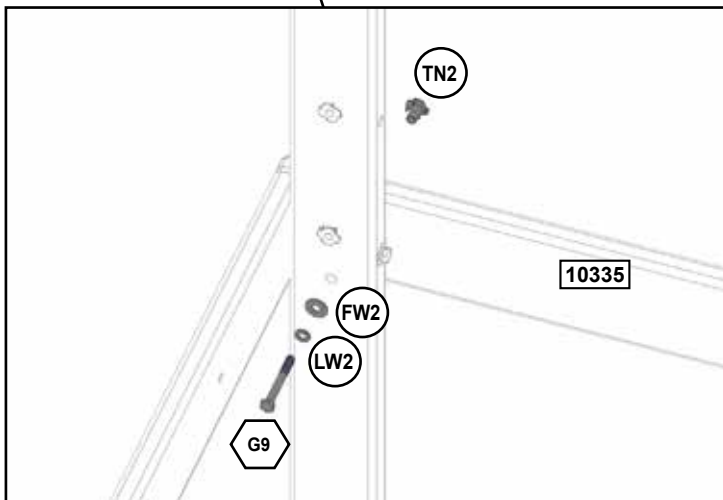
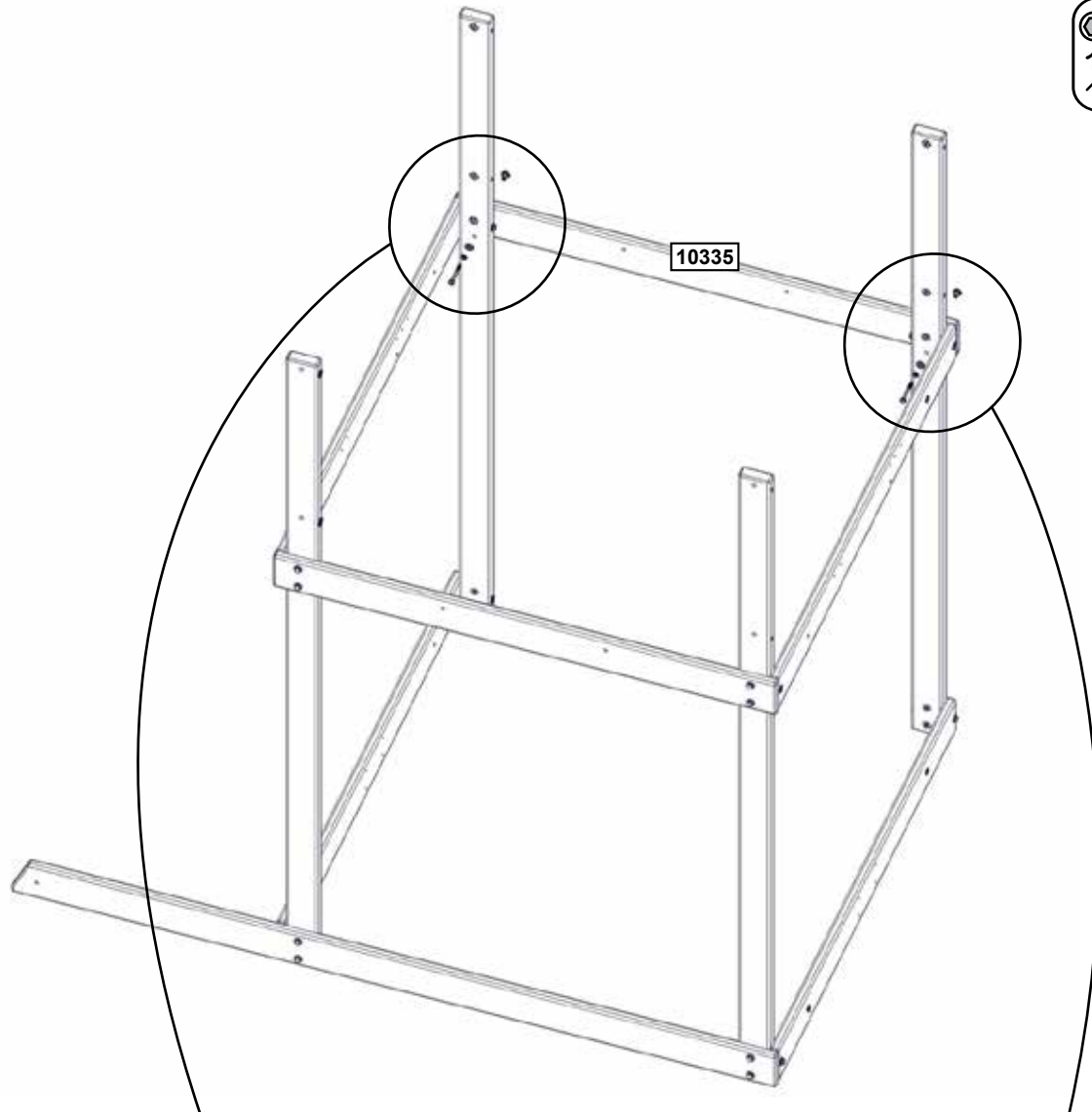
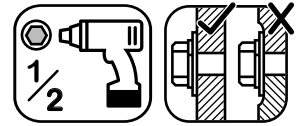

Herrajes

2 x 7.9 x 63.5 mm (5/16" x 2-1/2") (FW2, LW2)

2 x



parts.kidkraft.com

customerservice@kidkraft.com
1.800.933.0771
972.385.0100

15

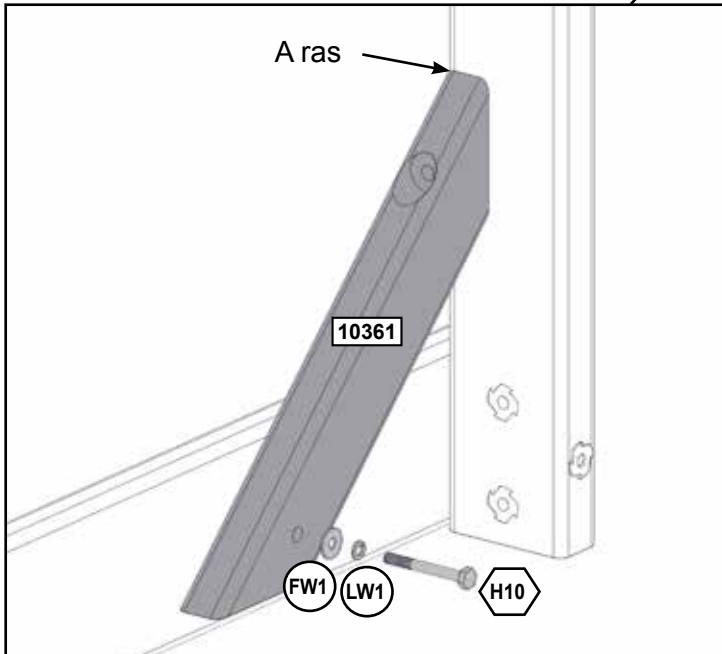
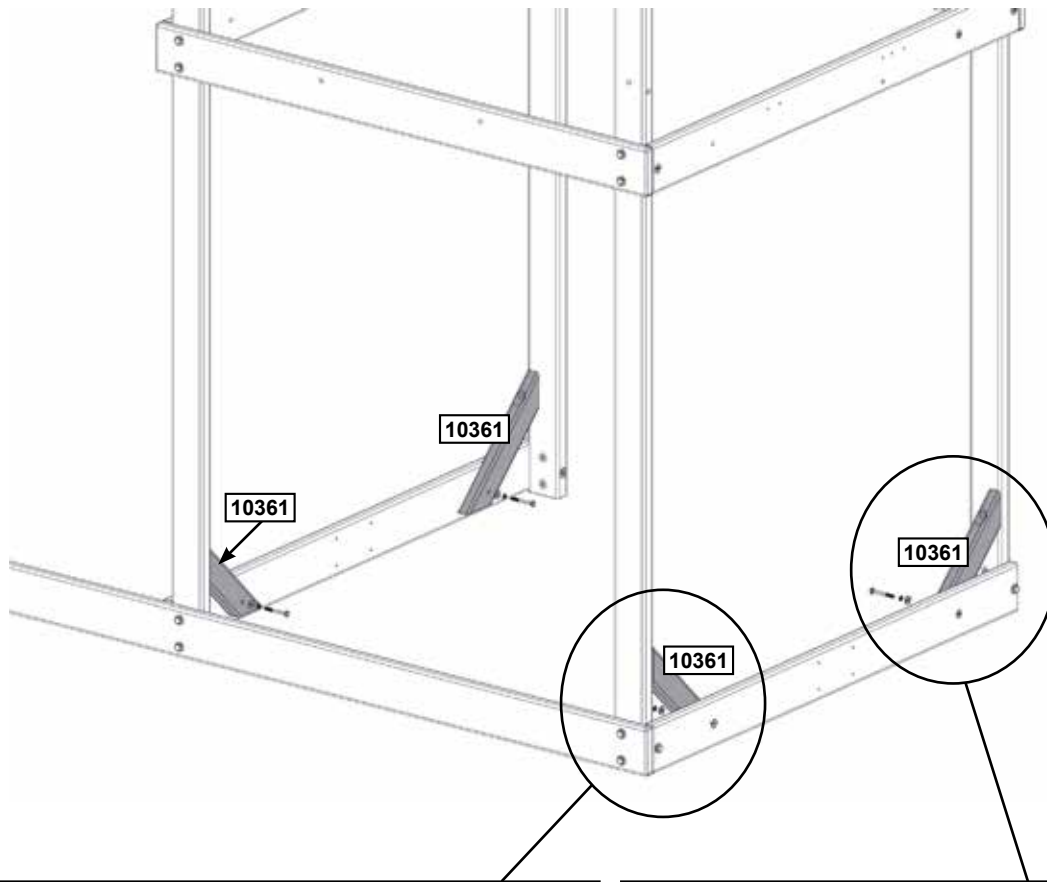
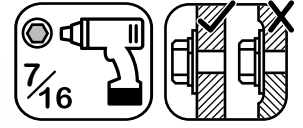

Vista girada

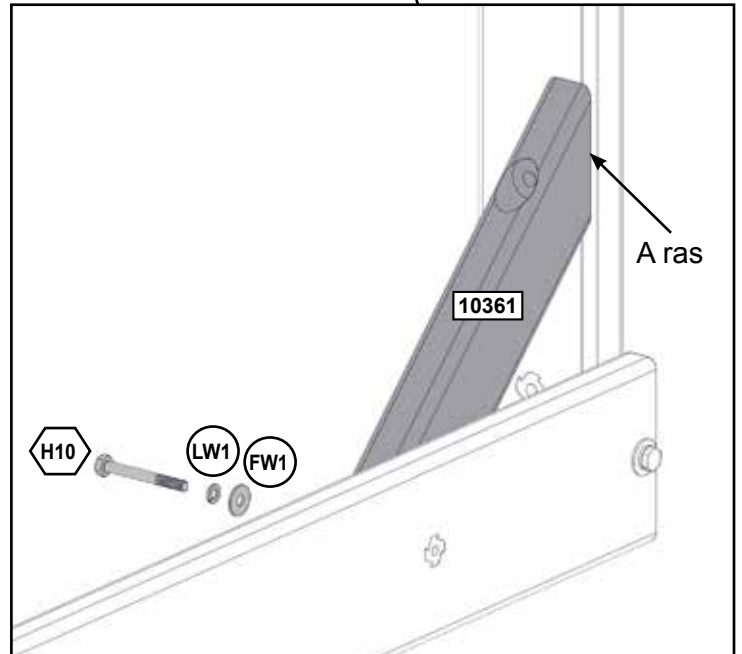

Piezas de madera

4 x **10361** 31.8 x 63.5 x 370.5 mm (1 1/4" x 2 1/2" x 14 19/32")

Herrajes

4 x **H10** 6.4 x 57.2mm (1/4 x 2-1/4") (FW1, LW1)

europcustomerservice@kidkraft.com
+31 20 305 8620
M-F from 09:00 to 17:30 (GMT+1)

parts.kidkraft.eu



16



Pretaladre todos los orificios con una broca de 1/8" (3 mm) para WL5.

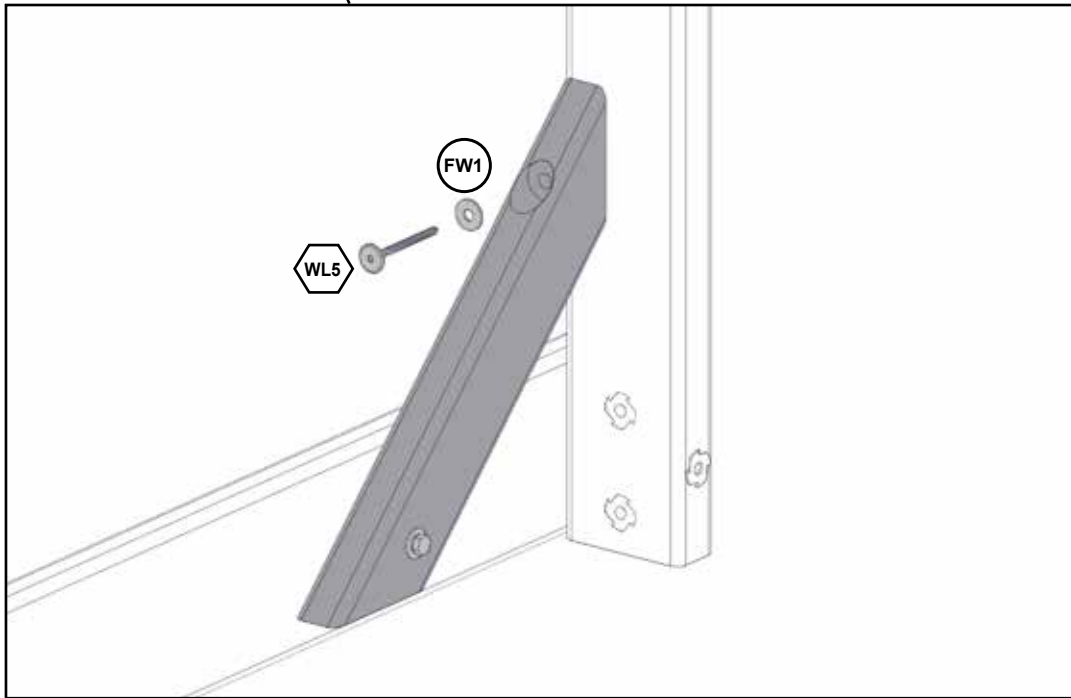
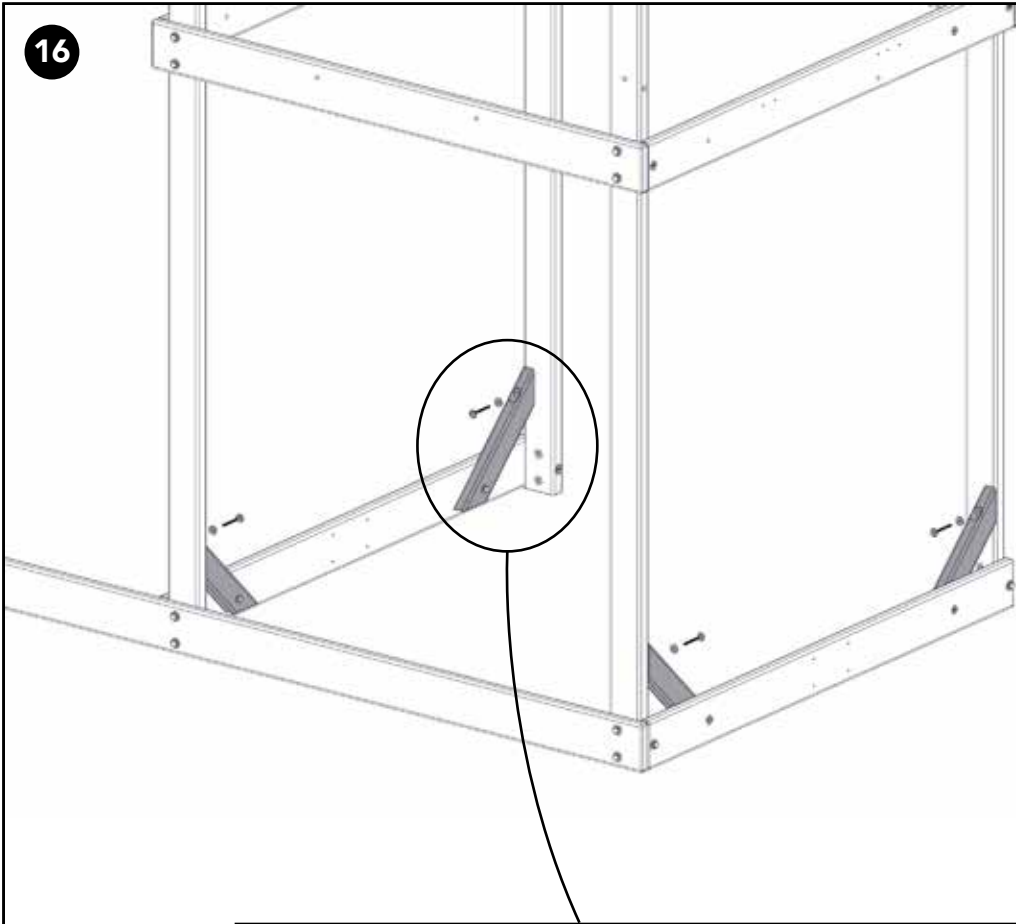

Herrajes

4 x  6.4 x 63.5 mm (1/4 x 2-1/2") (FW1)

17



Coloca las tuercas en T en los agujeros con un martillo como se muestra.

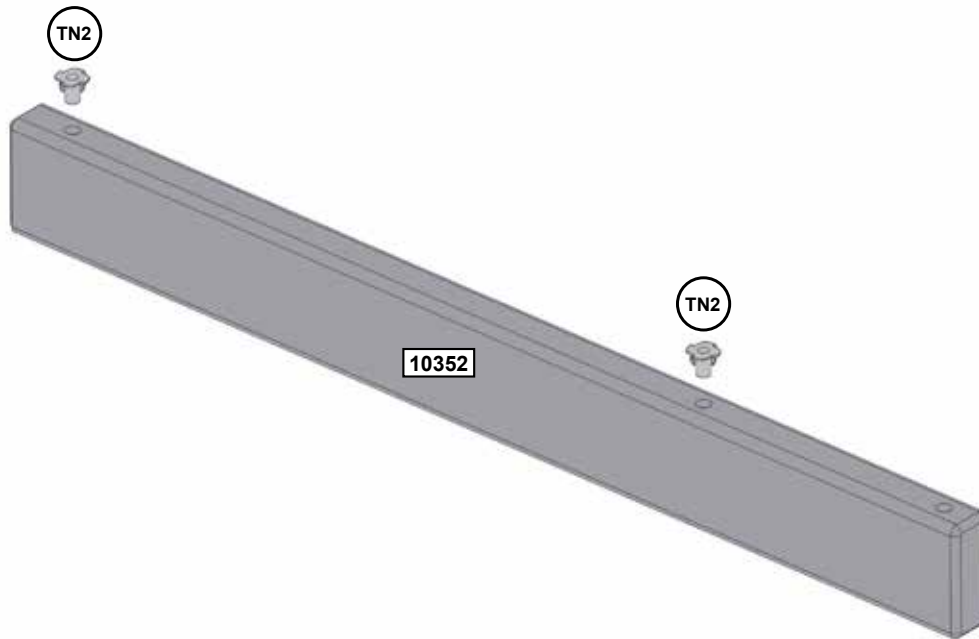

Piezas de madera

1 x  34.9 x 85.7 x 822.3mm (1 3/8" x 3 3/8" x 32 3/8")

Herrajes

2 x 



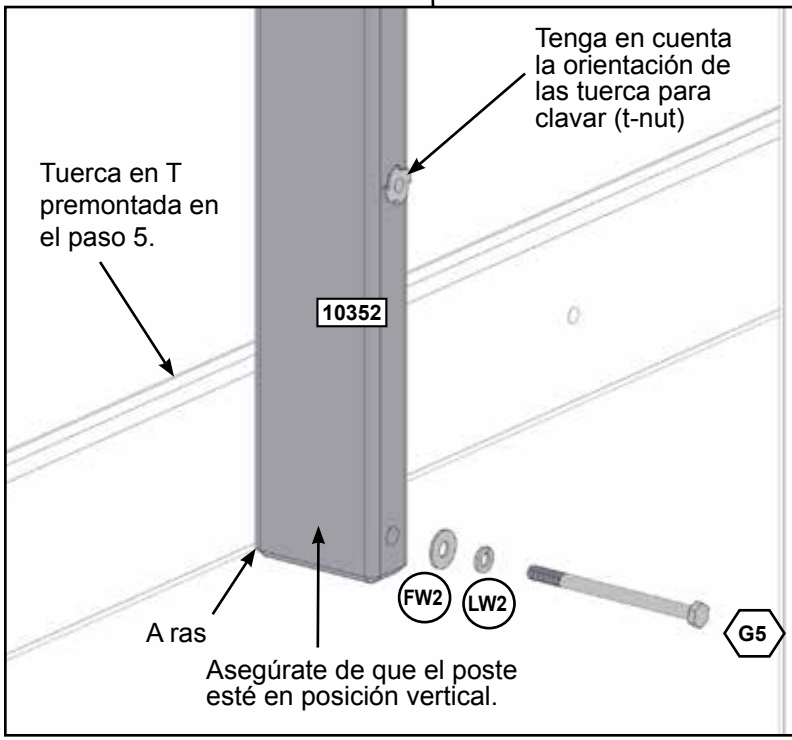
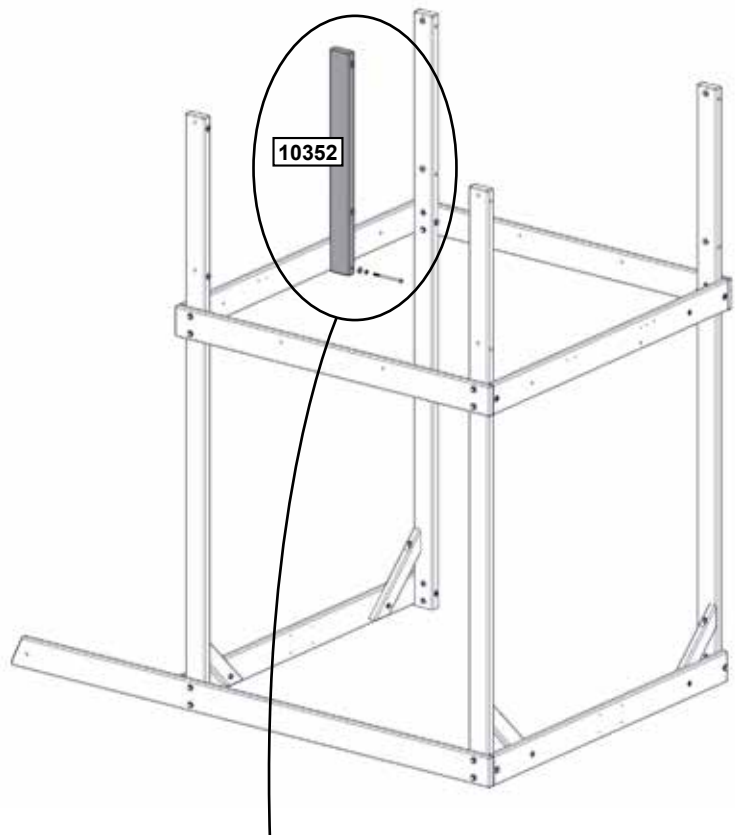
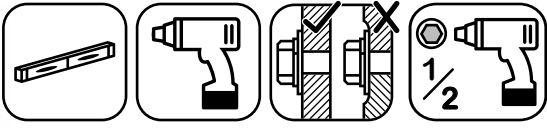

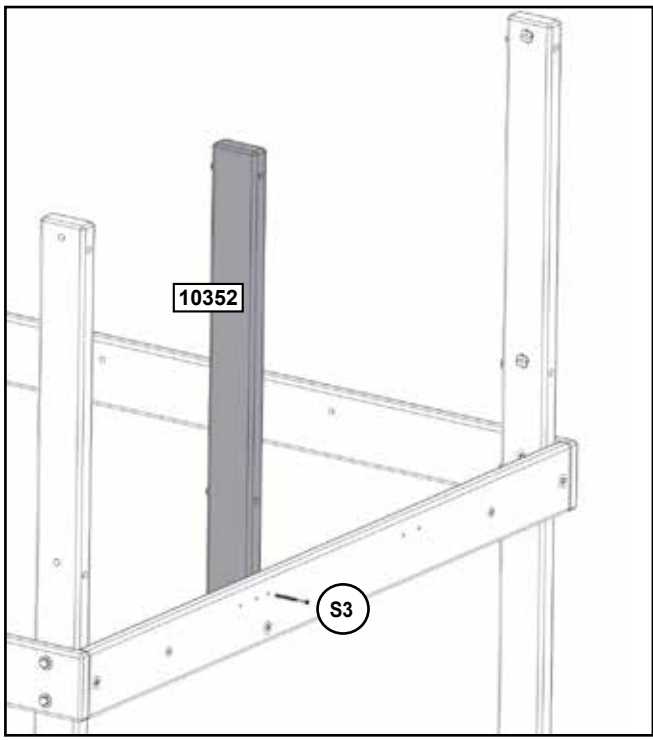

Vista interior



Vista exterior

Herrajes

- 1 x  7.9 x 114.3 mm (5/16 x 4-1/2") (LW2, FW2)
- 1 x  #8 x 63.5 mm (#8 x 2-1/2")



parts.kidkraft.com

customerservice@kidkraft.com
1.800.933.0771
972.385.0100

19

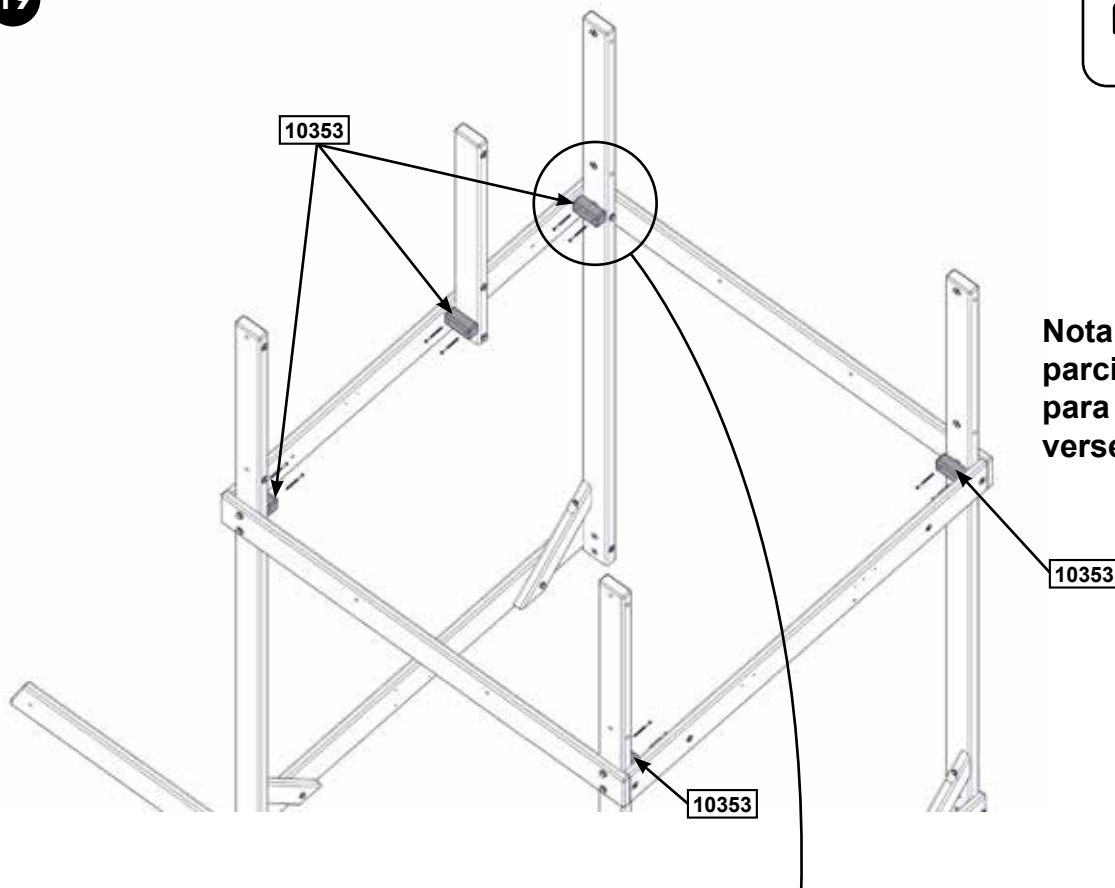
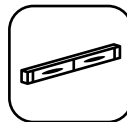

Nota: Se ha ocultado parcialmente la estructura para que la imagen pueda verse con claridad.

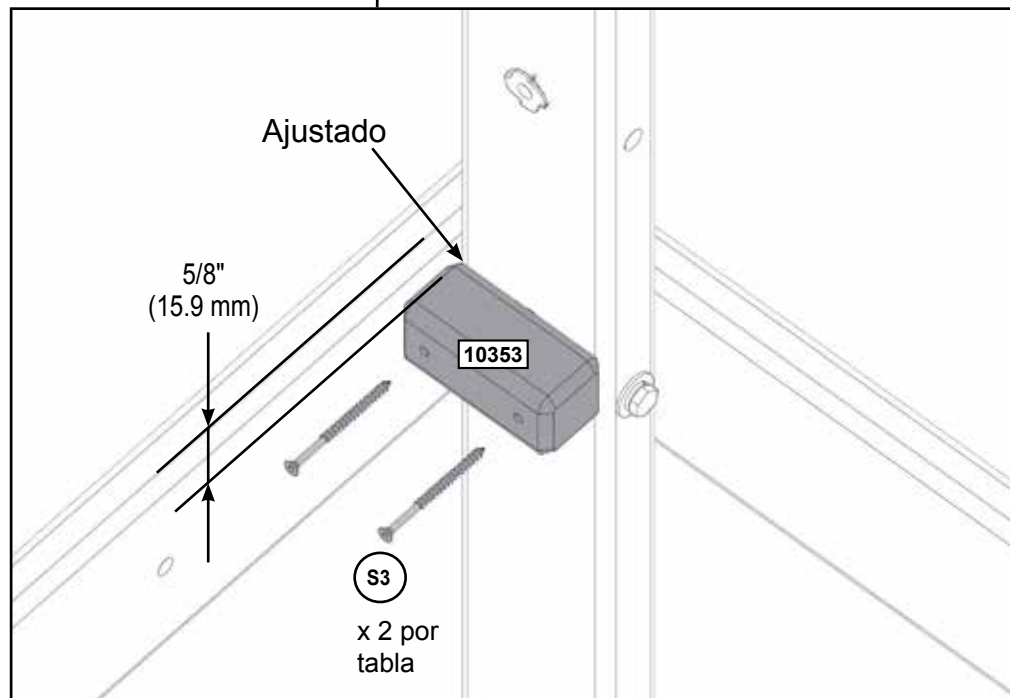

Piezas de madera

5 x 10353 38.1 x 38.1 x 85.7mm (1 1/2" x 1 1/2" x 3 3/8")

Herrajes

10 x S3 #8 x 63.5 mm (#8 x 2-1/2")

europcustomerservice@kidkraft.com
+31 20 305 8620
M-F from 09:00 to 17:30 (GMT+1)

parts.kidkraft.eu



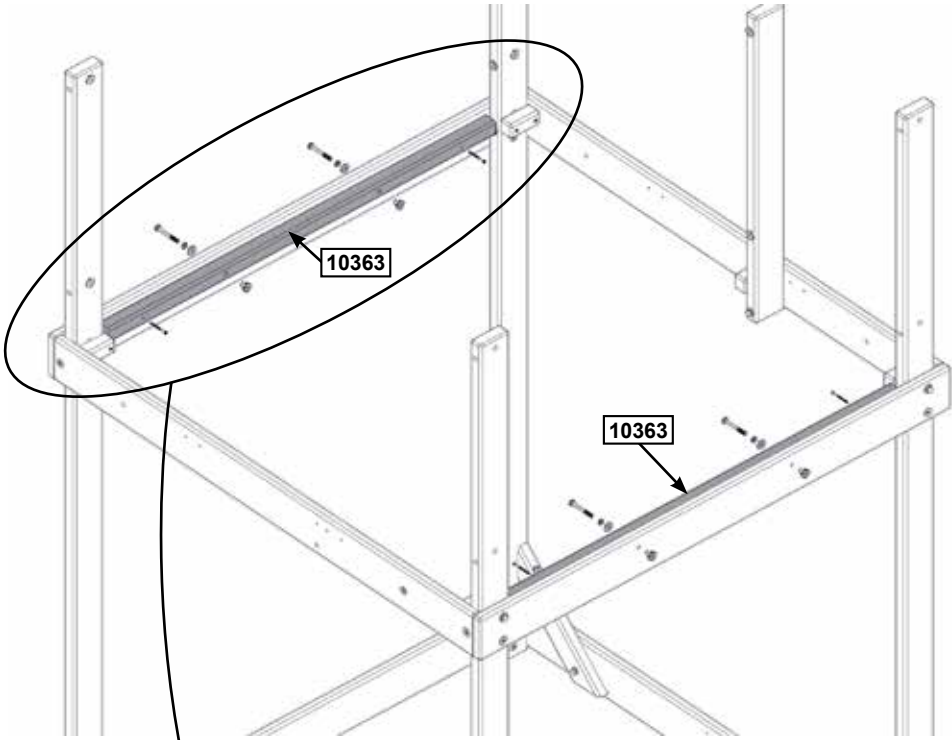
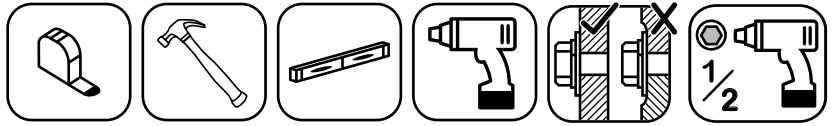

¡Monte primero las tuercas para clavar (t-nut) con un martillo!!

Nota: Se ha ocultado parcialmente la estructura para que la imagen pueda verse con claridad.

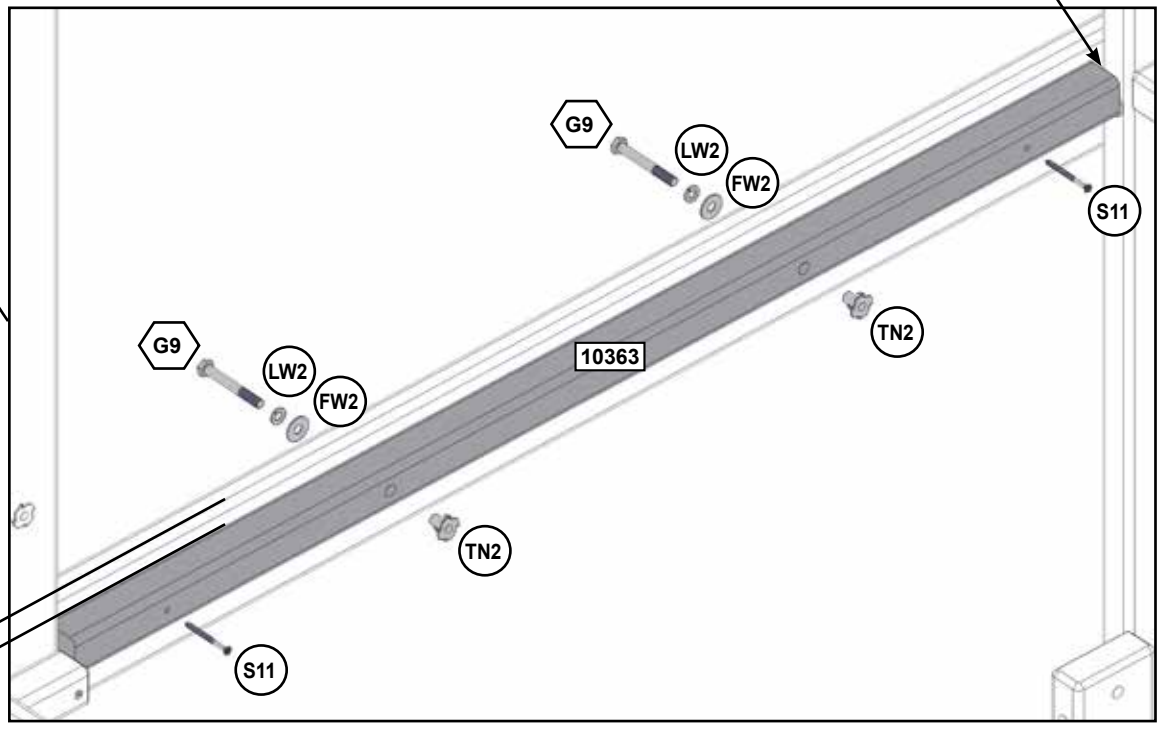

Piezas de madera

2 x **10363** 38.1 x 38.1 x 1124 mm (1 1/2" x 1 1/2" x 44 1/4")

Herrajes

4 x **G9** 7.9 x 63.5 mm (5/16" x 2-1/2") (FW2, LW2, TN2)

4 x **S11** #8 x 50.8 mm (#8 x 2")

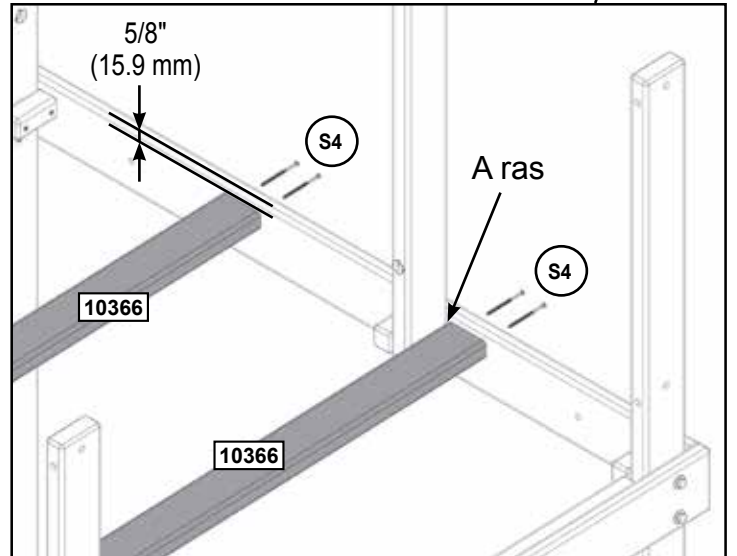
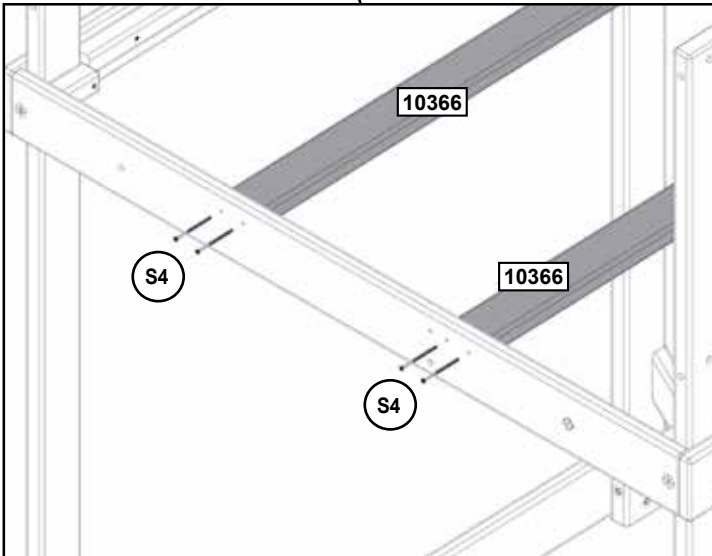
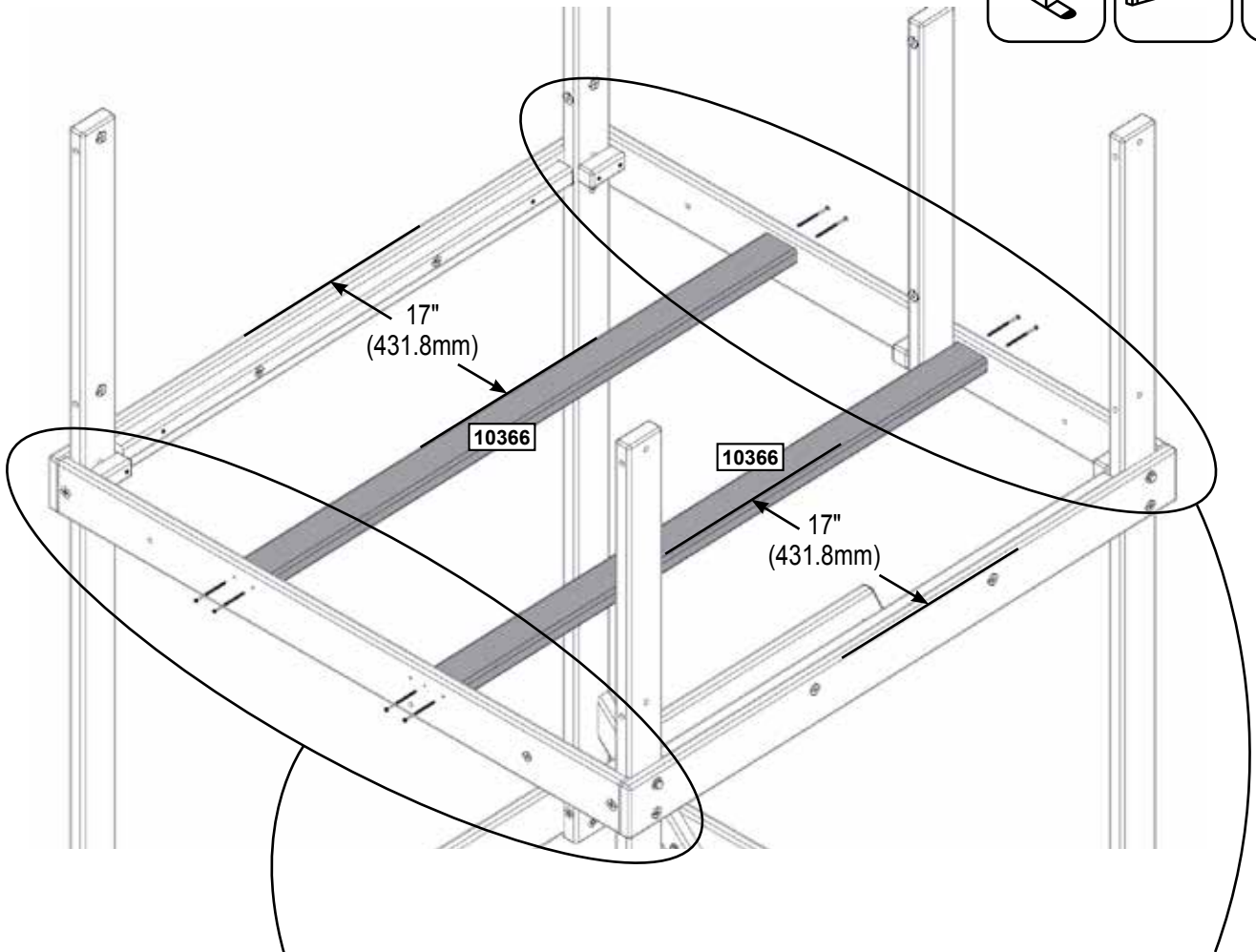

Piezas de madera

2 x **10366** 31.8 x 76.2 x 1320.8mm (1 1/4" x 3" x 52")

Herrajes

8 x **S4** #8 x 76.2mm (#8 x 3")



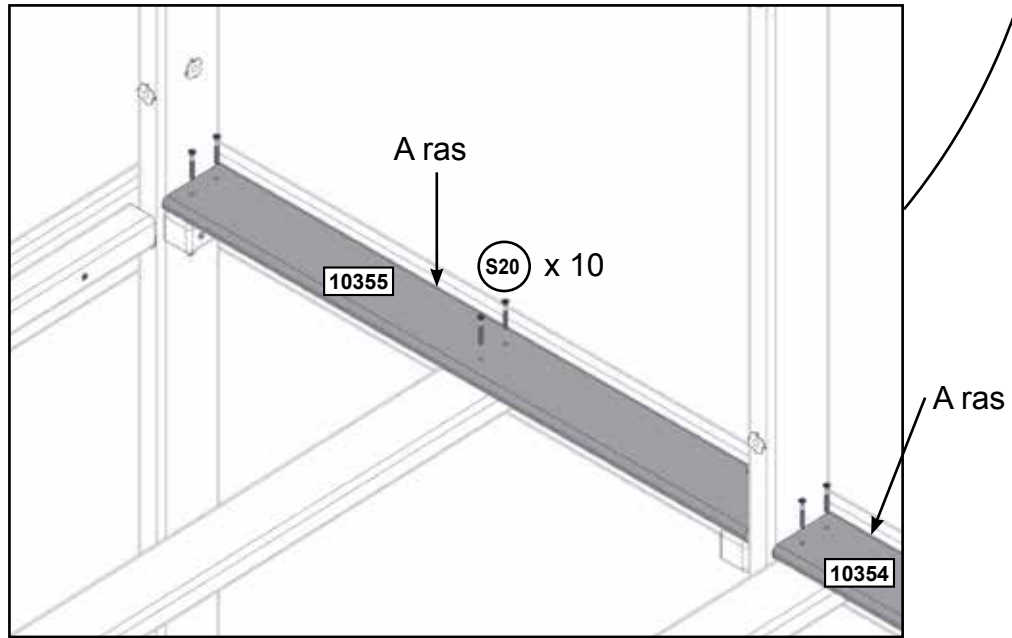
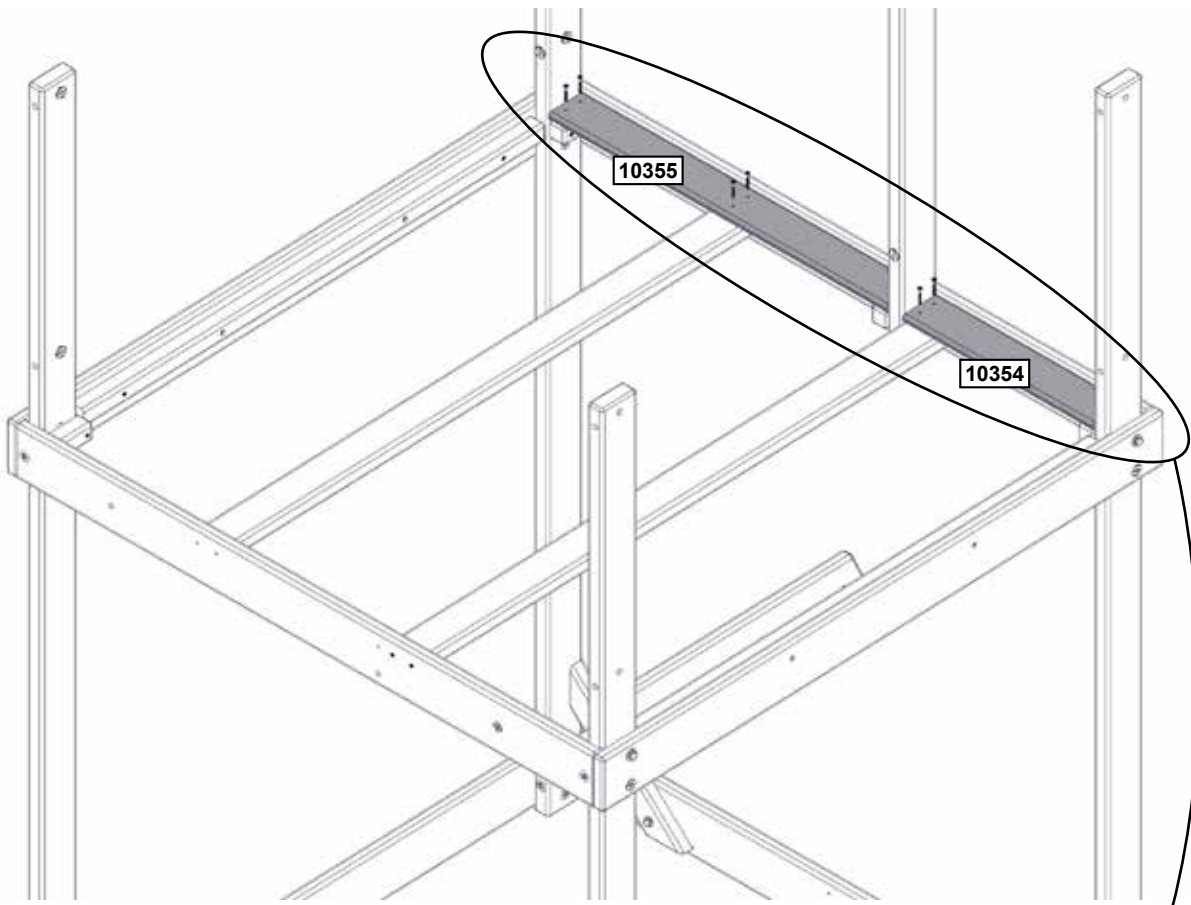

Piezas de madera

- 1x 10354 15.9 x 85.7 x 444.5mm (5/8" x 3 3/8" x 17 1/2")
- 1x 10355 15.9 x 85.7 x 790.6mm (5/8" x 3 3/8" x 31 1/8")

Herrajes

- 10 x S20 #8 x 34.9mm (#8 x 1-3/8")

23



Coloca las tuercas en T en los agujeros con un martillo como se muestra.

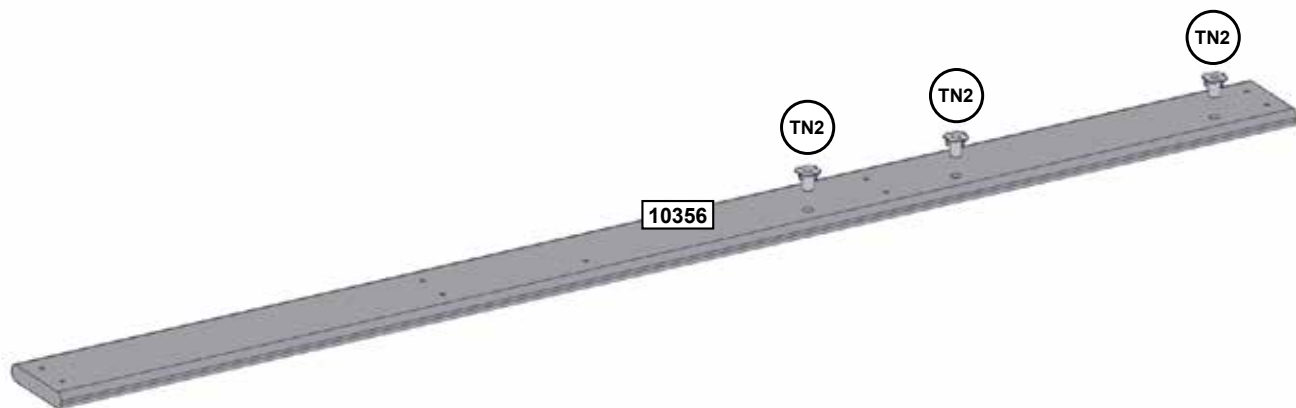
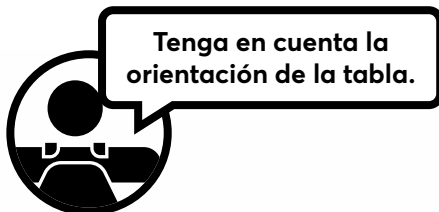

Piezas de madera

1 x  15.9 x 85.7 x 1273.2 mm (5/8" x 3 3/8" x 50 1/8")

Herrajes

3 x 



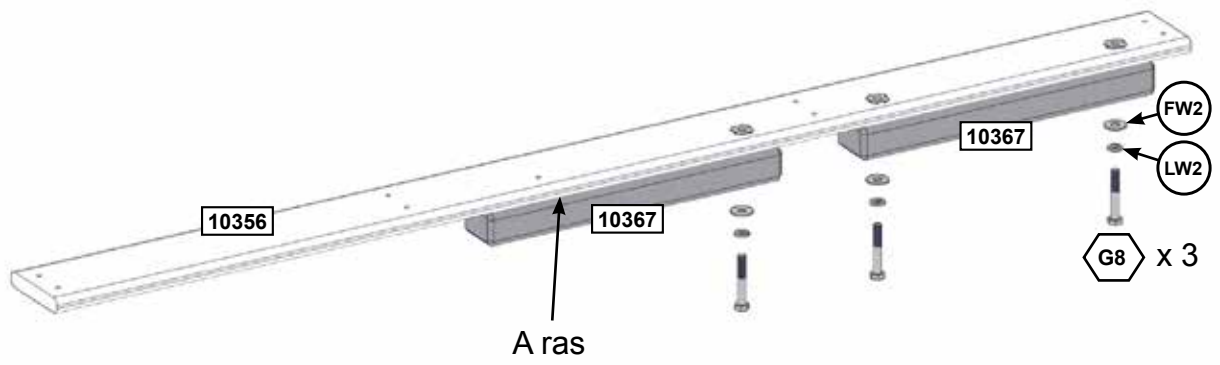
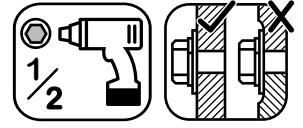

Piezas de madera

2 x  34.9 x 50.8 x 330.2 mm (1 3/8" x 2" x 13")

Herrajes

3 x  7.9 x 50.8mm (5/16" x 2") (FW2, LW2)

25

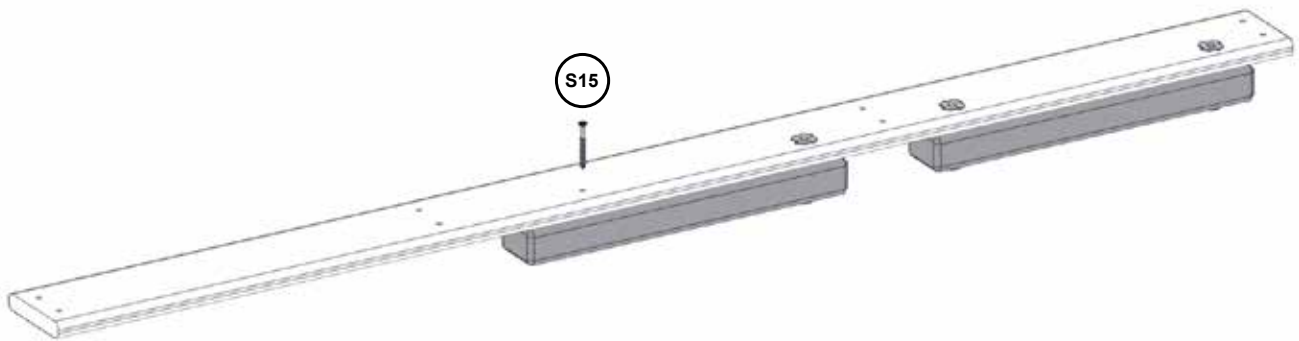

Herrajes

1 x  #8 x 44.5 mm (#8 x 1-3/4")



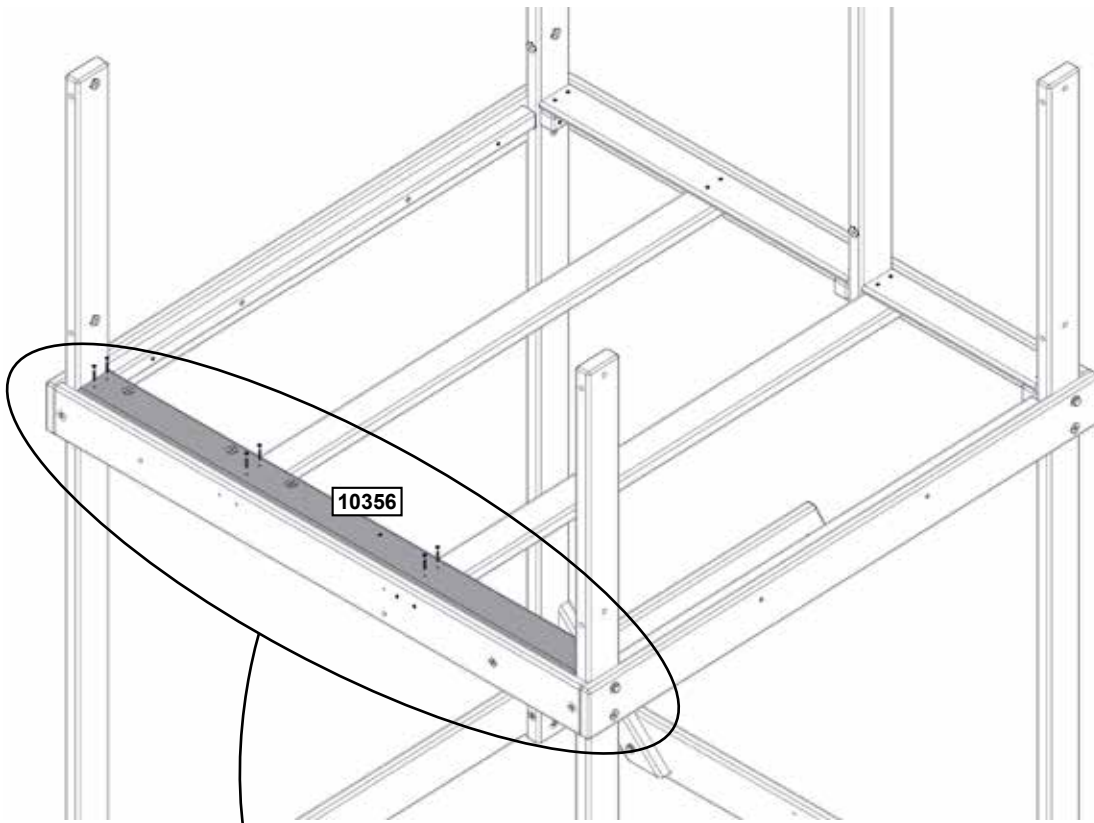

Ajustado

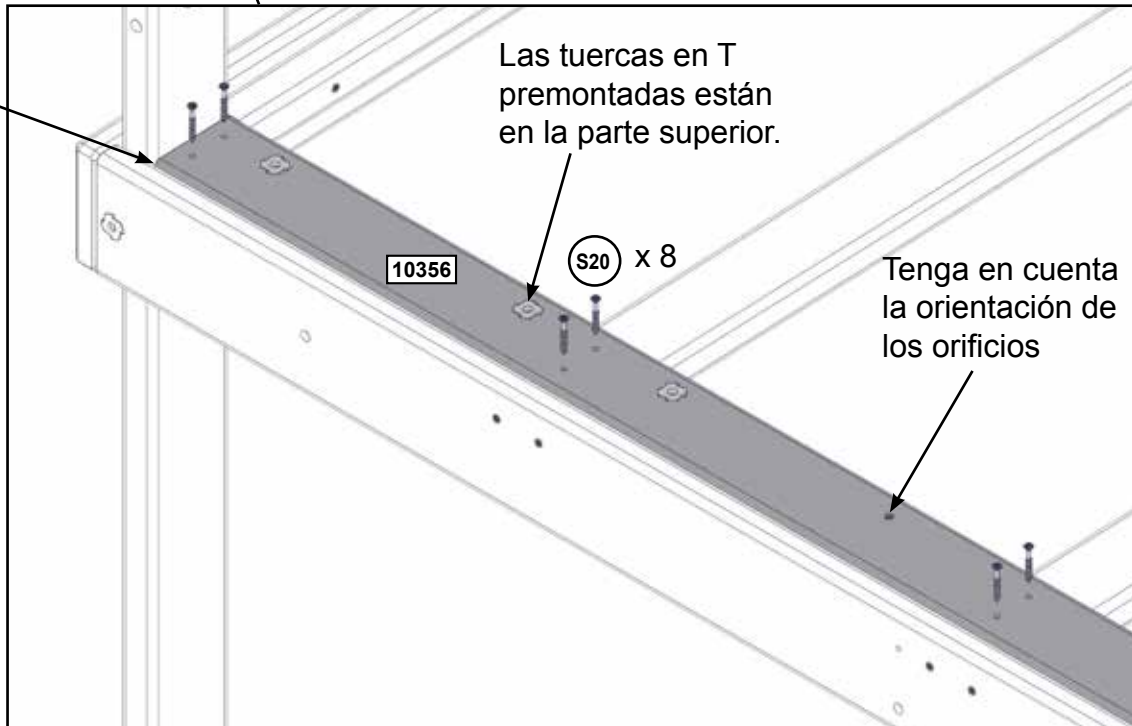

Herrajes

8 x  #8 x 34.9 mm (#8 x 1-3/8")

27 Espacia uniformemente los tableros del suelo.
 Se ha retirado la estructura para que la imagen pueda verse con claridad.

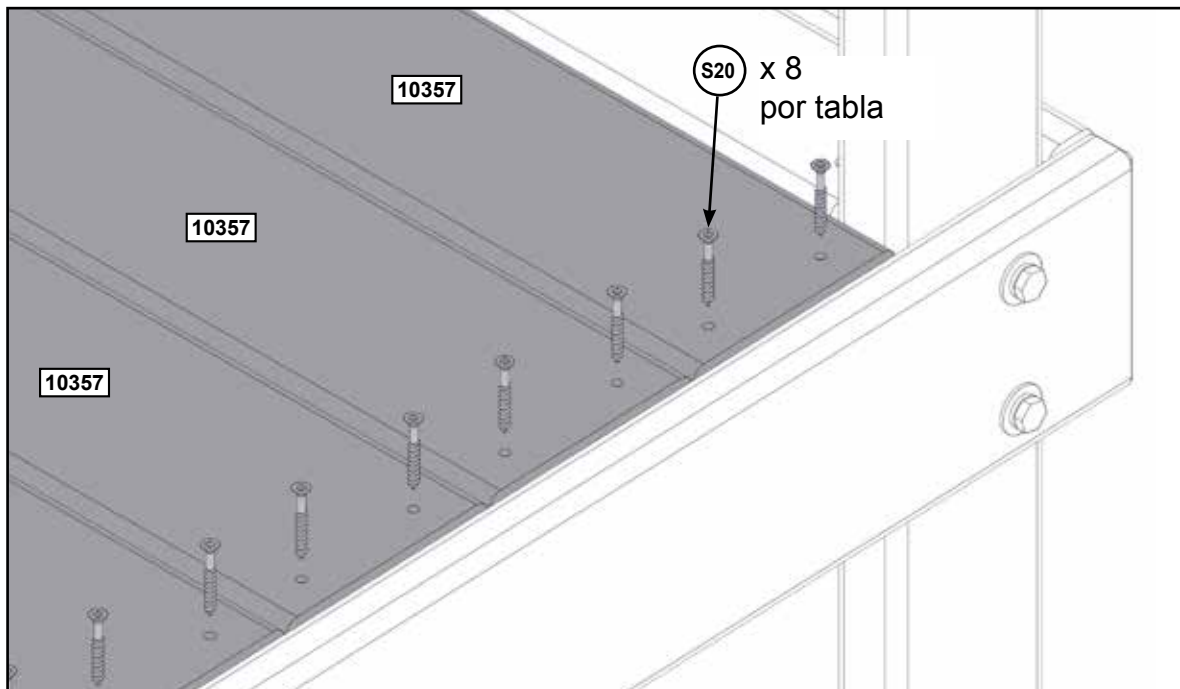
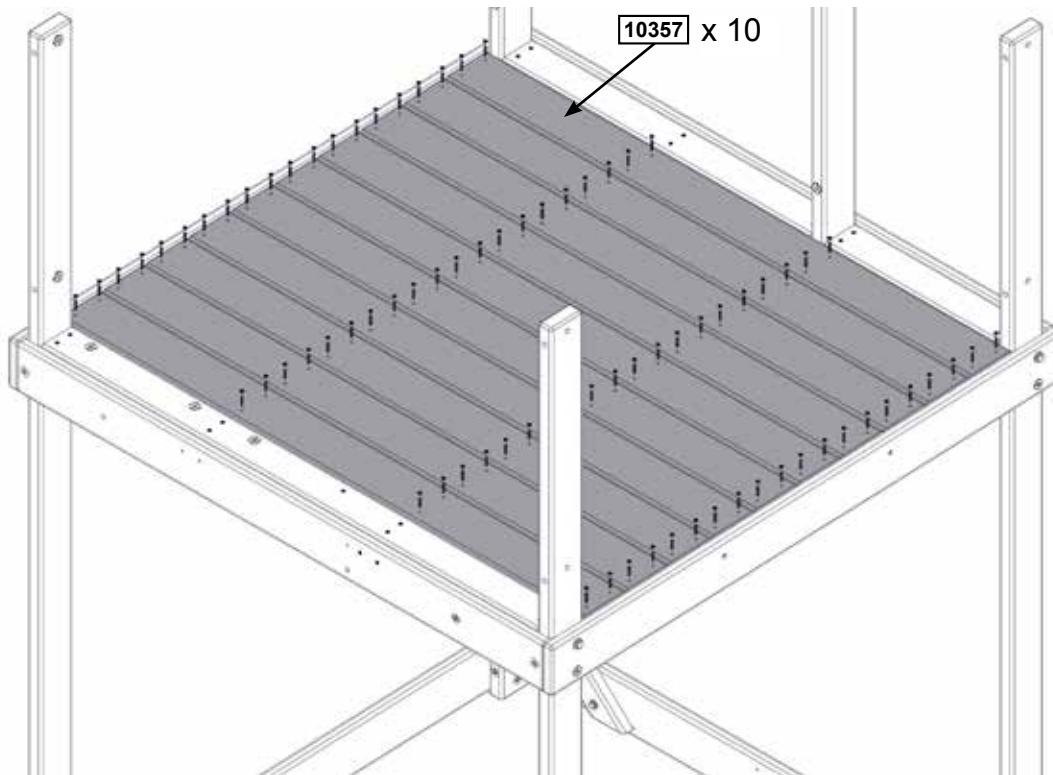

Piezas de madera

10 x **10357** 15.9 x 114.3 x 1344.2 mm (5/8" x 4 1/2" x 52 29/32")

Herrajes

80 x **S20** #8 x 34.9mm (#8 x 1-3/8")



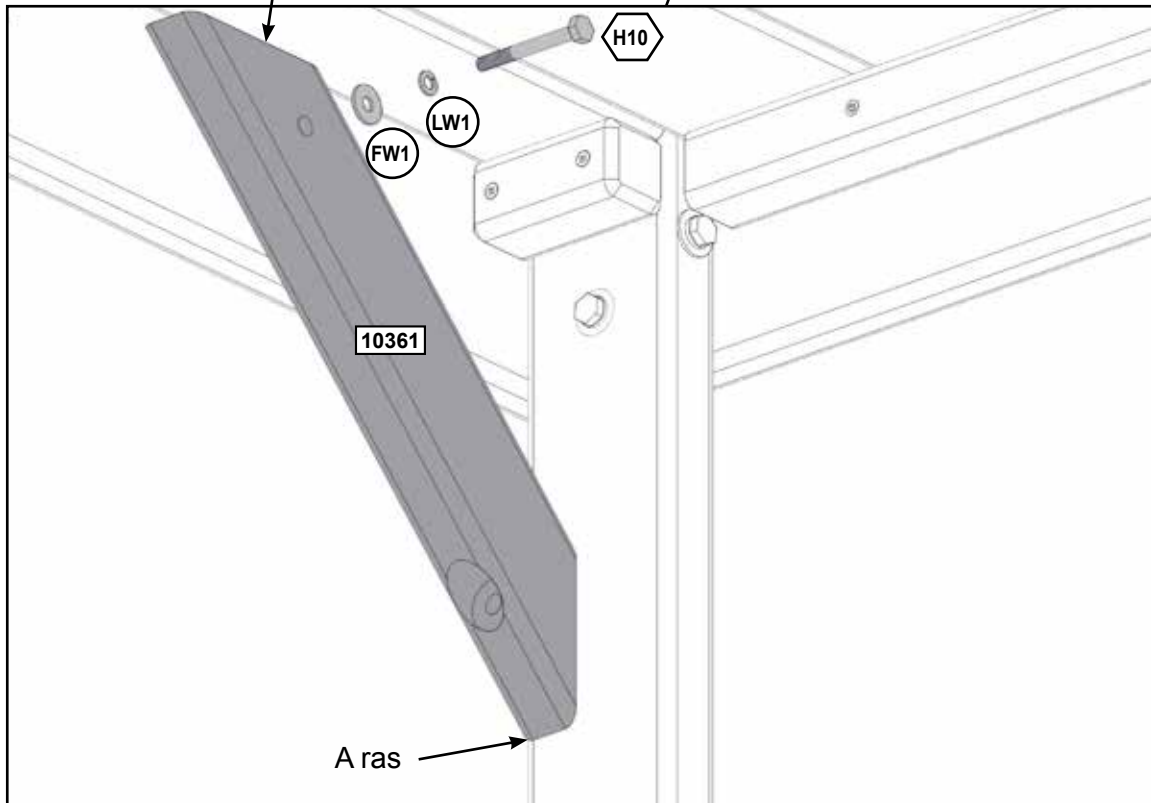
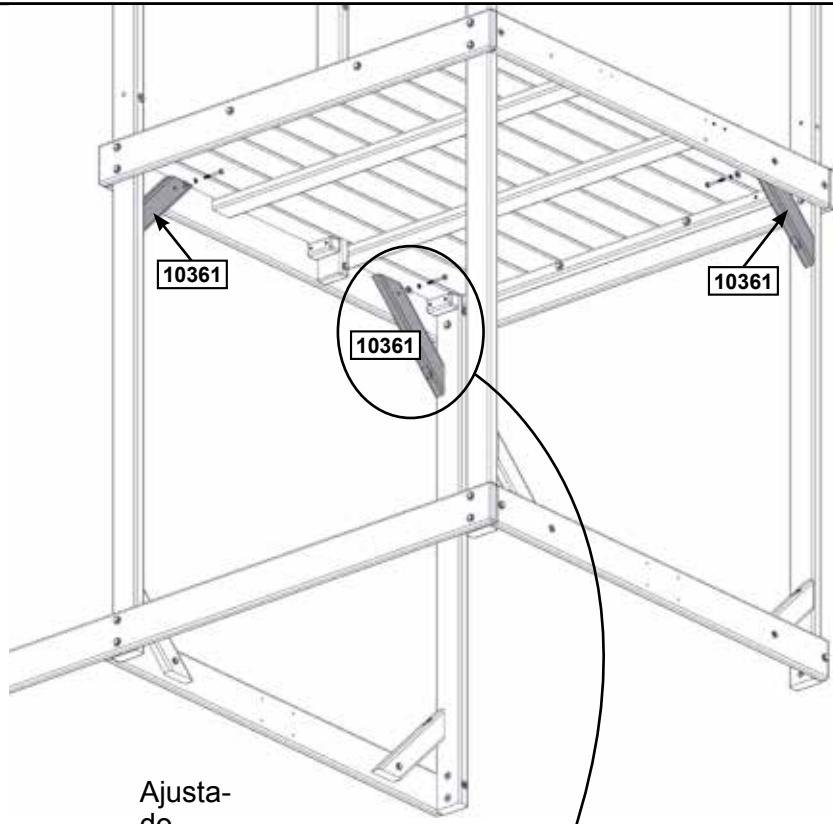
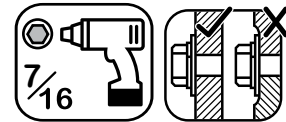

Piezas de madera

3 x **10361** 31.8 x 63.5 x 370.5 mm (1 1/4" x 2 1/2" x 14 19/32")

Herrajes

3 x **H10** 6.4 x 57.2mm (1/4 x 2-1/4") (FW1, LW1)



¡Monte primero las tuercas para clavar (t-nut) con un martillo!!

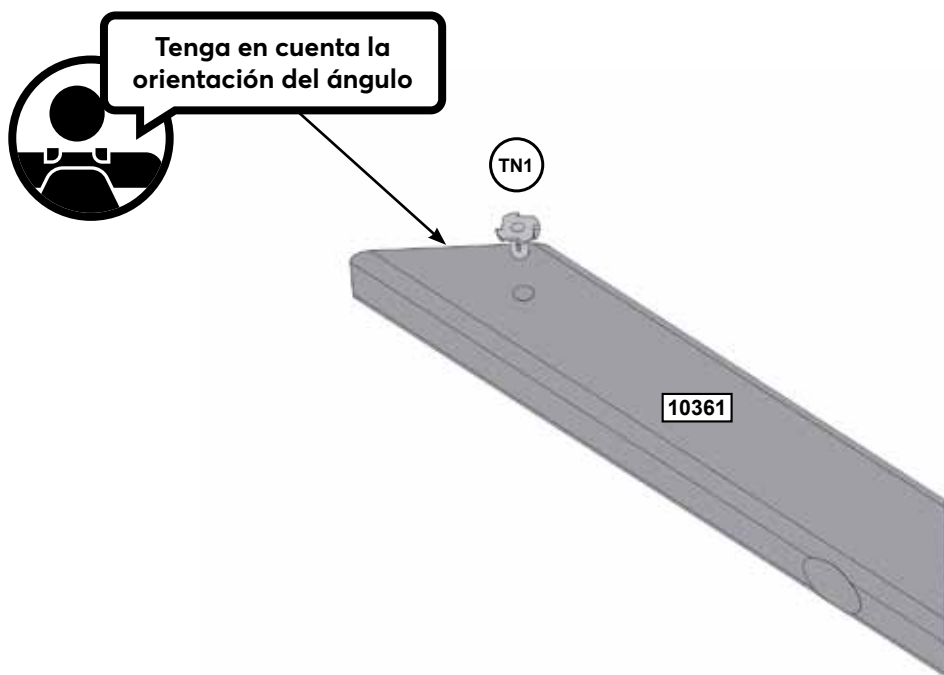

Piezas de madera

1 x **10361** 31.8 x 63.5 x 370.5 mm (1 1/4" x 2 1/2" x 14 19/32")

Herrajes

1 x **TN1**

30

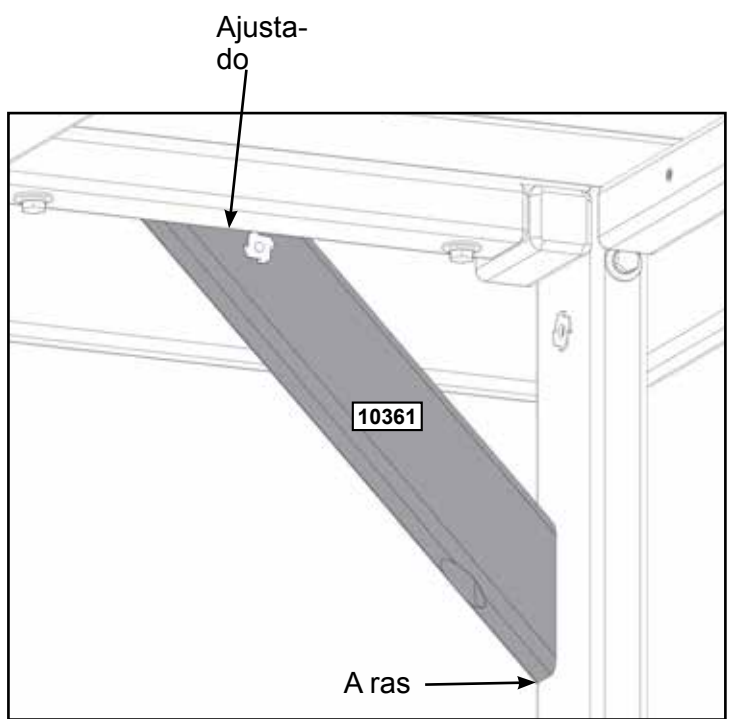
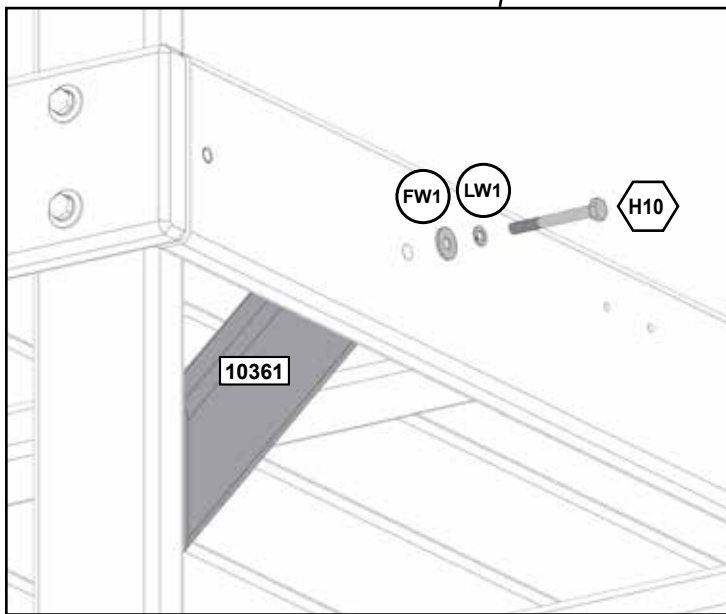
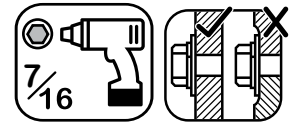
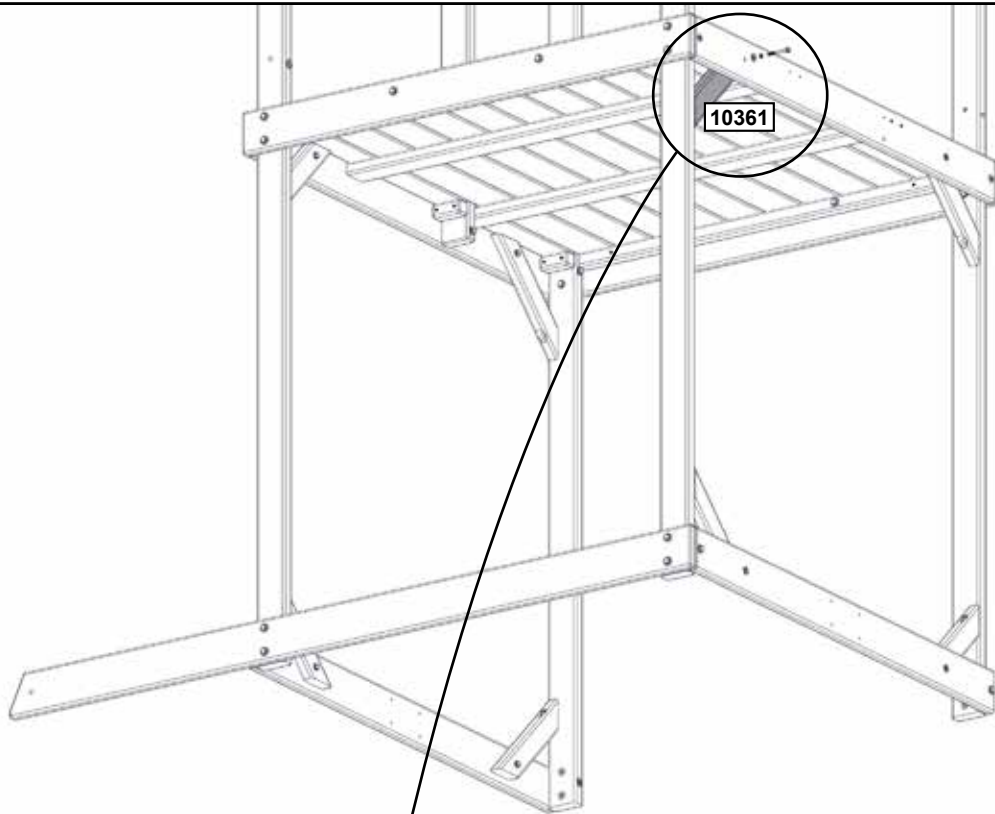

Vista interior

Herrajes

1 x  6.4 x 57.2mm (1/4 x 2-1/4") (FW1, LW1)



parts.kidkraft.com

customerservice@kidkraft.com
1.800.933.0771
972.385.0100

31

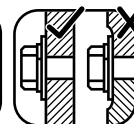
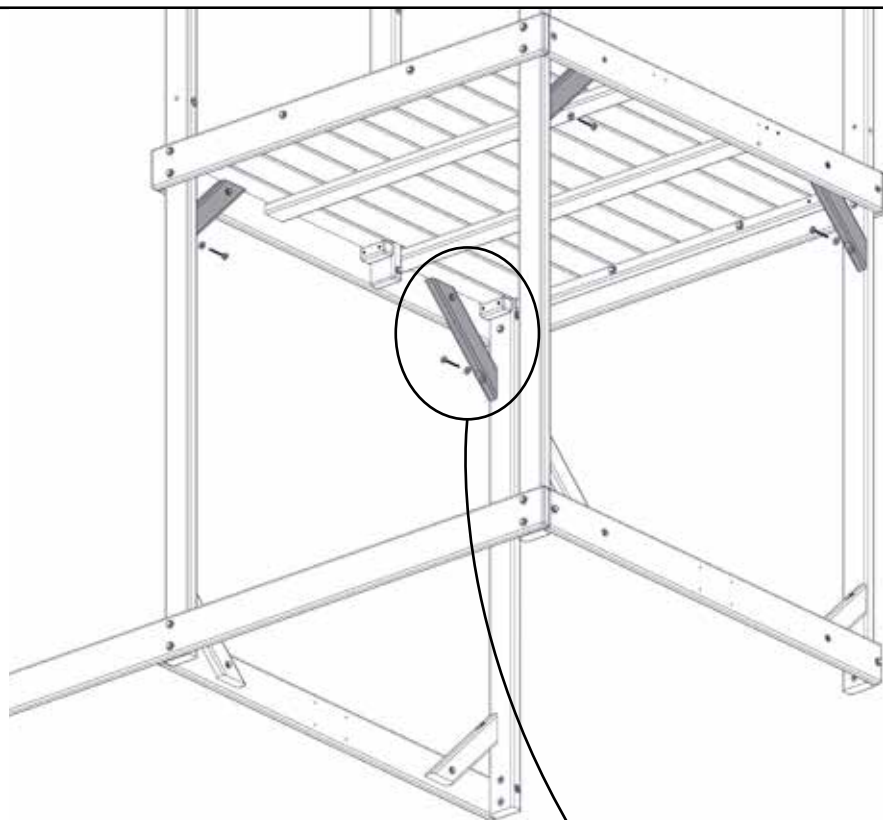

Pretaladre todos los orificios con una broca de 1/8" (3 mm) para WL5.

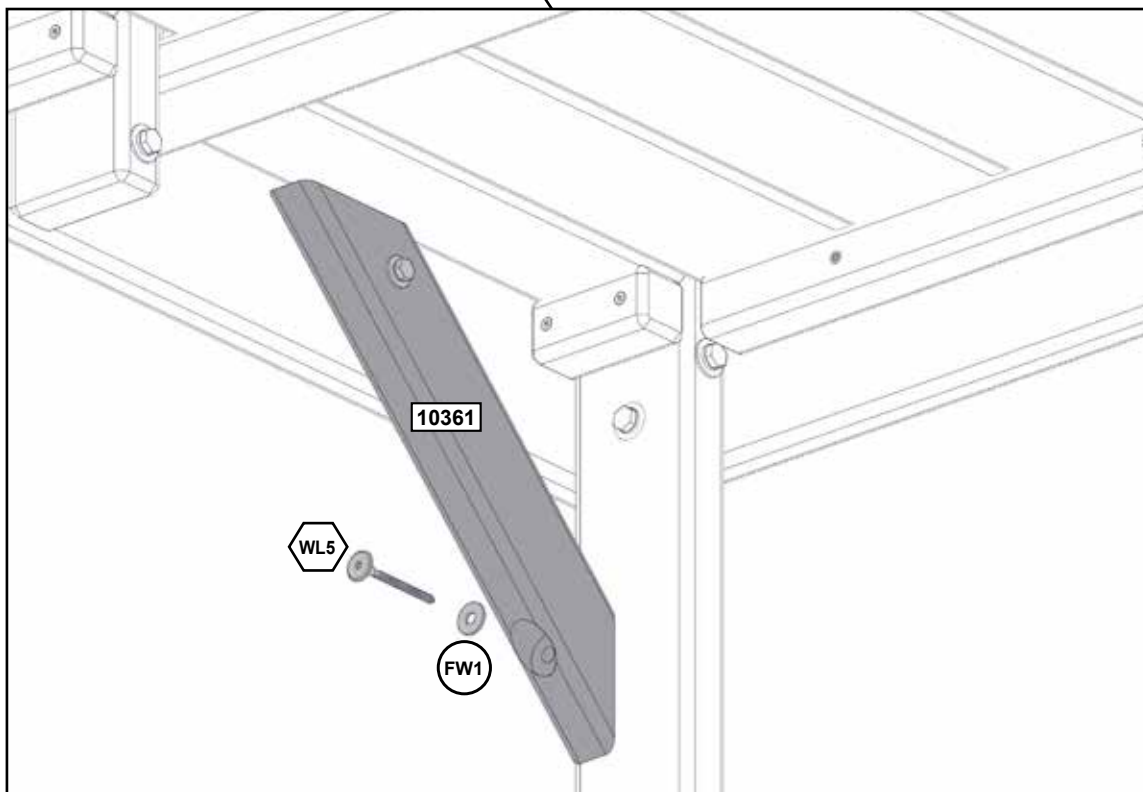

Herrajes

4 x  6.4 x 63.5 mm (1/4 x 2-1/2") (FW1)



Coloca las tuercas en T en los agujeros con un martillo como se muestra.

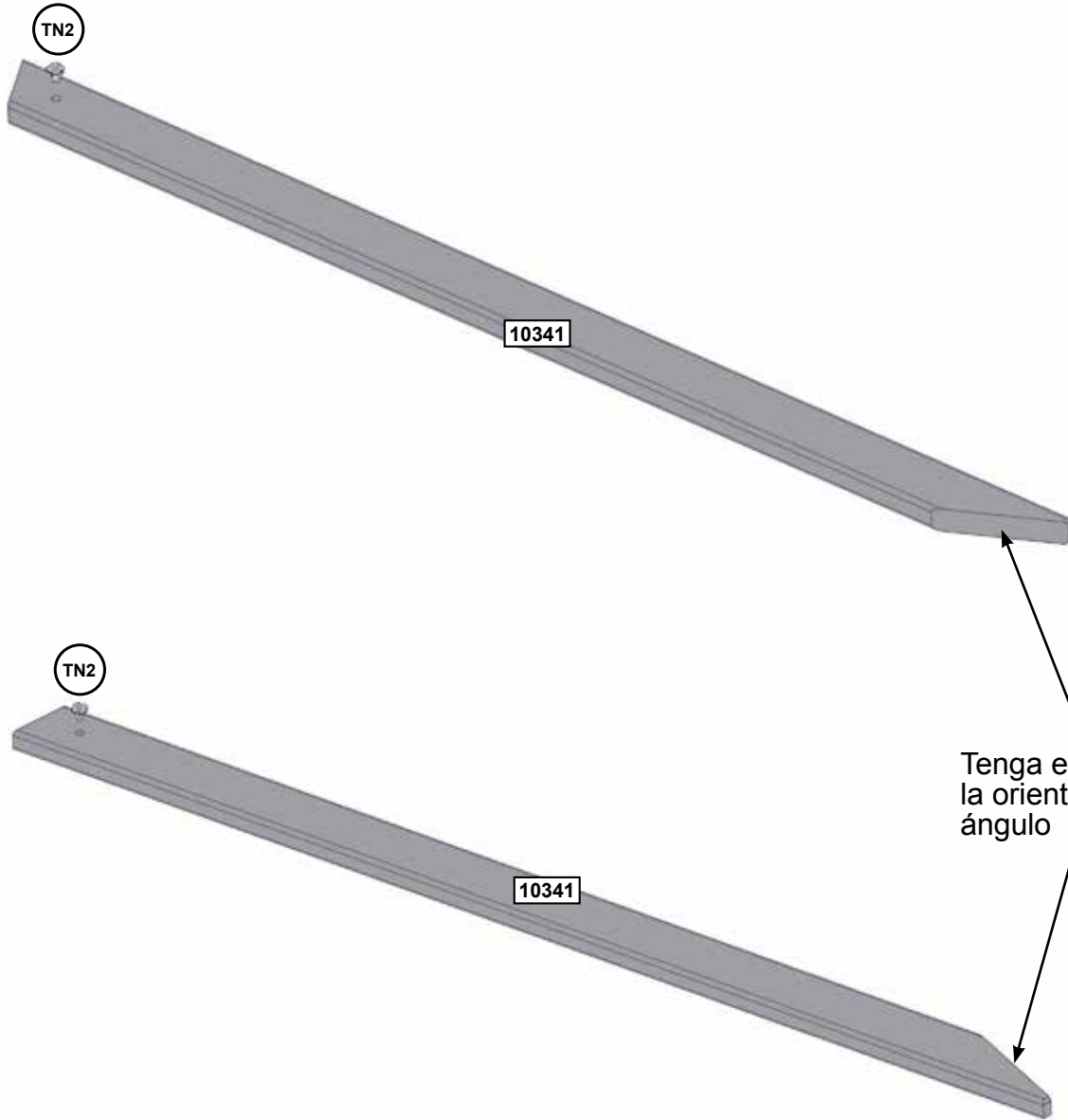

Piezas de madera

2 x **10341** 34.9 x 85.7 x 1641.5mm (1 3/8" x 3 3/8" x 64 5/8")

Herrajes

2 x **TN2**

33

Tuercas para clavar (T-Nut)
instaladas previamente
face inside.

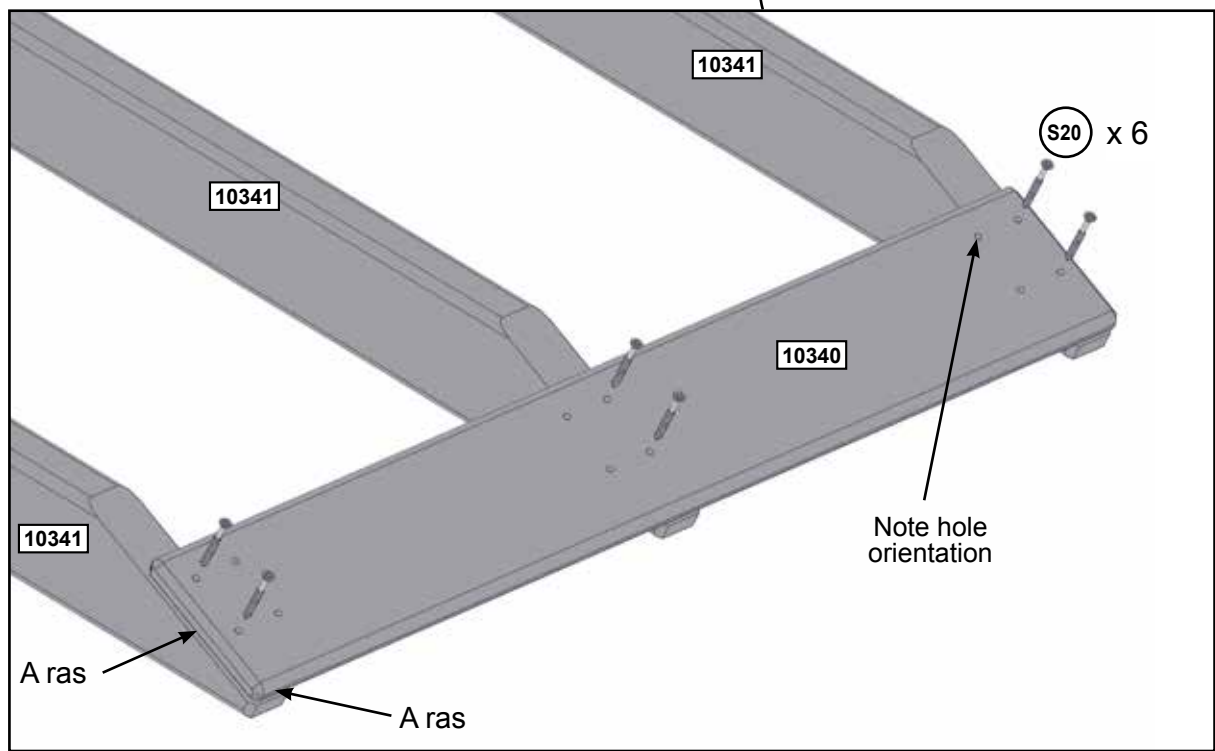
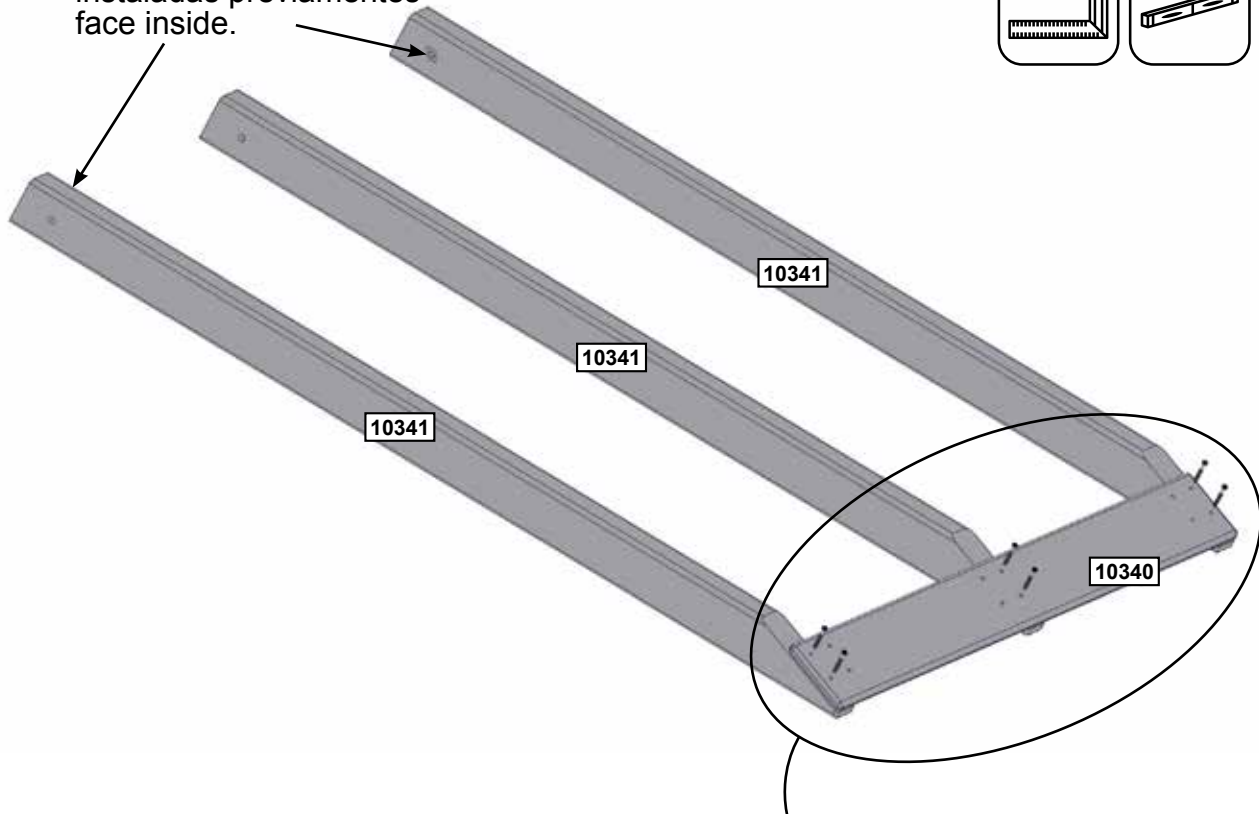
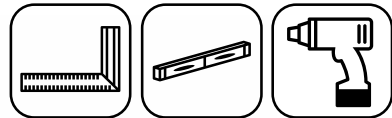

Piezas de madera

- 1 x 10340 15.9 x 114.3 x 723.9mm (5/8" x 4 1/2" x 28 1/2")
- 1 x 10341 34.9 x 85.7 x 1641.5mm (1 3/8" x 3 3/8" x 64 5/8")

Herrajes

- 6 x S20 #8 x 34.9mm (#8 x 1-3/8")

europecustomerservice@kidkraft.com
 +31 20 305 8620
 M-F from 09:00 to 17:30 (GMT+1)

parts.kidkraft.eu



34

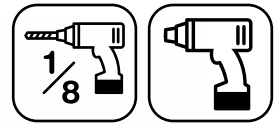

Pretaladre los orificios S7 con una broca de 1/8" (3,2 mm).

¡IMPORTANTE!
Siga el patrón de los orificios.

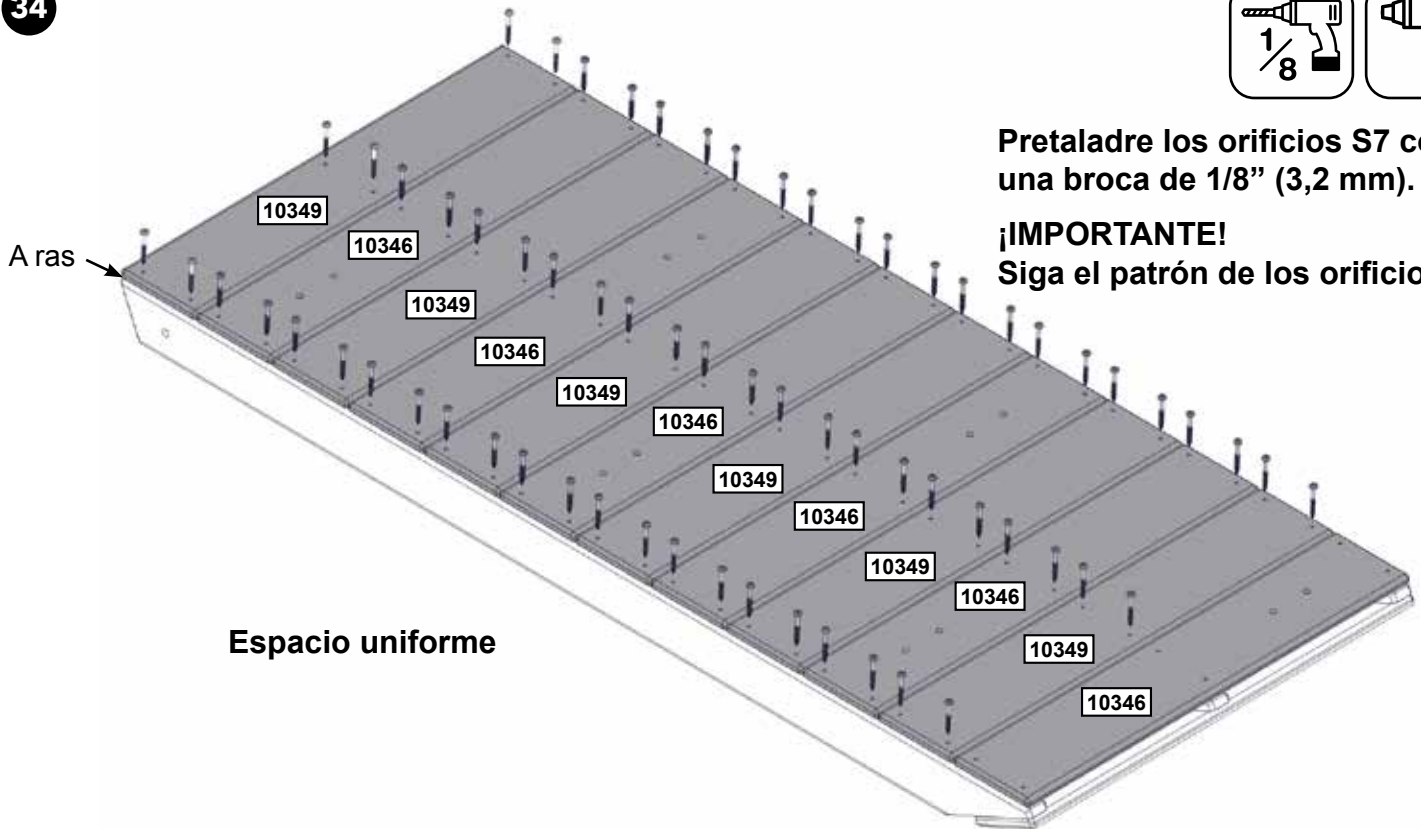

Espacio uniforme

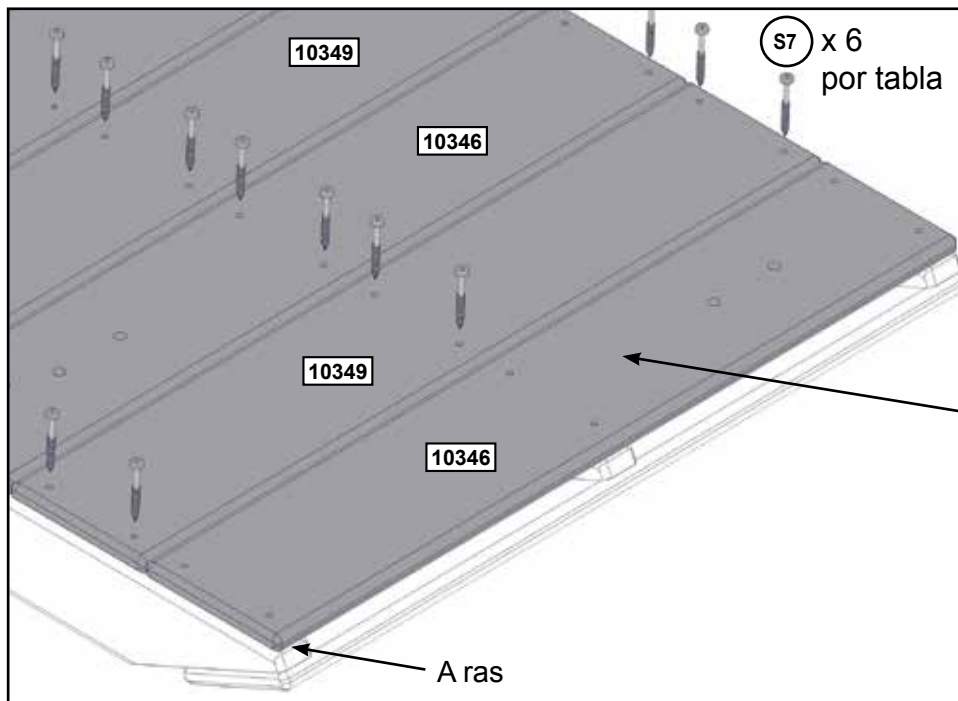

¡No fijar!
Usar solo para alinear
y reservar hasta el
paso 37.



Piezas de madera

6 x **10346** 15.9 x 136.5 x 723.9 mm (5/8" x 5 3/8" x 28 1/2")

6 x **10349** 15.9 x 136.5 x 723.9 mm (5/8" x 5 3/8" x 28 1/2")

Herrajes

66 x **S7** #12 x 50.8mm (#12 x 2")



parts.kidkraft.com

customerservice@kidkraft.com
1.800.933.0771
972.385.0100

35

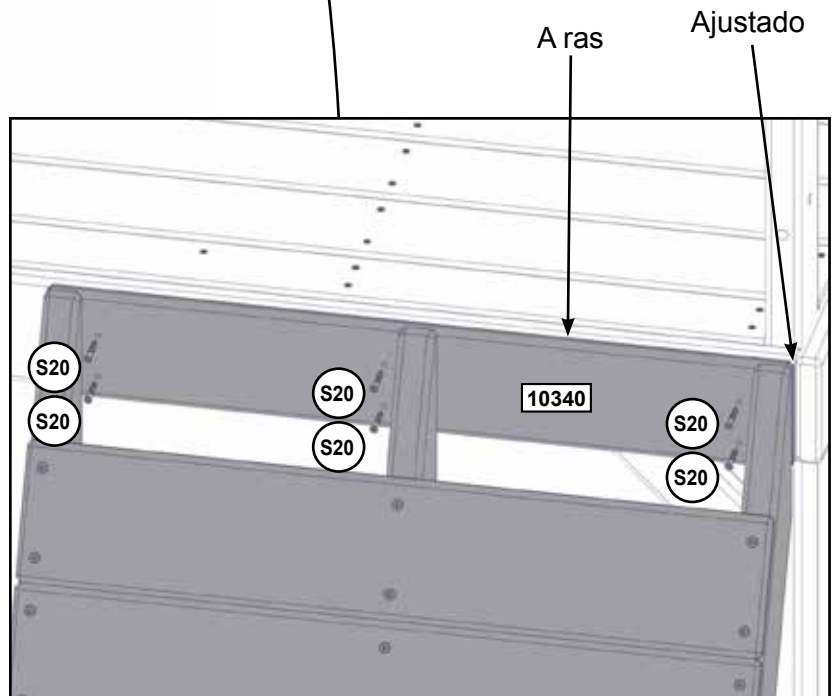
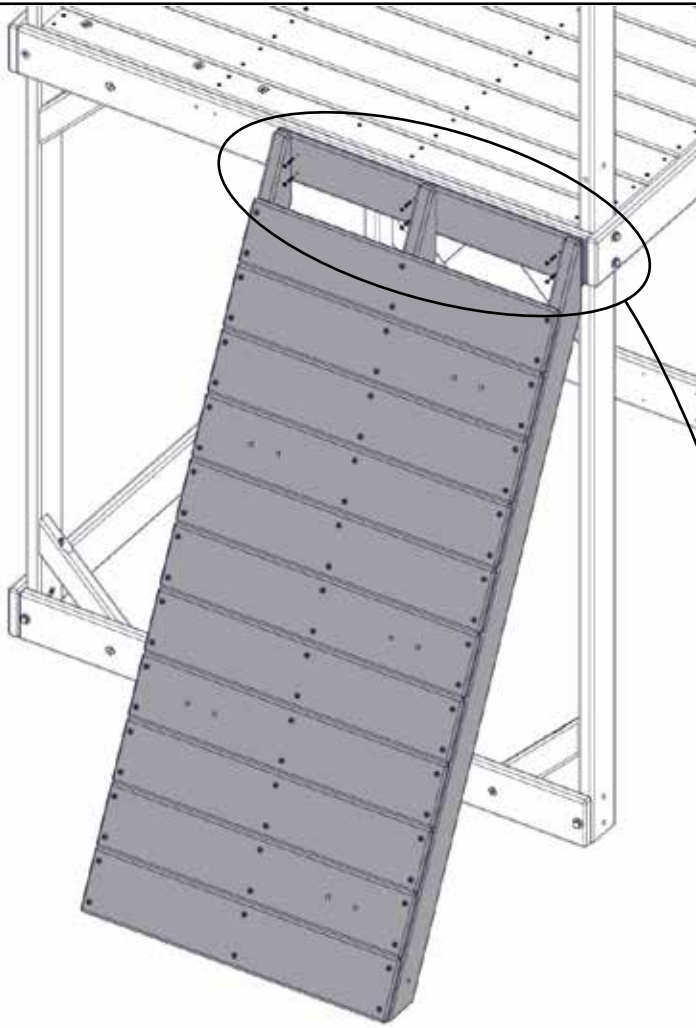
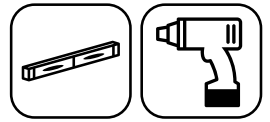

Herrajes

6 x  #8 x 34.9mm (#8 x 1-3/8")



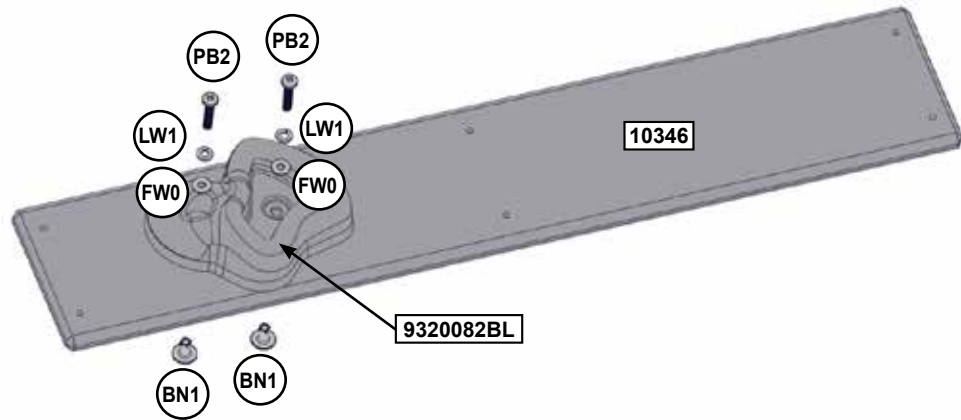

Herrajes

2 x 6.4 x 31.8 mm (1/4 x 1-1/4") (FW0, LW1, BN1)

Otras piezas

1 x

37

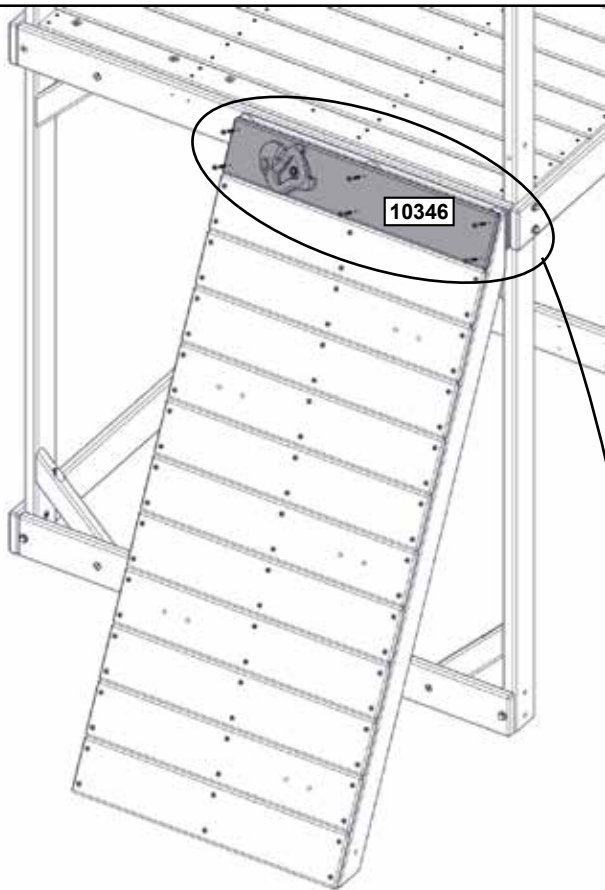

Pretaladre los orificios S7 con una broca de 1/8" (3,2 mm).

Nota: Se ha ocultado parcialmente la estructura para que la imagen pueda verse con claridad.

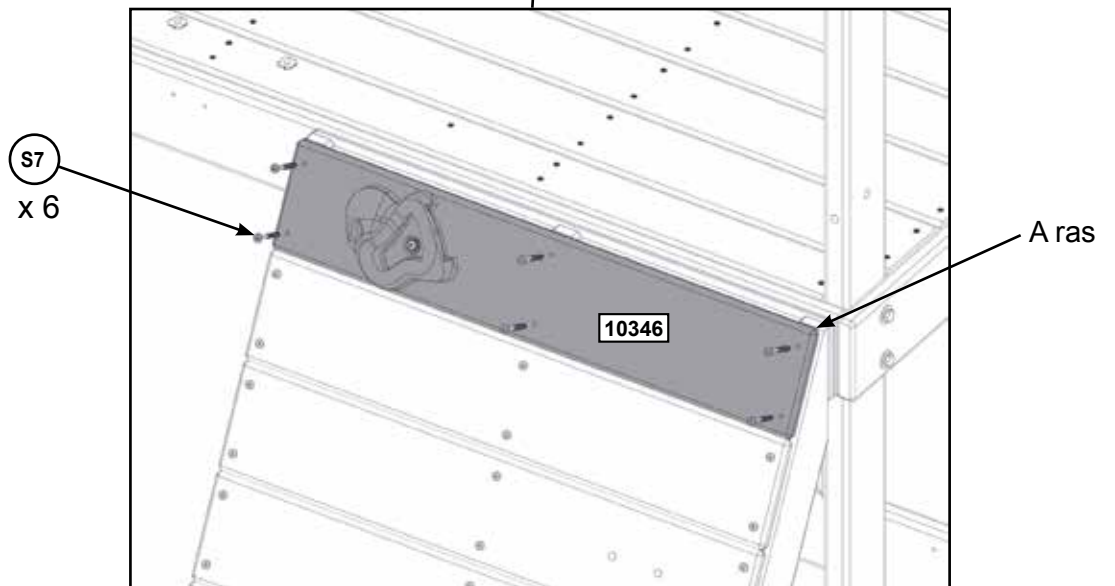

Herrajes

6 x  #12 x 50.8 mm (#12 x 2")



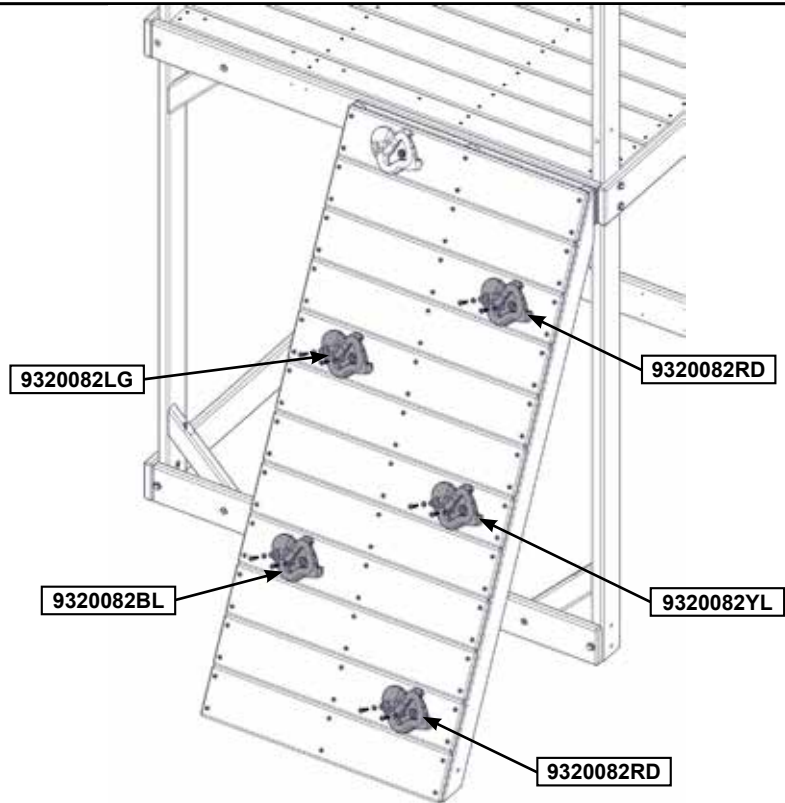

Nota: Asegúrese de que haya usado todos los herrajes para asegurar correctamente cada piedra.

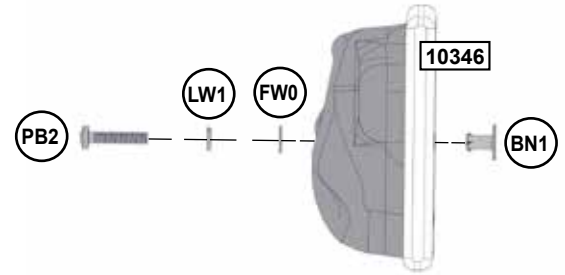
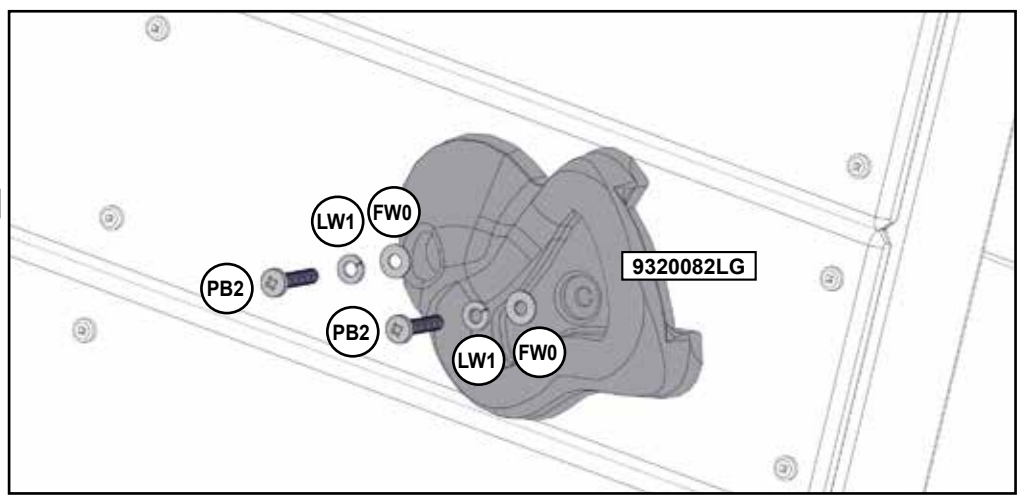
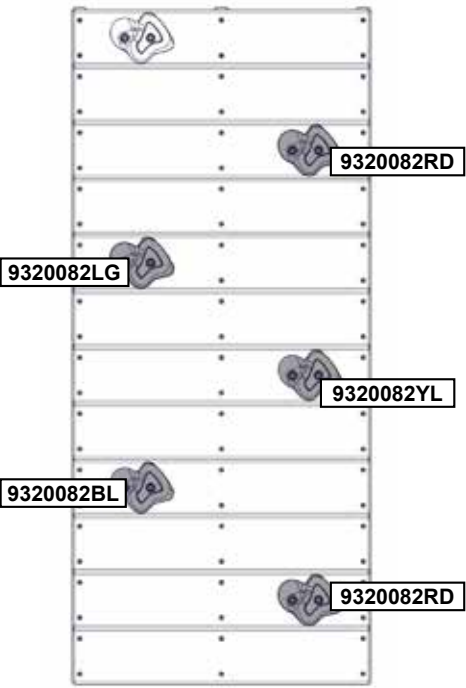

Herrajes

10 x (PB2) 6.4 x 31.8 mm (1/4 x 1-1/4") (FW0, LW1, BN1)

Otras piezas

1 x	9320082BL	1 x	9320082LG
2 x	9320082RD	1 x	9320082YL

39

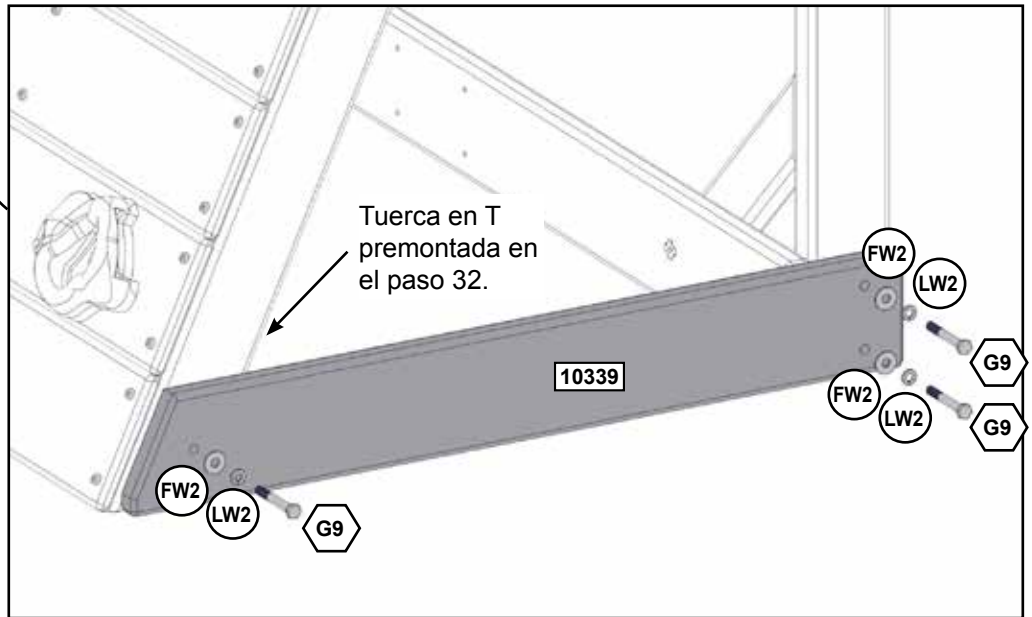
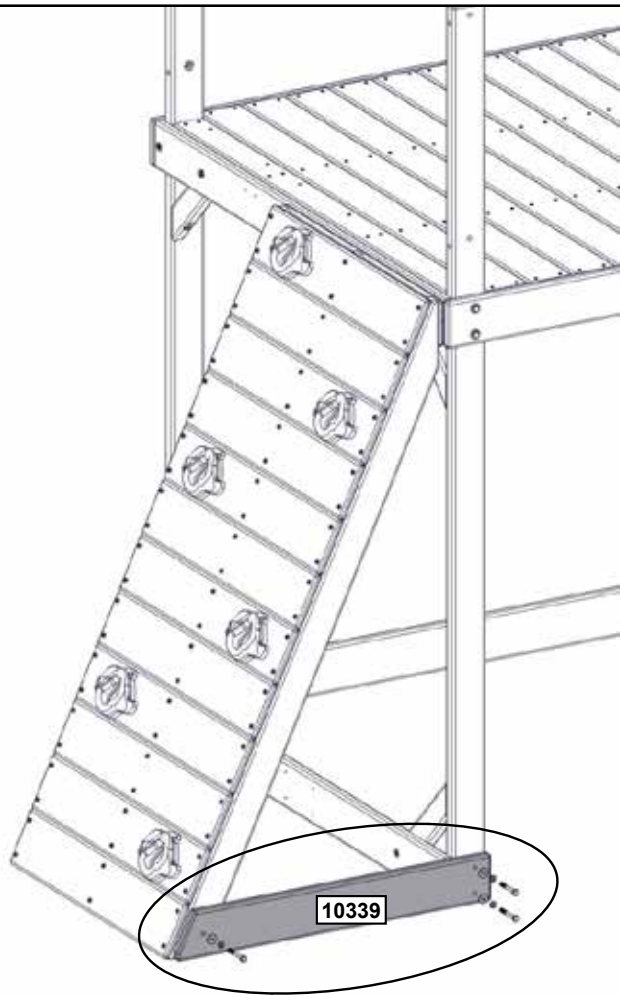
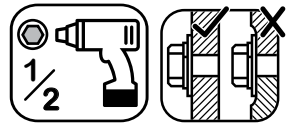

Piezas de madera

1x **10339** 25.4 x 114.3 x 822.3 mm (1" x 4 1/2" x 32 3/8")

Herrajes

3 x **G9** 7.9 x 63.5 mm (5/16 x 2-1/2") (LW2, FW2)



40

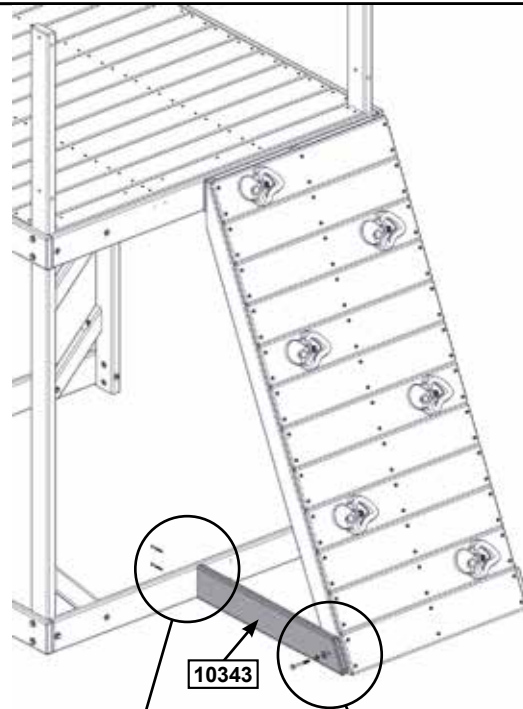

10343

A ras

Tuerca en T
premontada en
el paso 32.

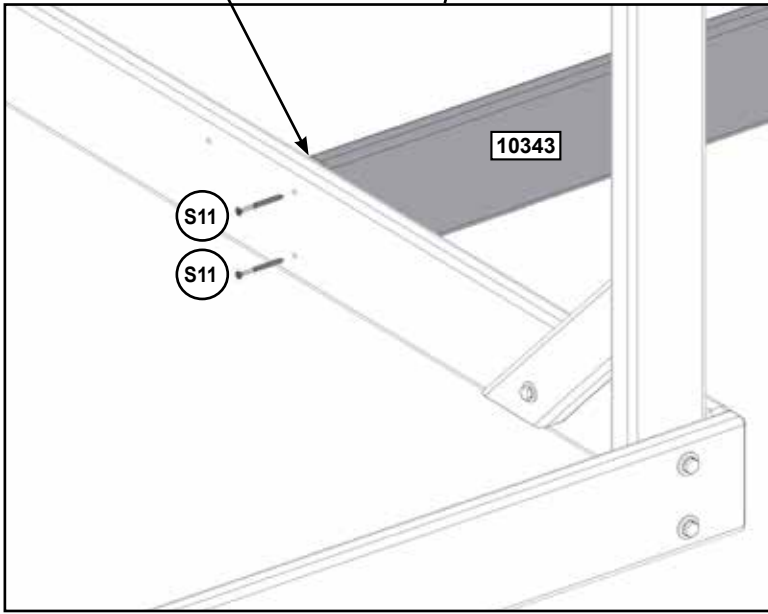

S11
S11

10343

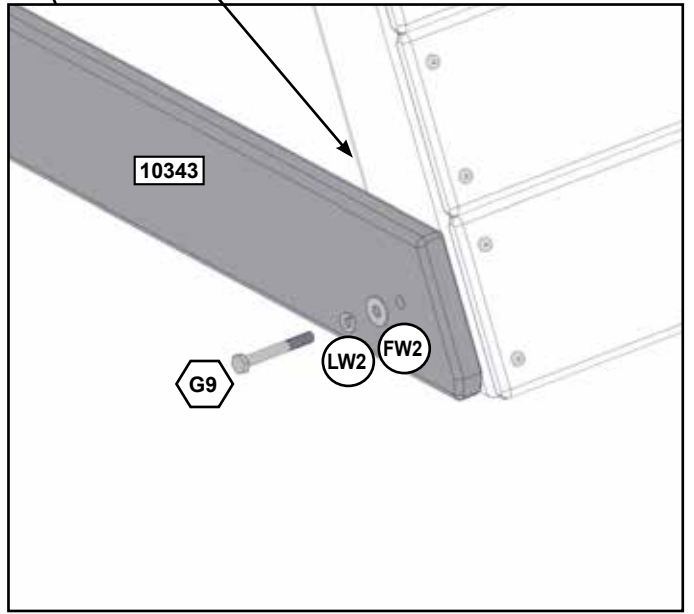

G9

LW2

FW2

10343

Vista girada

Piezas de madera

1 x 10343 25.4 x 114.3 x 711.2mm (1" x 4 1/2" x 28")

Herrajes

1 x G9 7.9 x 63.5 mm (5/16 x 2-1/2") (LW2, FW2)
2 x S11 #8 x 50.8mm (#8 x 2")



parts.kidkraft.com

customerservice@kidkraft.com
1.800.933.0771
972.385.0100

41



Coloca las tuercas en T en los agujeros con un martillo como se muestra.

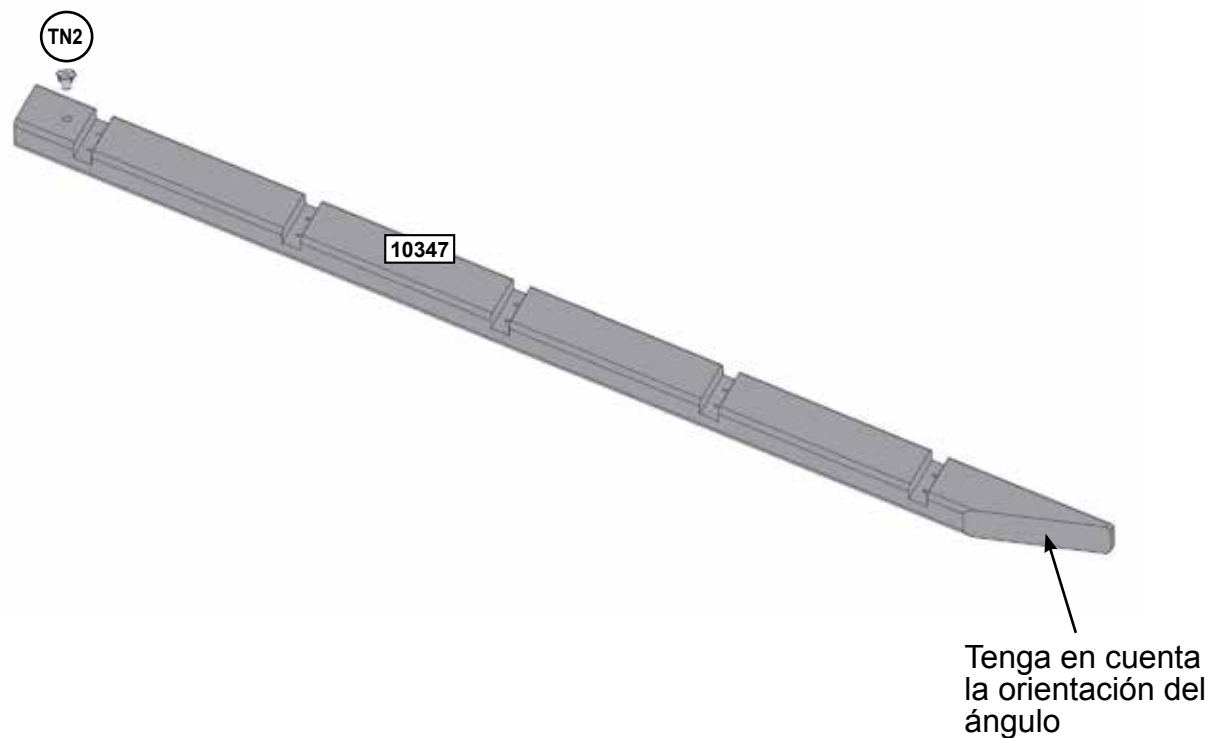
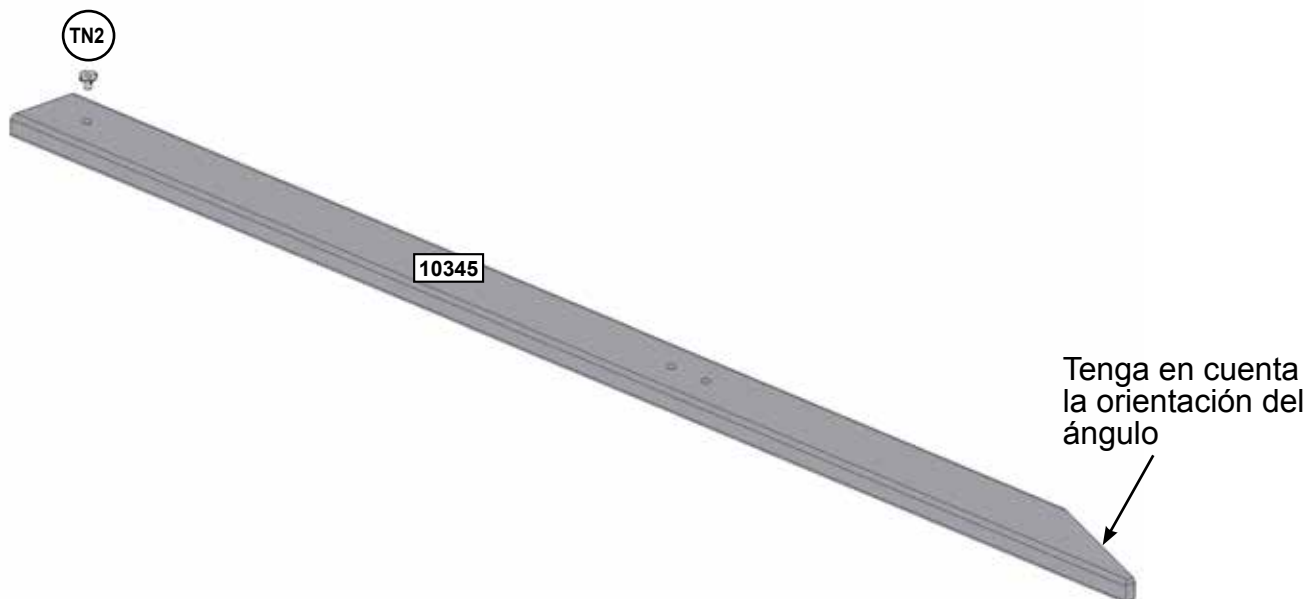

Piezas de madera

- 1 x 10345 34.9 x 85.7 x 1641.5 mm (1 3/8" x 3 3/8" x 64 5/8")
- 1 x 10347 34.9 x 85.7 x 1641.5 mm (1 3/8" x 3 3/8" x 64 5/8")

Herrajes

- 2 x TN2



42

Asegúrese de que el montaje esté en perpendicular.

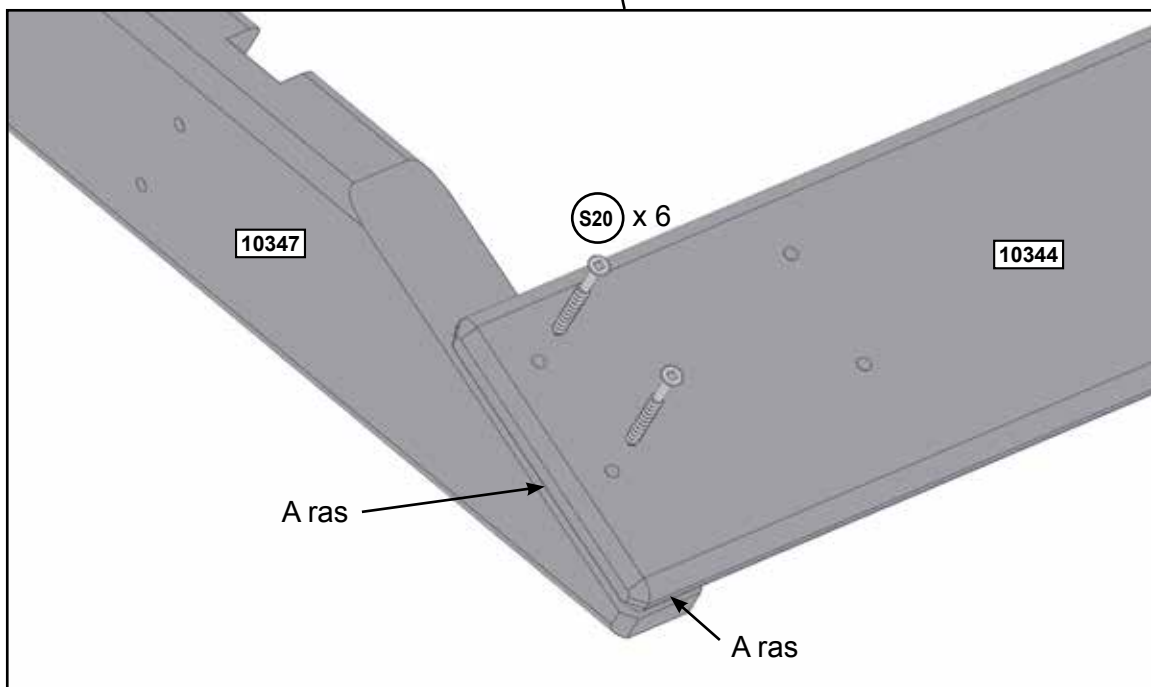
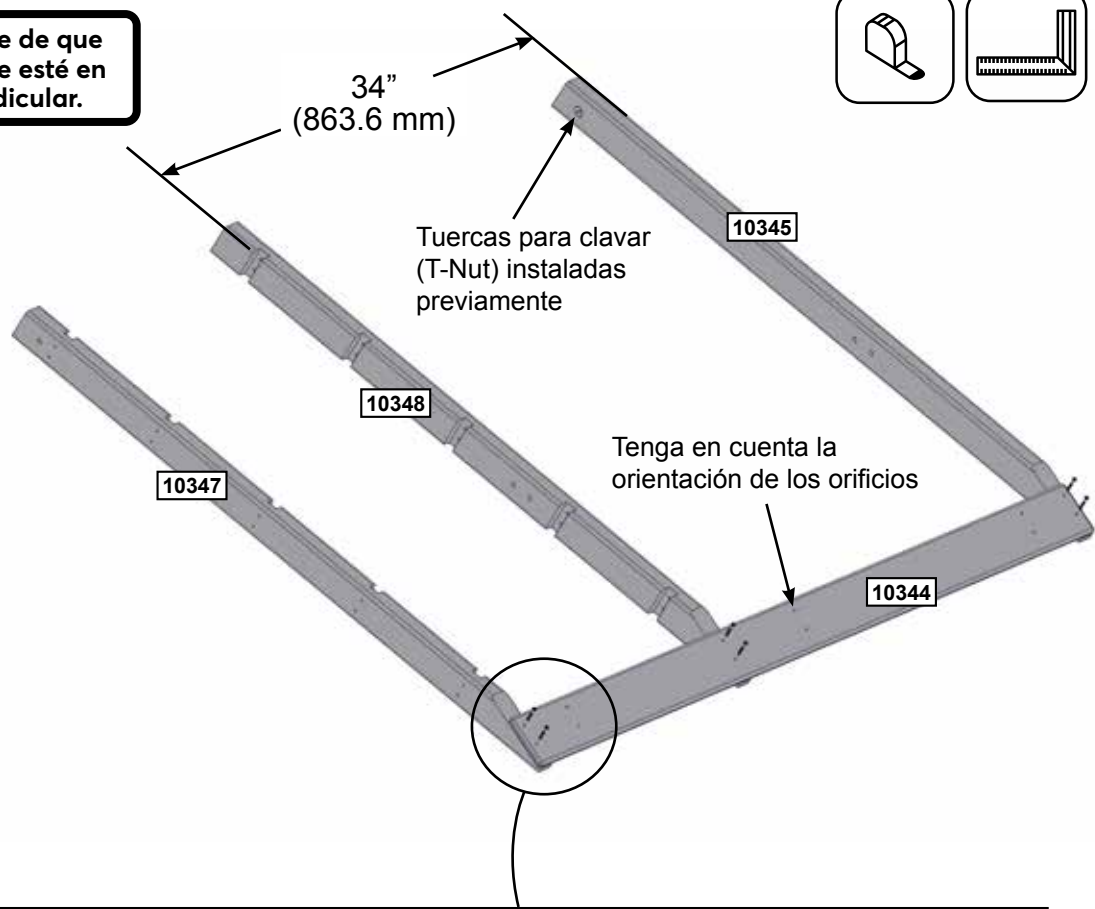
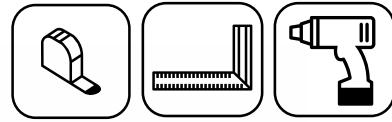

Piezas de madera

- 1 x 10344 15.9 x 114.3 x 1346.2 mm (5/8" x 4 1/2" x 53")
- 1 x 10348 34.9 x 85.7 x 1641.5 mm (1 3/8" x 3 3/8" x 64 5/8")

Herrajes

- 6 x S20 #8 x 34.9mm (#8 x 1-3/8")



parts.kidkraft.com

customerservice@kidkraft.com
1.800.933.0771
972.385.0100

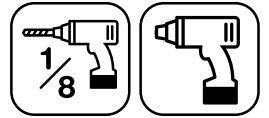

Pretaladre los orificios con una broca de 1/8" (3 mm).

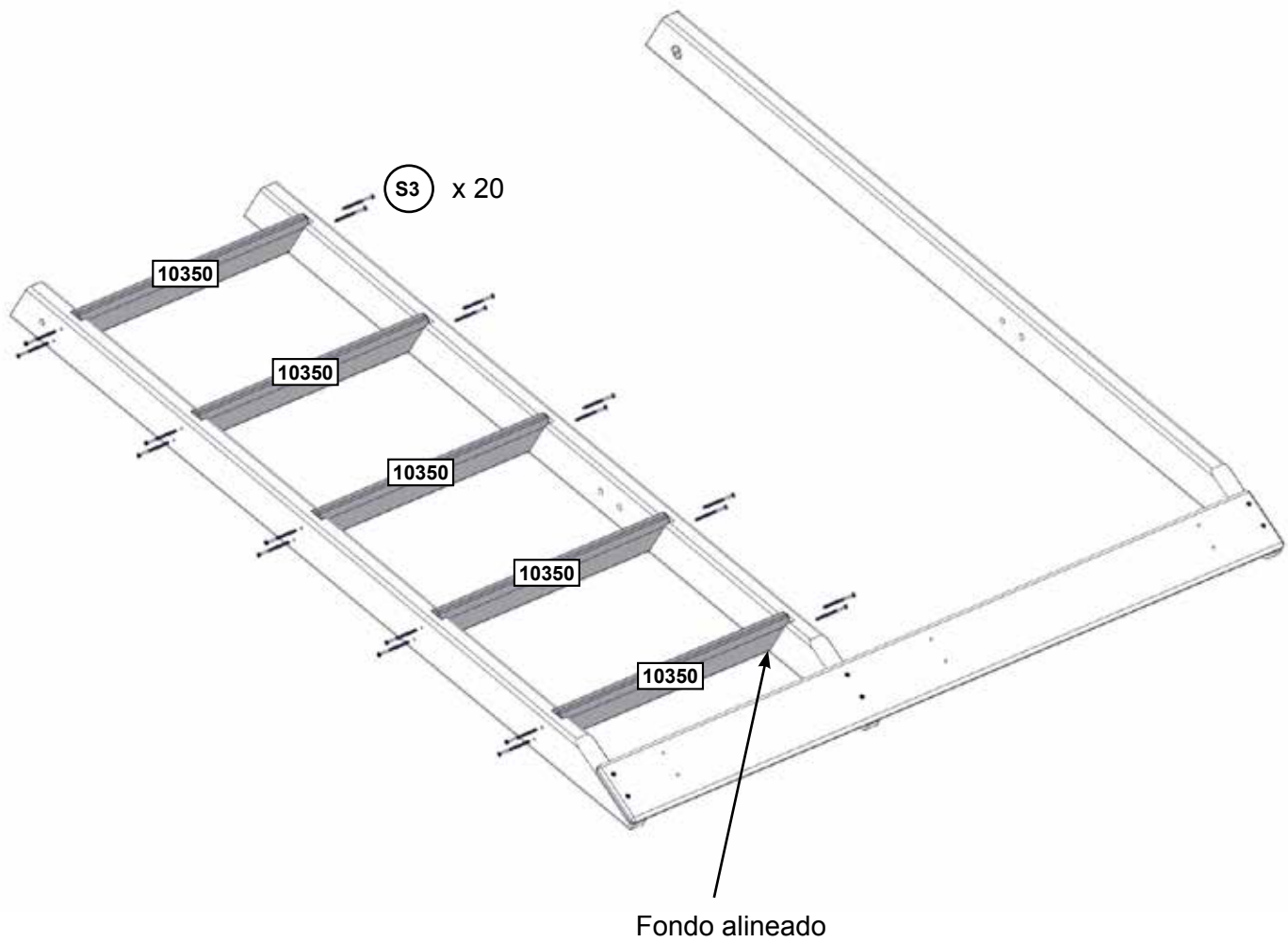

Piezas de madera

5 x **10350** 23.8 x 95 x 479.4 mm (15/16" x 3 3/4" x 18 7/8")

Herrajes

20 x **S3** #8 x 63.5mm (#8 x 2-1/2")

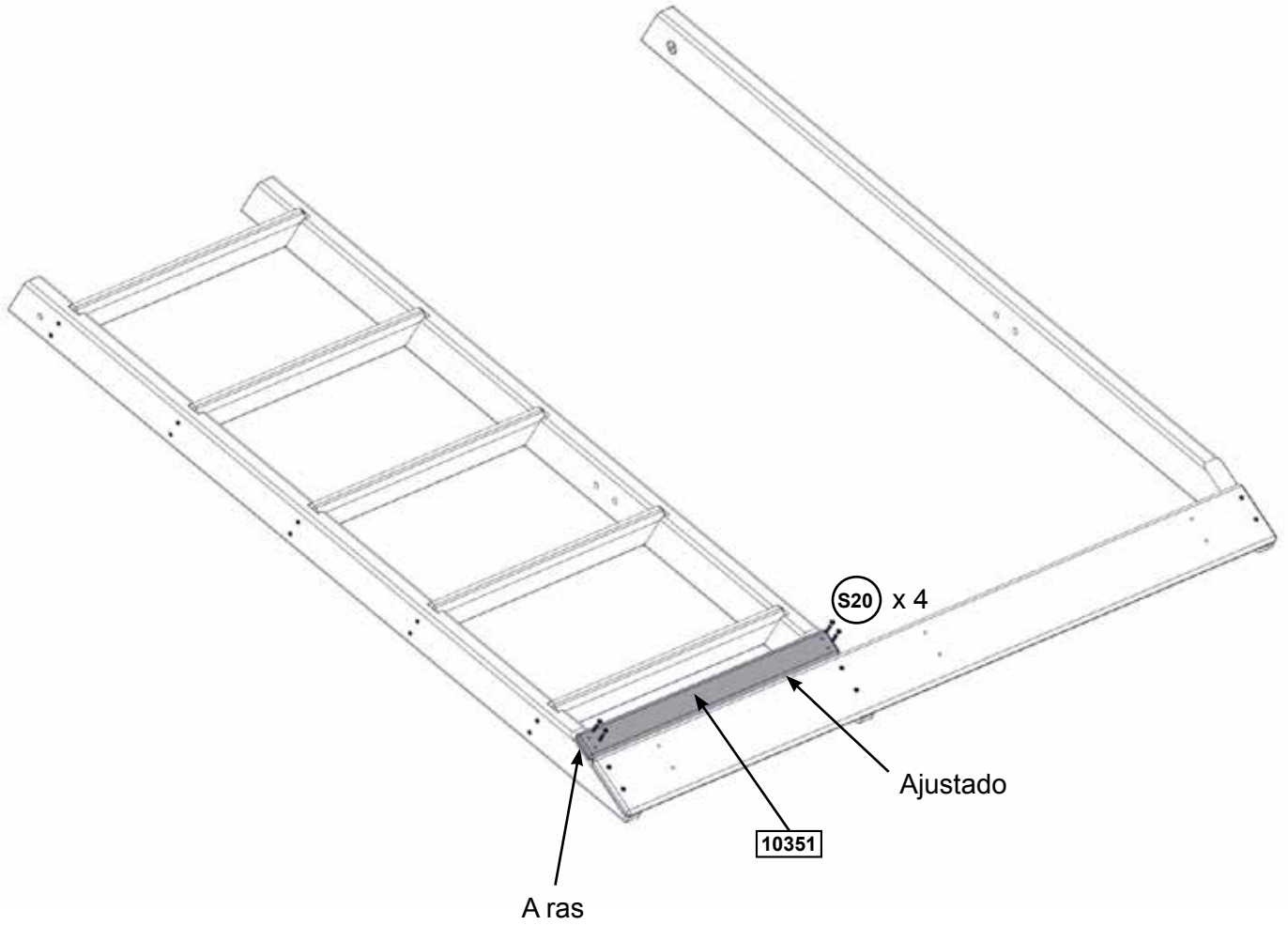

Piezas de madera

1 x 10351 15.9 x 50.8 x 517.5 mm (5/8" x 2" x 20 3/8")

Herrajes

4 x S20 #8 x 34.9mm (#8 x 1-3/8")

45

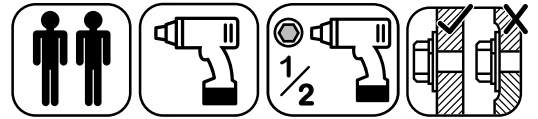

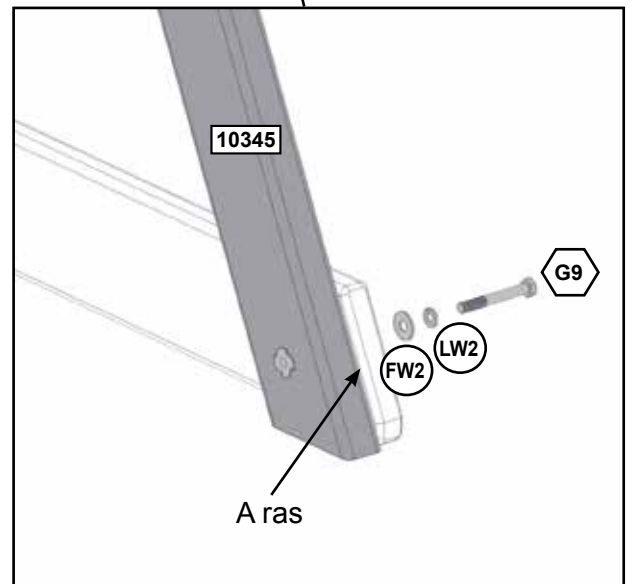
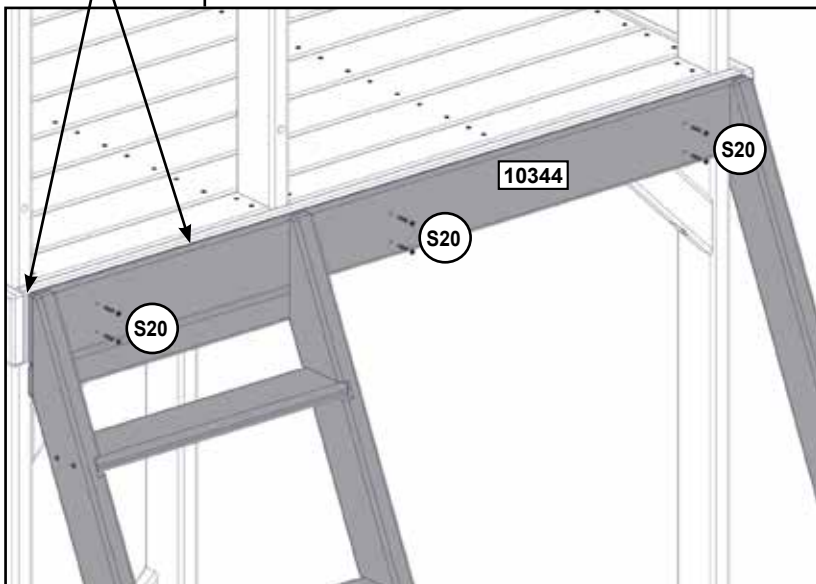

Nota: Se ha ocultado parcialmente la estructura para que la imagen pueda verse con claridad.

A ras



Herrajes

- 1 x  7.9 x 63.5mm (5/16" x 2-1/2") (FW2, LW2)
- 6 x  #8 x 34.9mm (#8 x 1-3/8")

europecustomerservice@kidkraft.com
 +31 20 305 8620
 M-F from 09:00 to 17:30 (GMT+1)

parts.kidkraft.eu



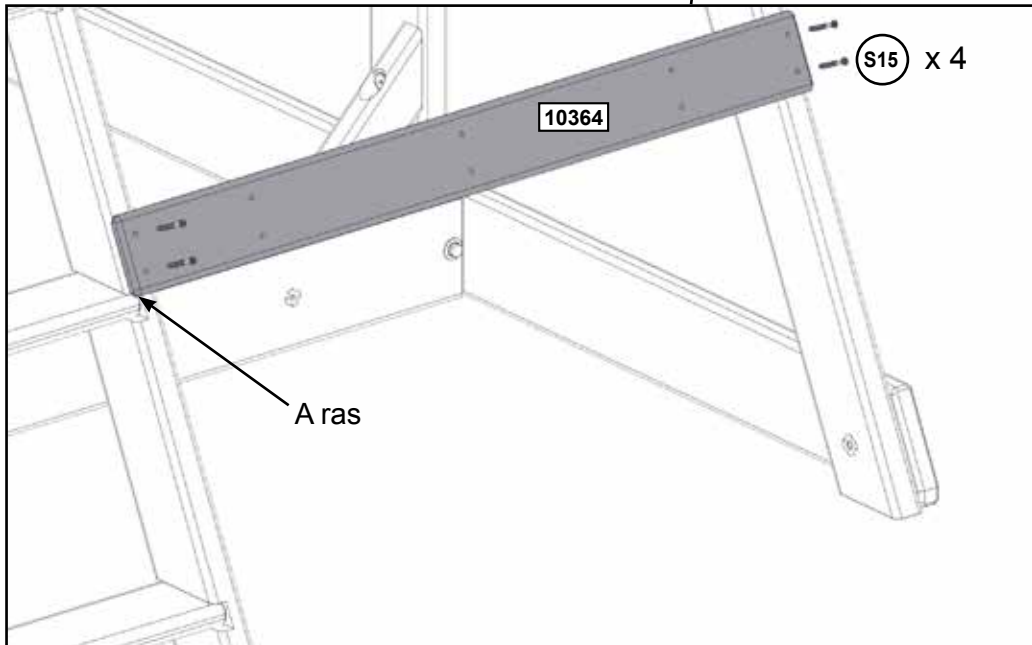
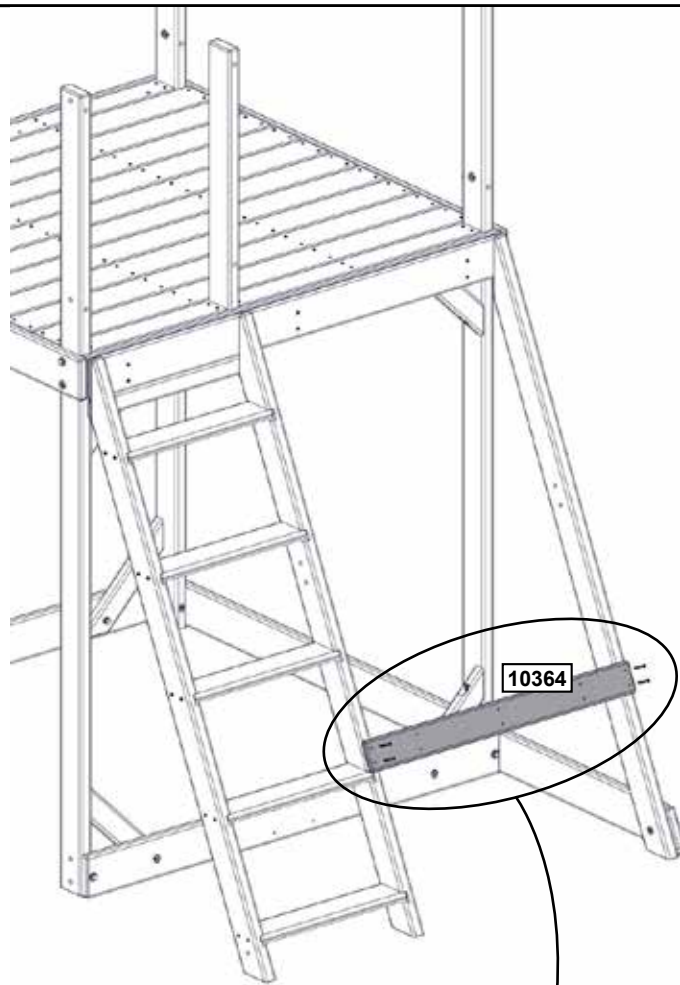
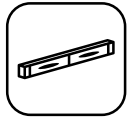

Piezas de madera

1 x 10364 15.9 x 76.2 x 863.6 mm (5/8" x 3" x 34")

Herrajes

4 x S15 #8 x 44.5mm (#8 x 1-3/4")

47

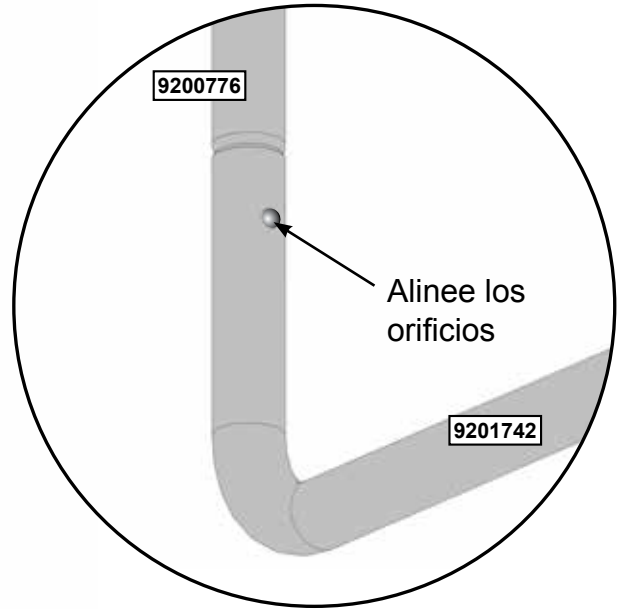
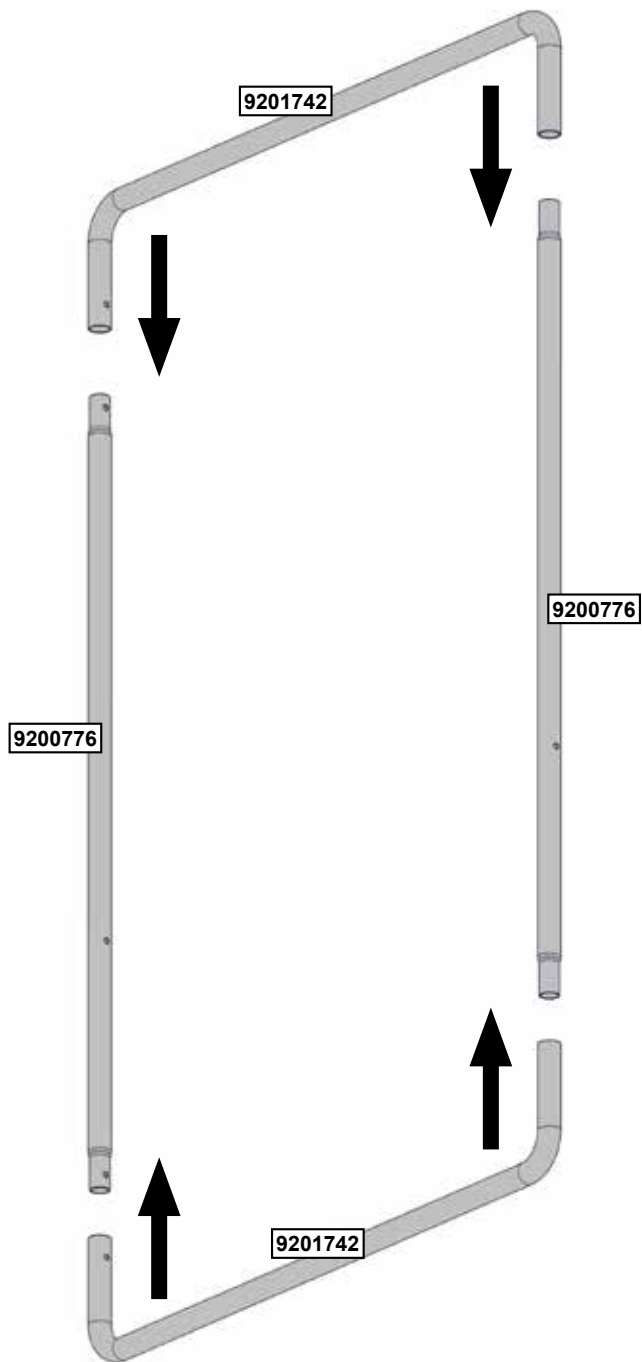

Otras piezas

2 x 9201742

2 x 9200776



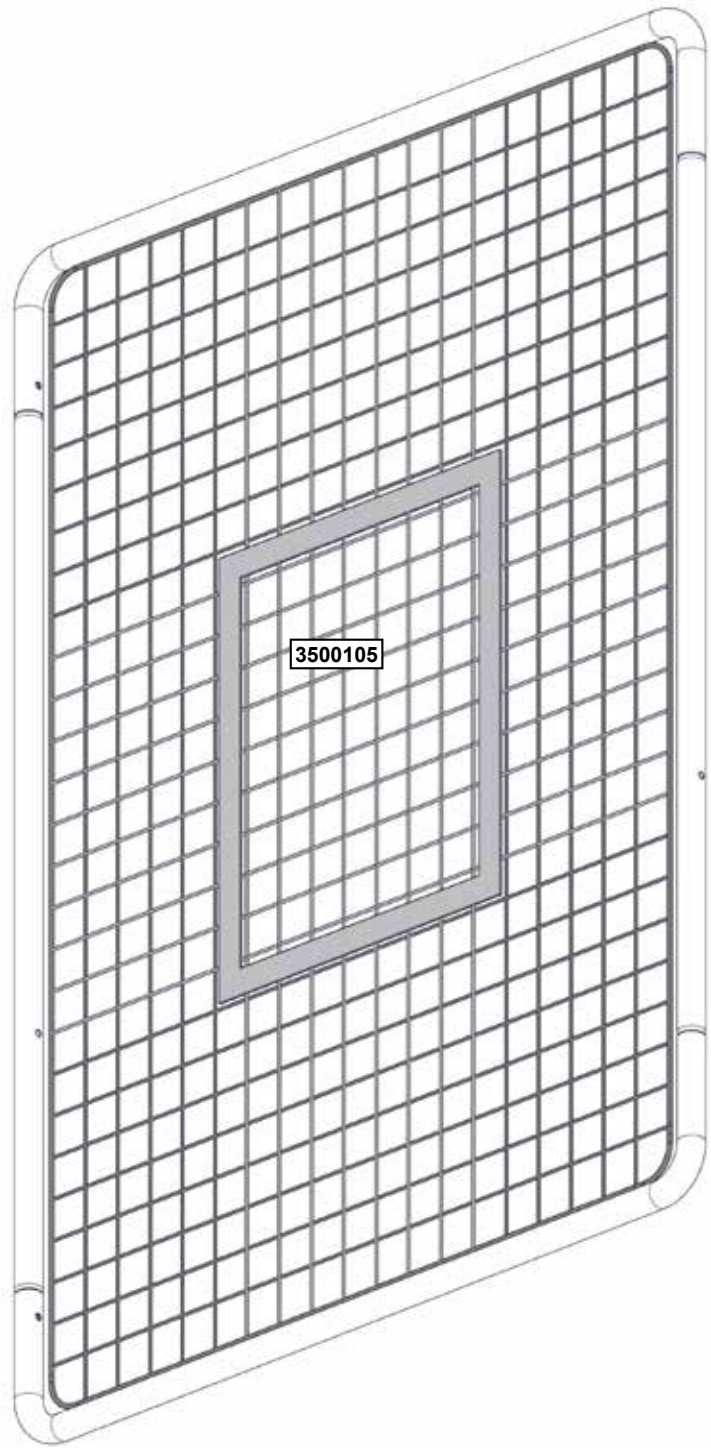

Otras piezas
1 x 3500105

49

9 7/16 in (240 mm) 6 ubicaciones

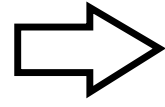
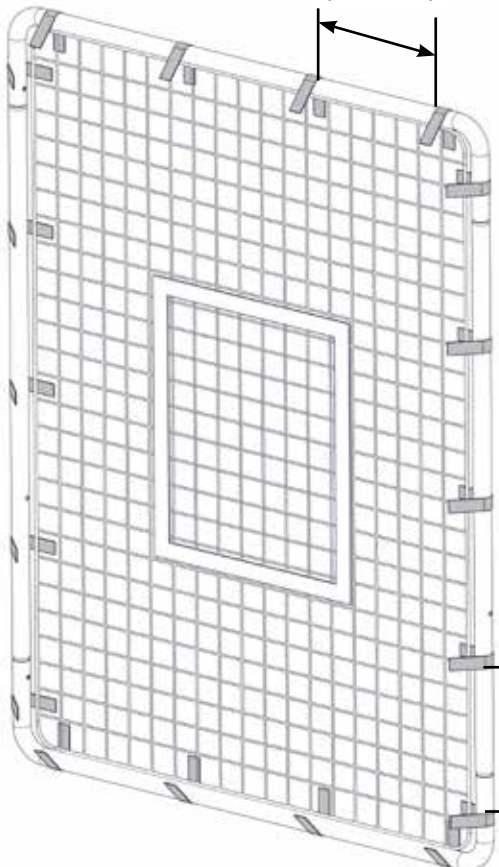
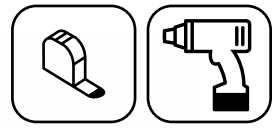

9 7/16 in (240 mm)

8 ubicaciones

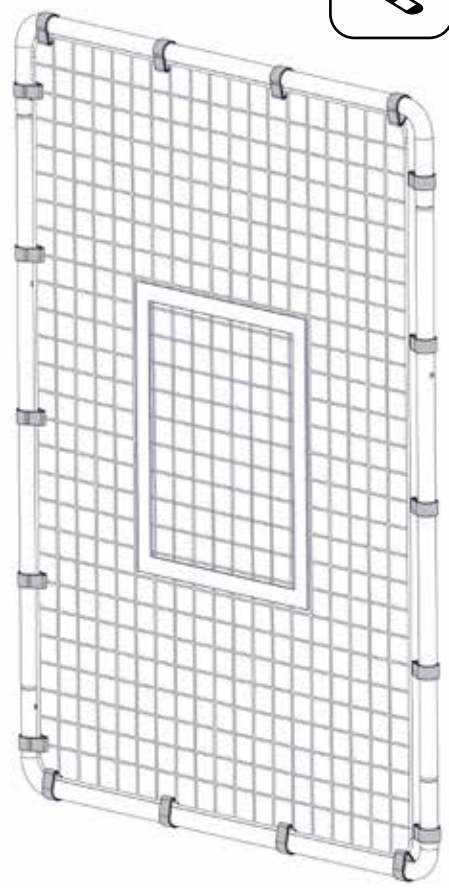

Centre la red en el marco.
Mantenga un espaciado
uniforme en todos los lados.

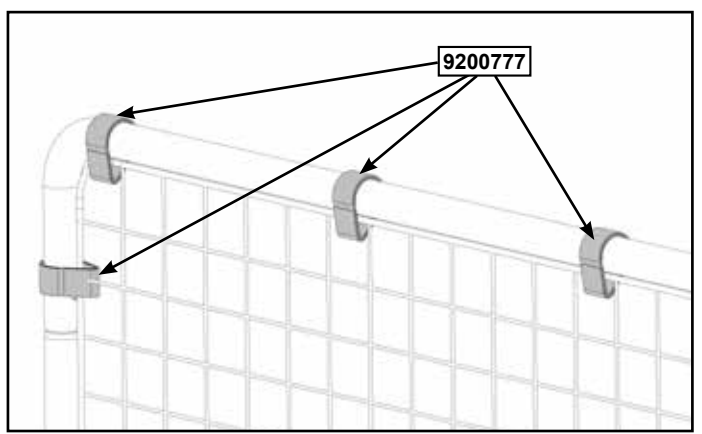
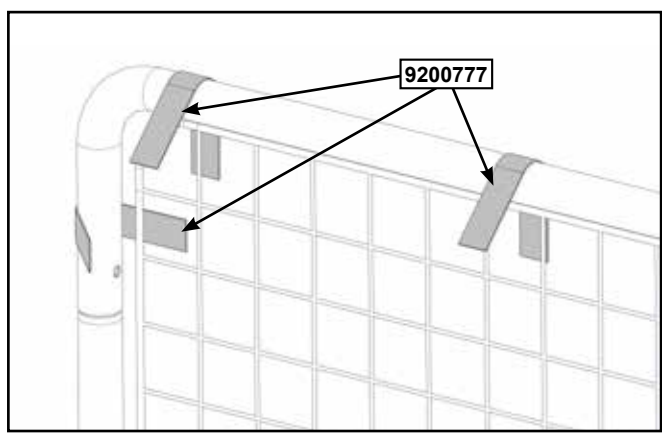

Otras piezas
18 x 9200777

europecustomerservice@kidkraft.com
+31 20 305 8620
M-F from 09:00 to 17:30 (GMT+1)

parts.kidkraft.eu



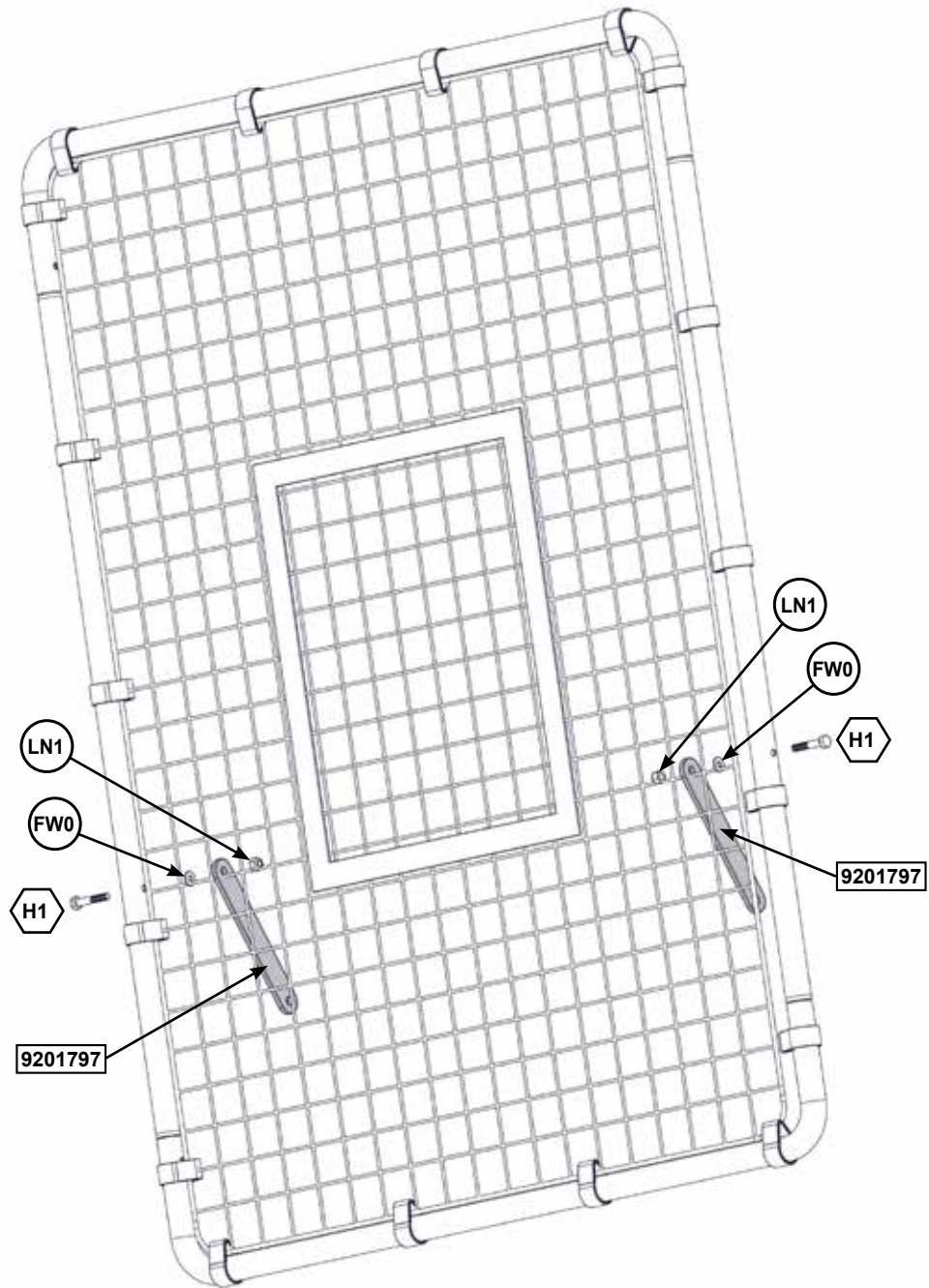
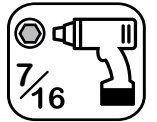

Herrajes

2 x  6.4 x 38.1 mm (1/4 x 1 1/2 in) (FW0, LN1)

Otras piezas

2 x 

51

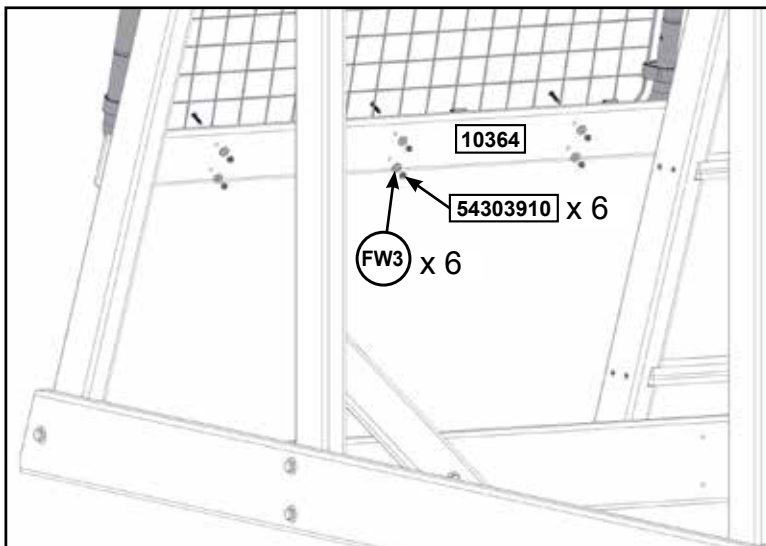
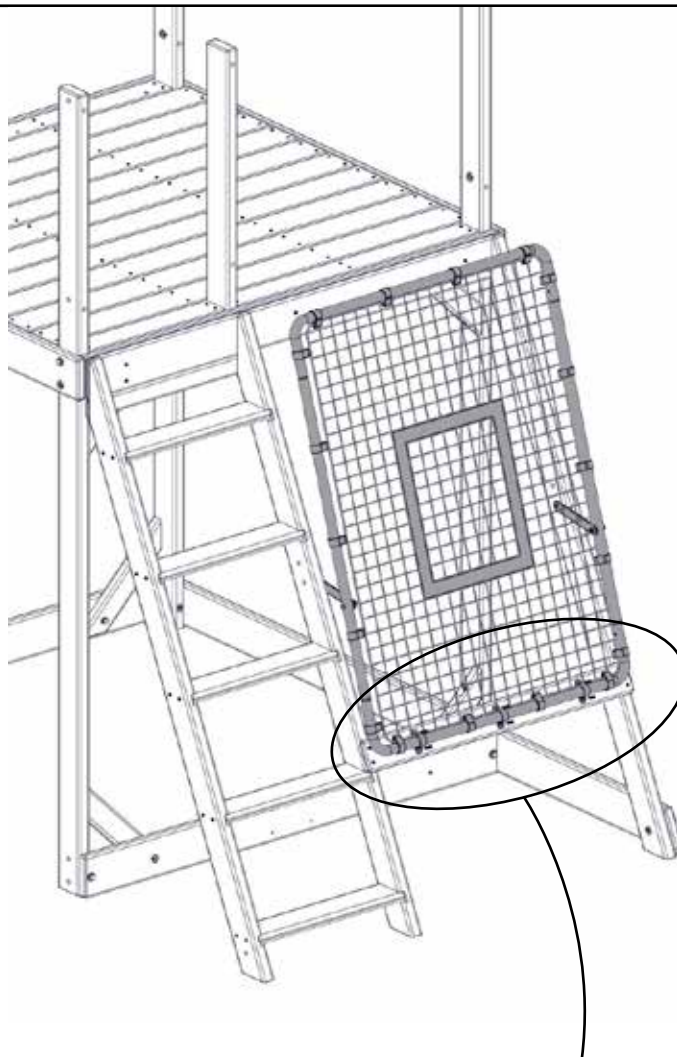

Vista interior

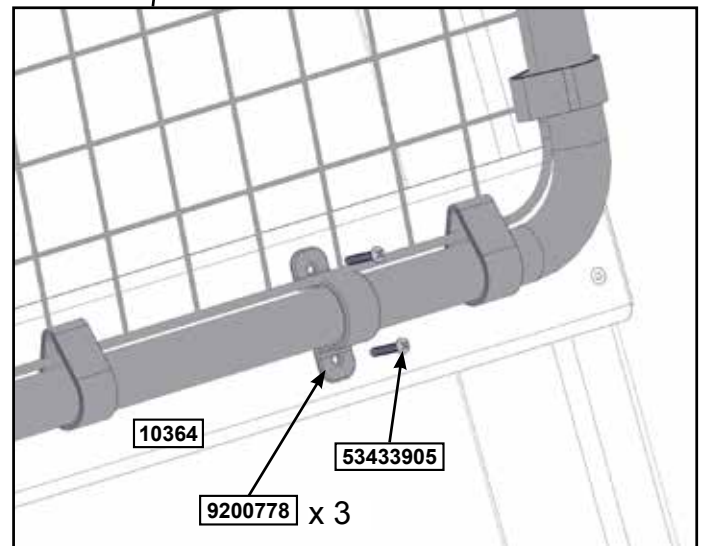

Vista exterior

Herrajes

6 x 53433905 4 x 22 mm (5/32 x 7/8 in)

6 x 54303910 3 mm (1/8 in)

6 x FW3

Otras piezas

3 x 9200778

europecustomerservice@kidkraft.com
+31 20 305 8620
M-F from 09:00 to 17:30 (GMT+1)

parts.kidkraft.eu



52

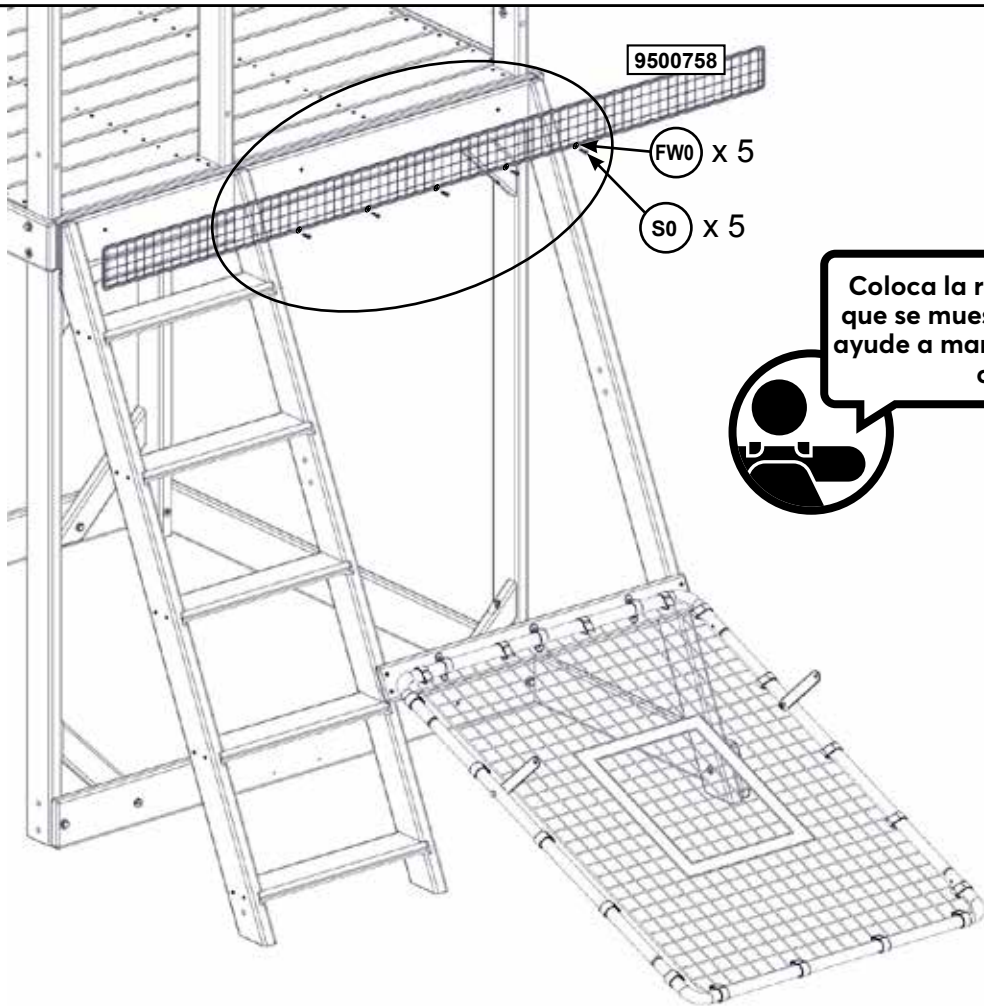

Coloca la red sobre el marco en el lugar que se muestra. Pide a otro adulto que te ayude a mantener la red tensa mientras la clavamos en el marco.

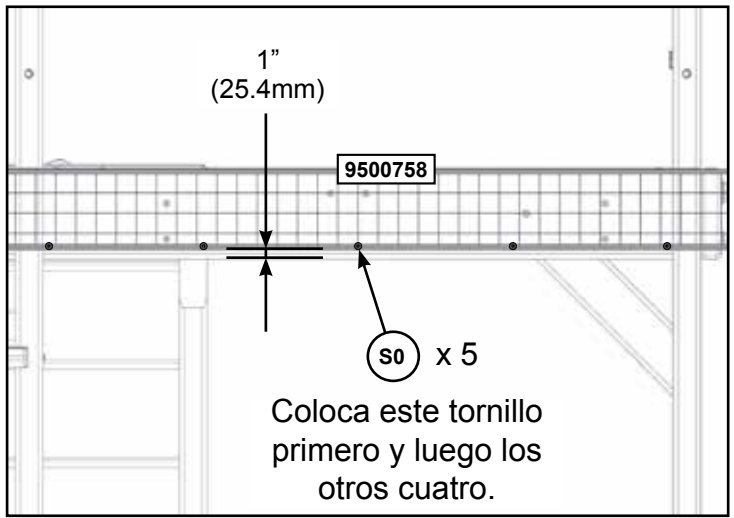
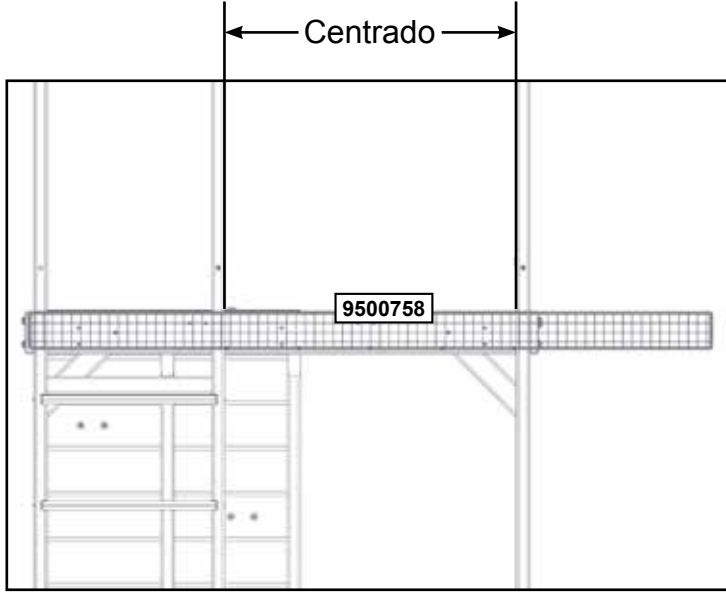

Herrajes

5 x (S0) #8 x 22.2 mm (#8 x 7/8") (FW0)

Otras piezas

1 x 9500758



parts.kidkraft.com

customerservice@kidkraft.com
1.800.933.0771
972.385.0100

53

Coloca la red sobre el marco en el lugar que se muestra. Pide a otro adulto que te ayude a mantener la red tensa mientras las clavas en el marco.

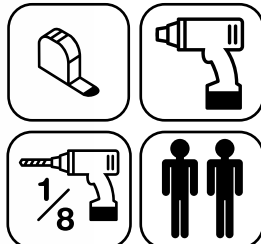

Mantenga un espaciado uniforme en todos los lados.



Ángulo de red alineado con el lado de madera
Fondo de malla alineado con este orificio

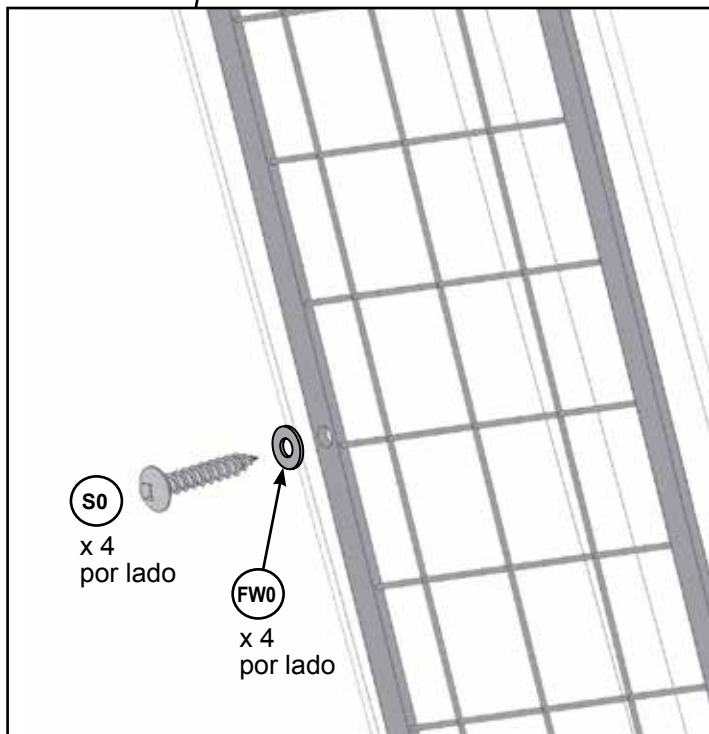
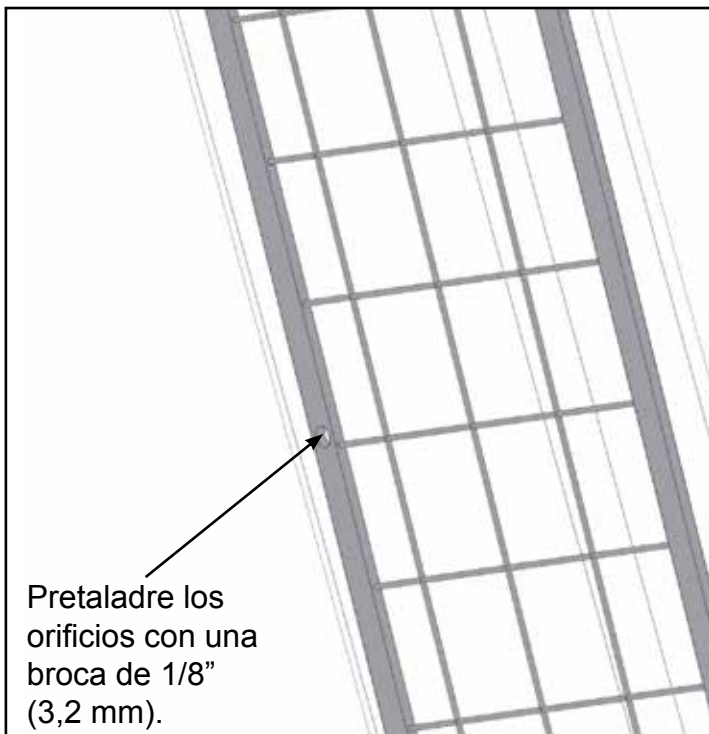

Herrajes

8 x (S0) #8 x 22.2 mm (#8 x 7/8") (FW0)

europcustomerservice@kidkraft.com
+31 20 305 8620
M-F from 09:00 to 17:30 (GMT+1)

parts.kidkraft.eu



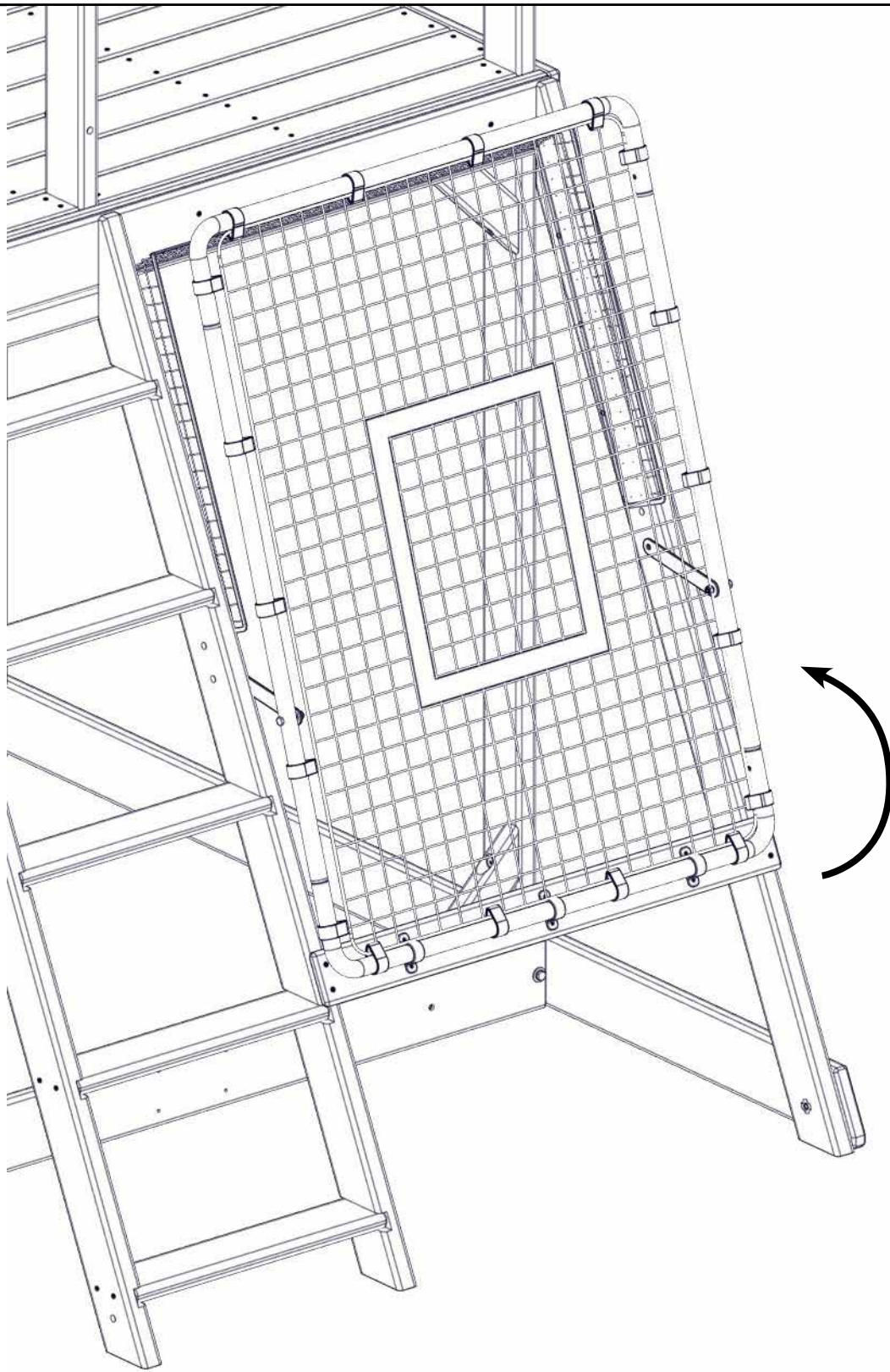

55

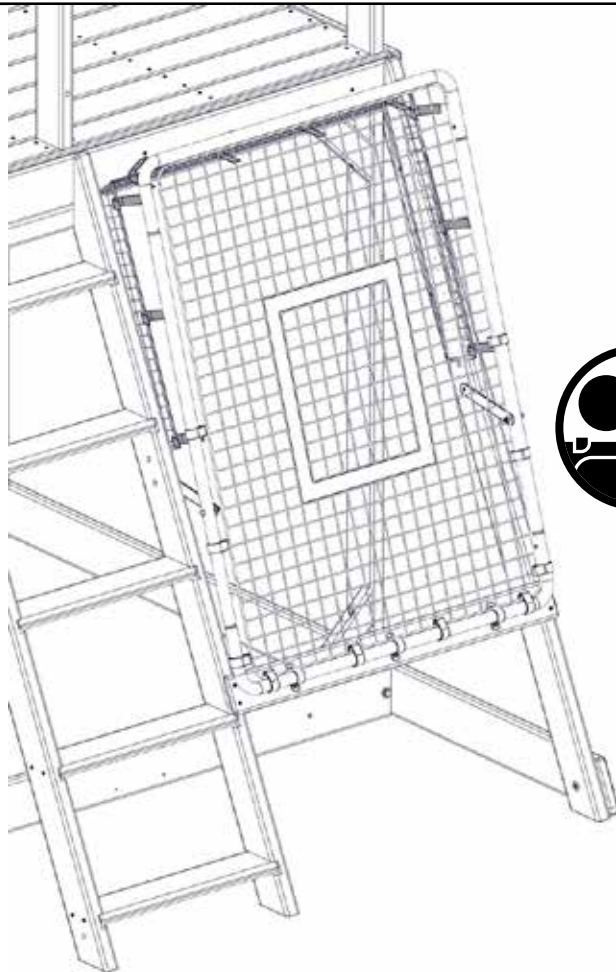

Afloja y vuelve a colocar los 8
cierres de velcro. Añade 2 cierres
de velcro justo debajo del centro.
Mantén un espaciado uniforme en
todos los lados.

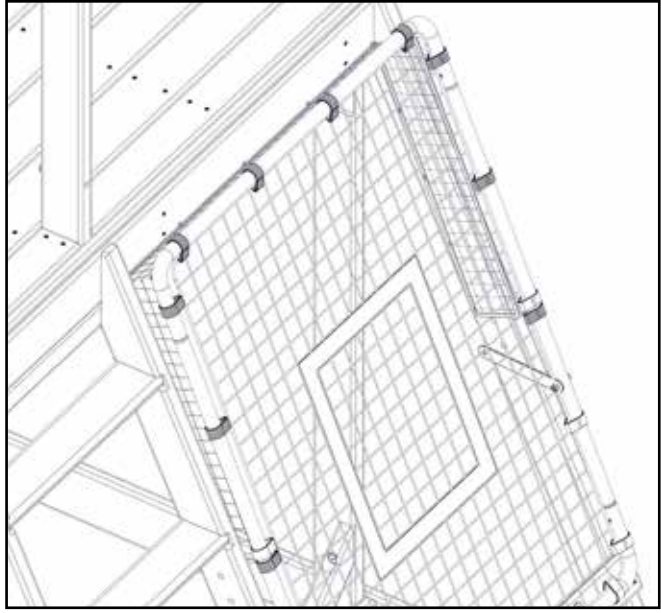
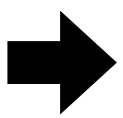
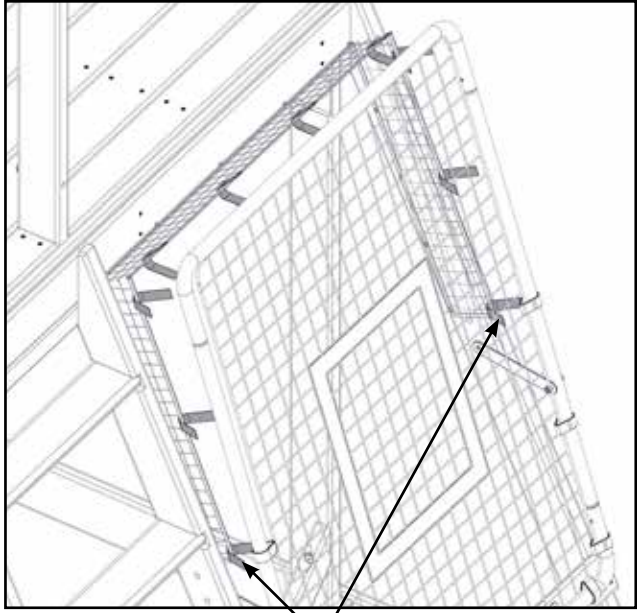

9200777

Otras piezas
2 x 9200777



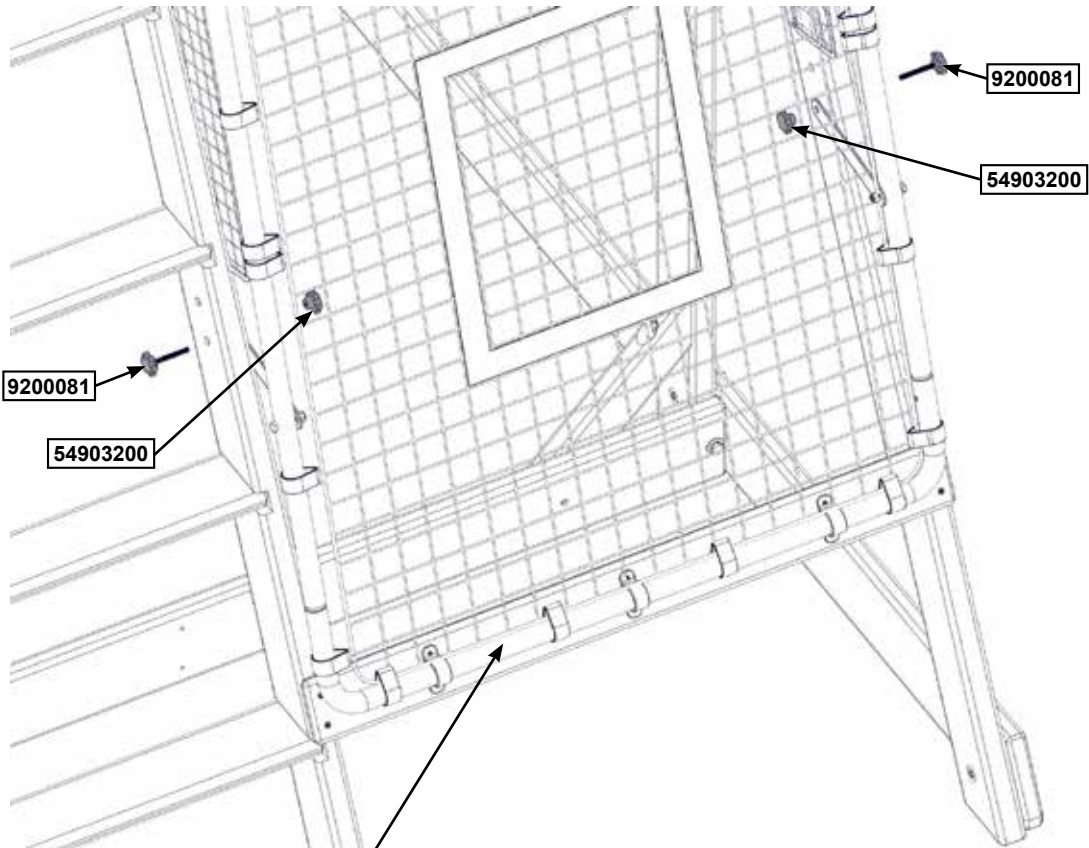

¡Precaución! No te pongas de pie ni te subas al marco de la red de béisbol. Usa según lo previsto.



Incluye dos orificios para ajustar el ángulo de la red de béisbol. Selecciona el ángulo que quieras y enrosca firmemente el perno a través del orificio en la tuerca

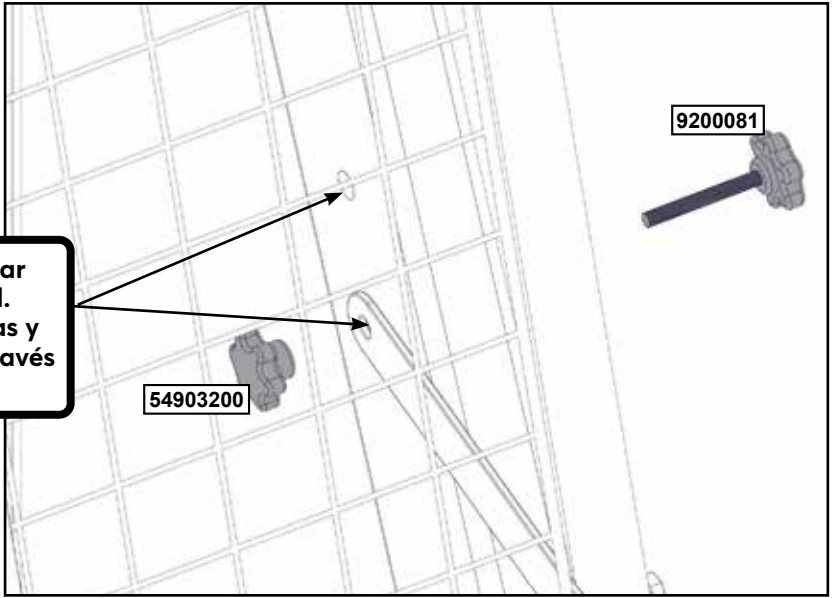
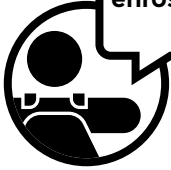

- Otras piezas**
- 2 x 9200081
 - 2 x 54903200

57

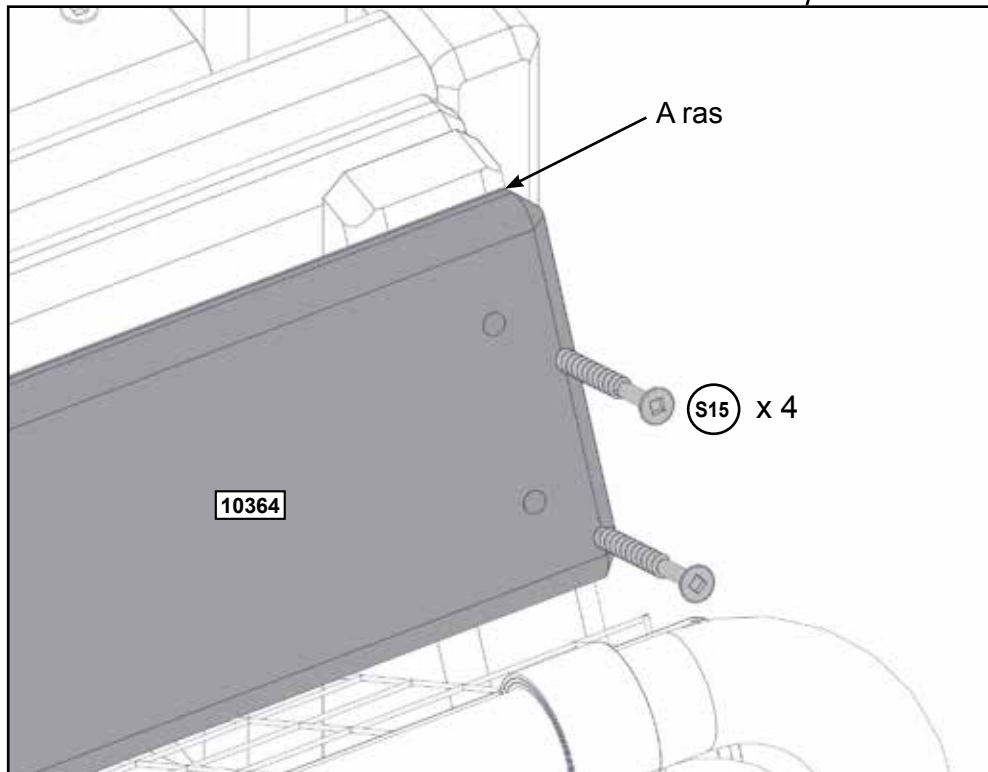
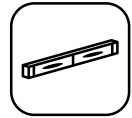
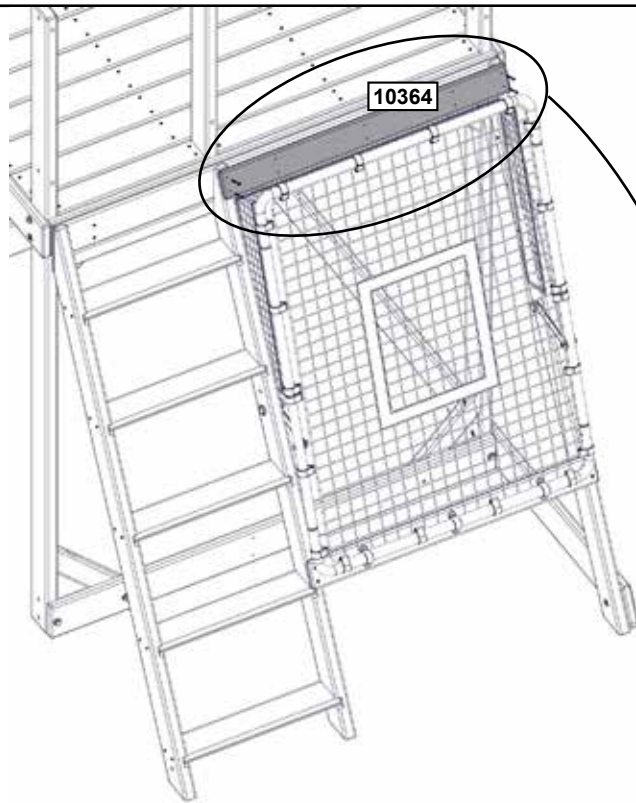

Piezas de madera

1 x **10364** 15.9 x 76.2 x 863.6 mm (5/8" x 3" x 34")

Herrajes

4 x **S15** #8 x 44.5mm (#8 x 1-3/4")

europecustomerservice@kidkraft.com
+31 20 305 8620
M-F from 09:00 to 17:30 (GMT+1)

parts.kidkraft.eu



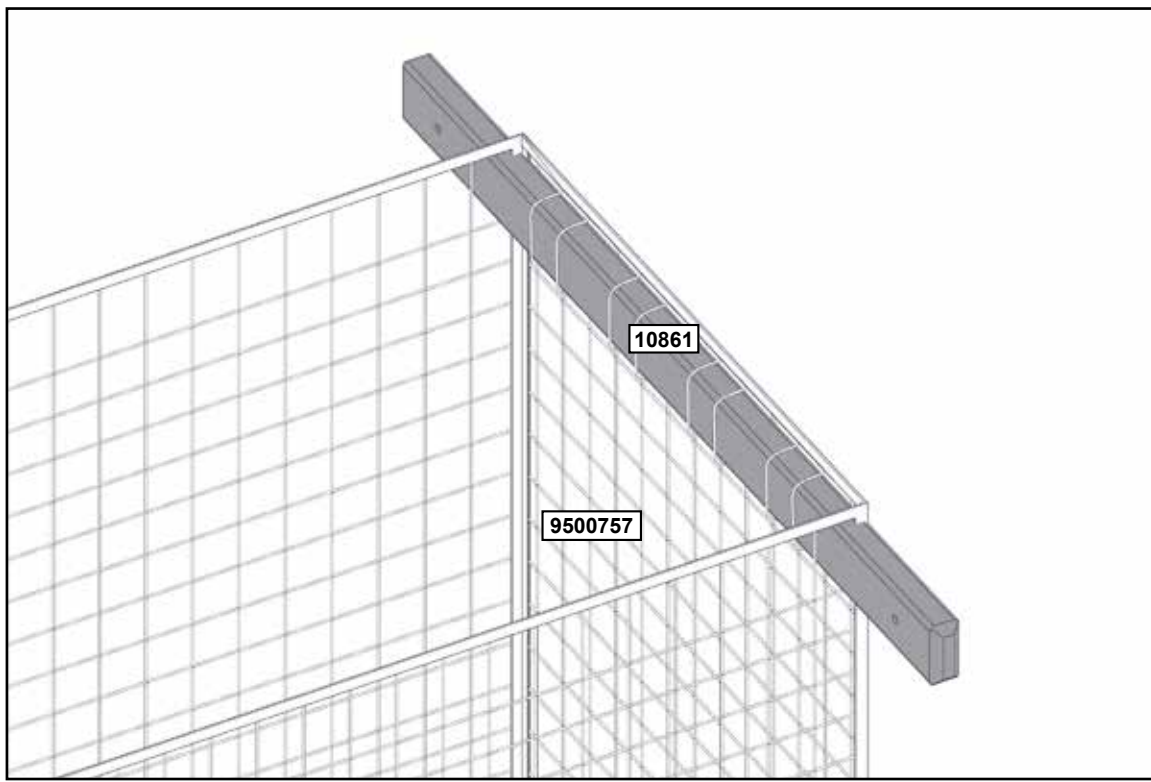
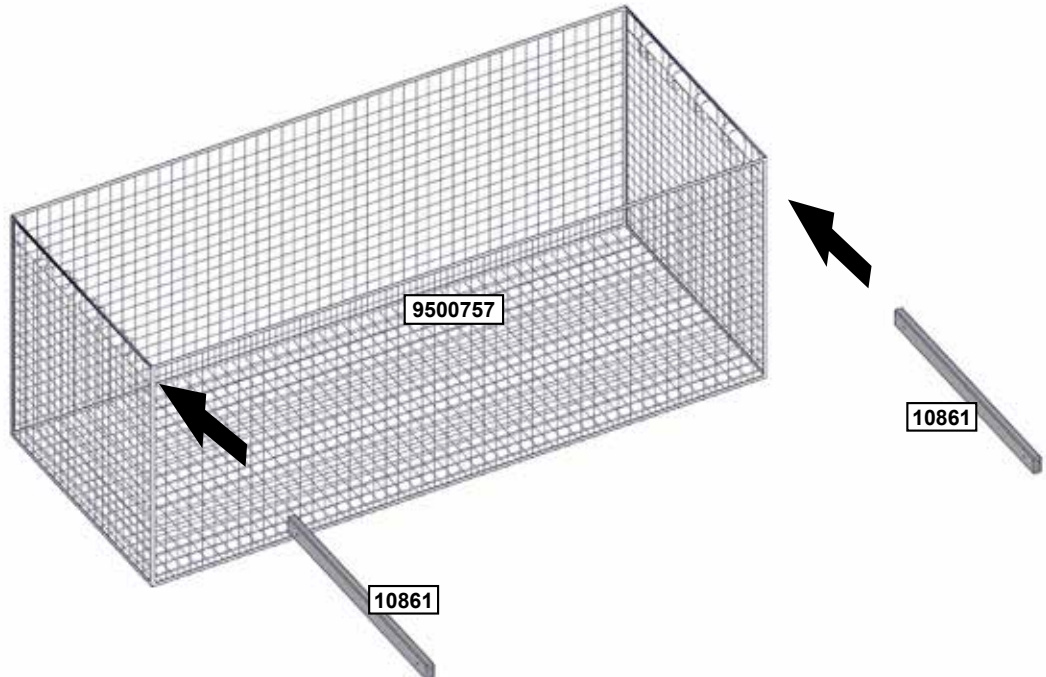

Piezas de madera

2 x 10861 15.9 x 34.9 x 520.7 mm (5/8" x 1 3/8" x 20 1/2")

Otras piezas

1 x 9500757



parts.kidkraft.com

customerservice@kidkraft.com
1.800.933.0771
972.385.0100

59

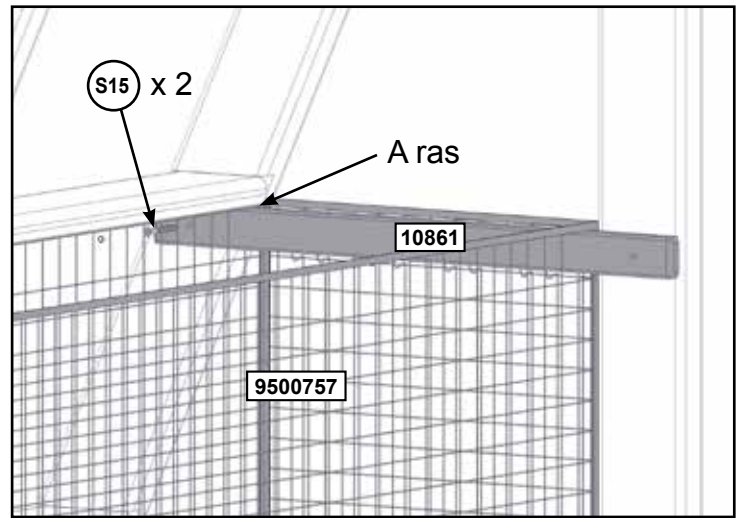
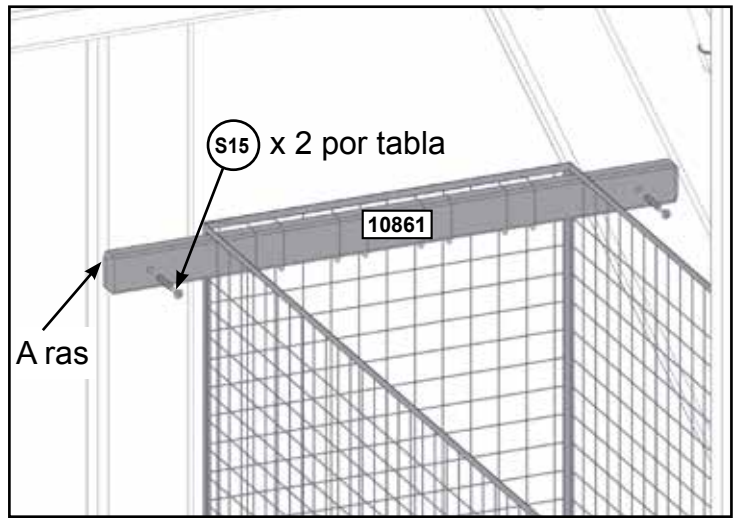
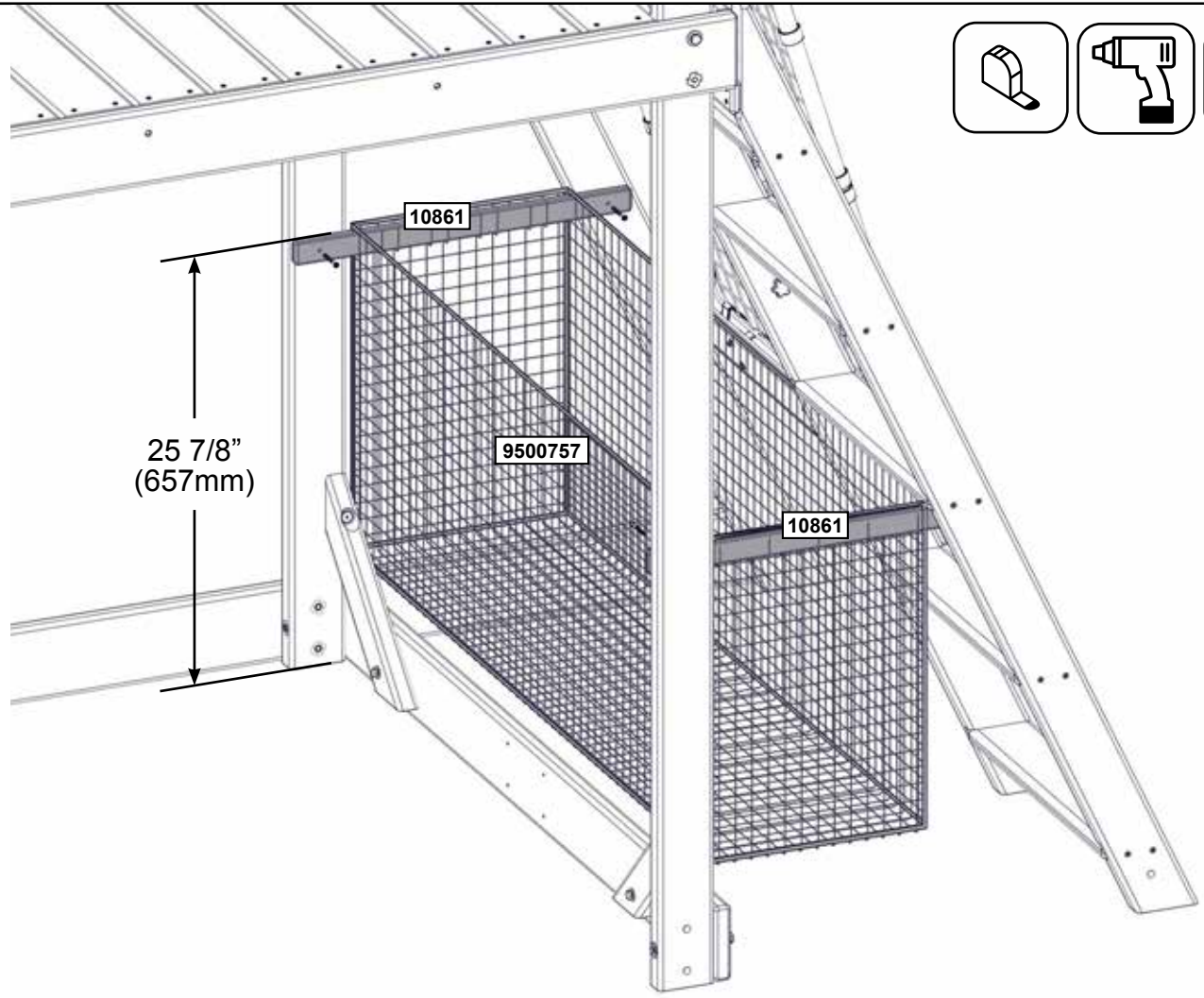

Herrajes

4 x **S15** #8 x 44.5mm (#8 x 1-3/4")

europcustomerservice@kidkraft.com
 +31 20 305 8620
 M-F from 09:00 to 17:30 (GMT+1)

parts.kidkraft.eu



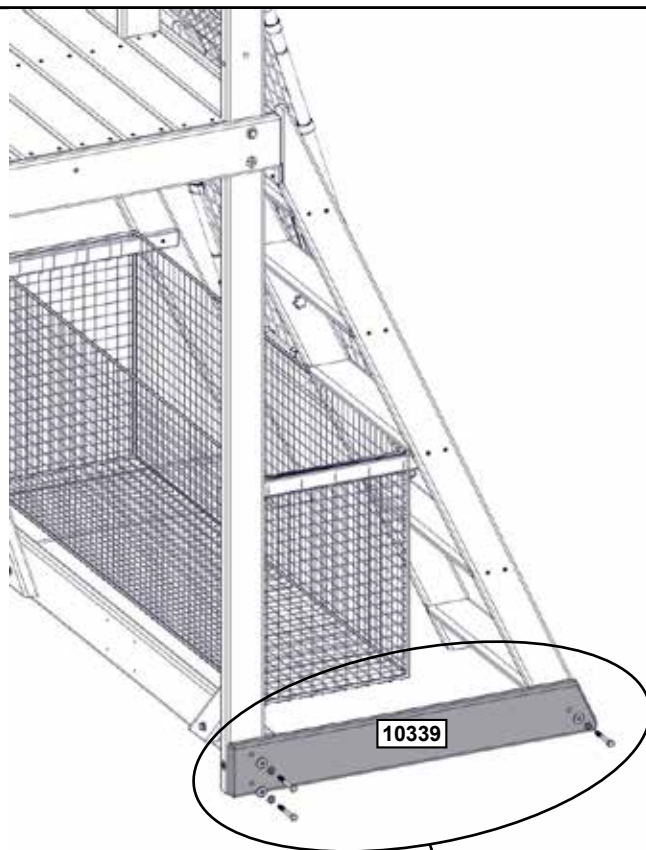
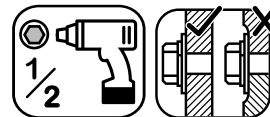

Nota: Se ha ocultado parcialmente la estructura para que la imagen pueda verse con claridad.

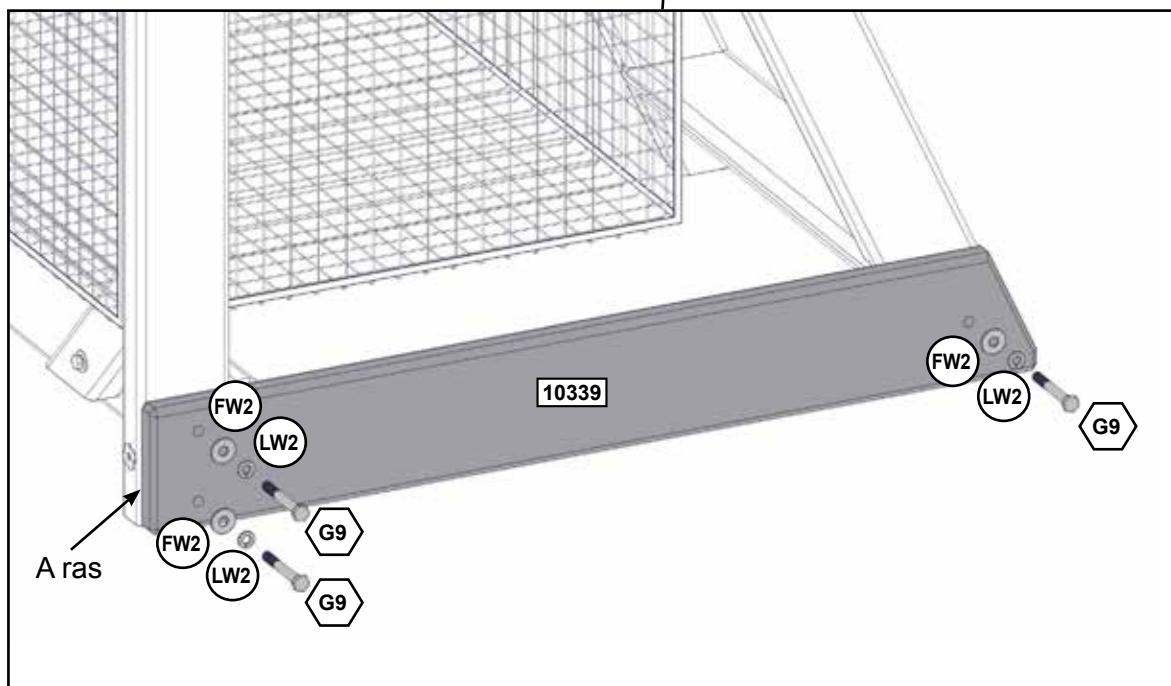

Piezas de madera

1 x **10339** 25.4 x 114.3 x 822.3 mm (1" x 4 1/2" x 32 3/8")

Herrajes

3 x **G9** 7.9 x 63.5 mm (5/16 x 2-1/2") (LW2, FW2)

61

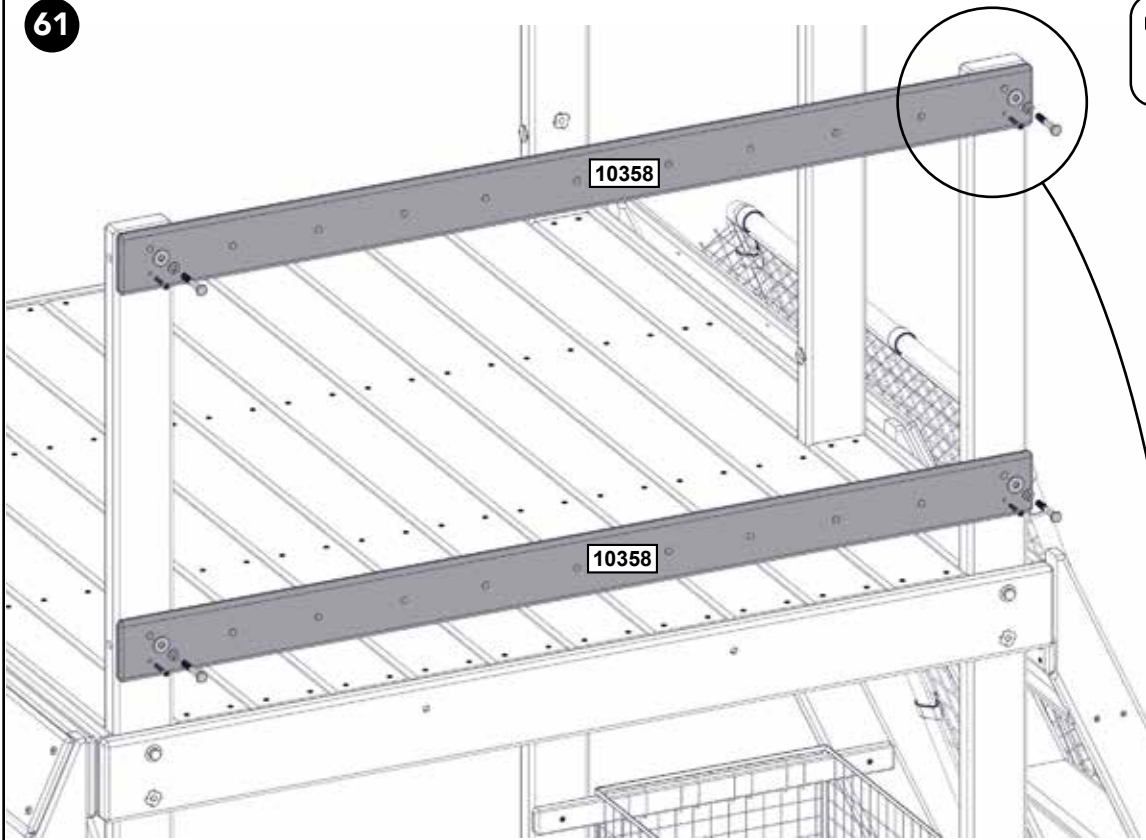

Nota: Se ha ocultado parcialmente la estructura para que la imagen pueda verse con claridad.

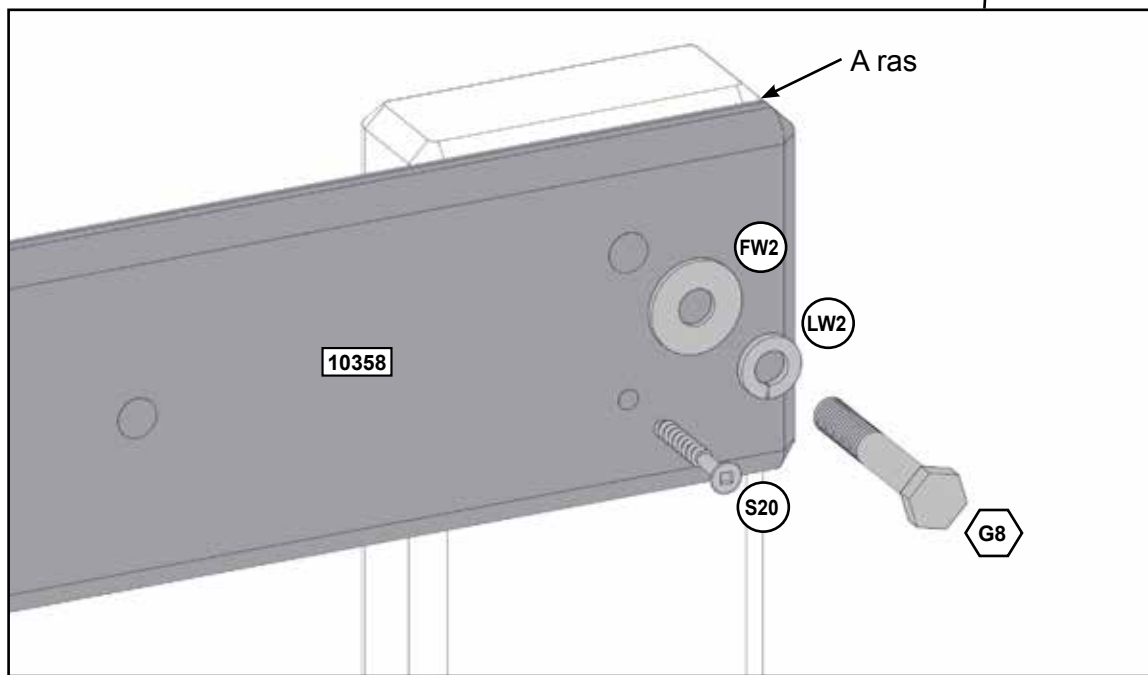

Piezas de madera

2 x **10358** 15.9 x 85.7 x 1320.8 mm (5/8" x 3 3/8" x 52")

Herrajes

4 x **G8** 7.9 x 50.8 mm (5/16" x 2") (FW2, LW2)

4 x **S20** #8 x 34.9mm (#8 x 1-3/8")



62



Completa este paso
21 veces.



Coloca las tuercas en T en los agujeros con
un martillo como se muestra.

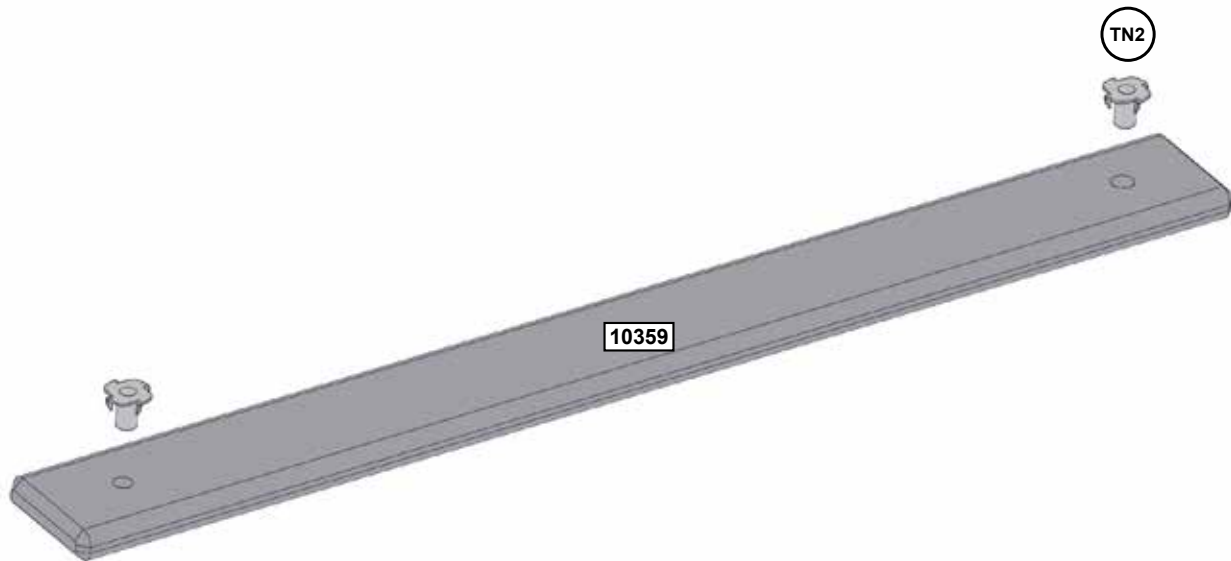

Piezas de madera

21 x **10359** 15.9 x 63.5 x 631.8 mm (5/8" x 2 1/2" x 24 7/8")

Herrajes

42 x **TN2**



Tuercas para clavar (T-Nut)
instaladas previamente are on
the Vista posterior.

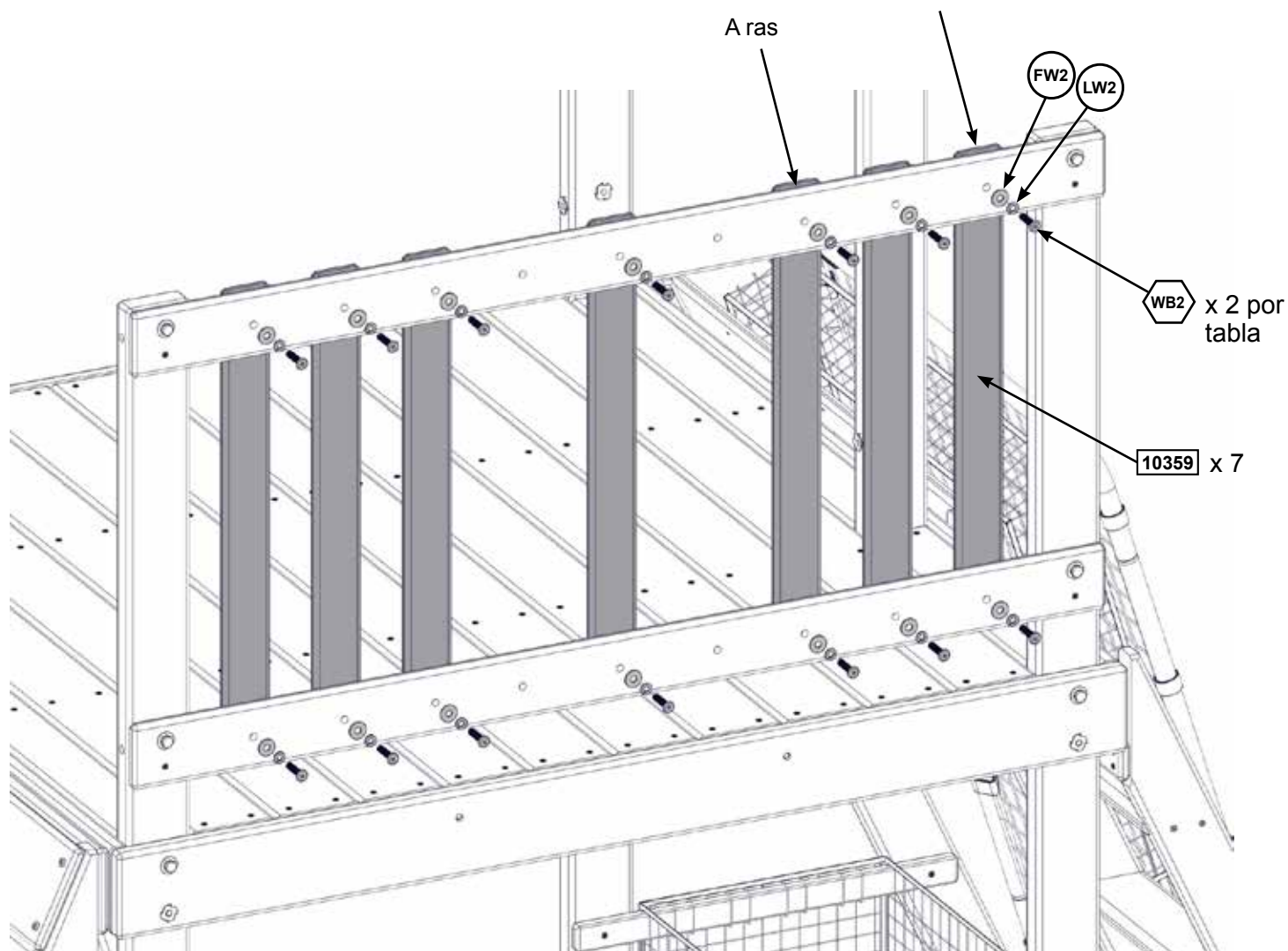

Nota: Se ha ocultado parcialmente la estructura para que la imagen pueda verse con claridad.

Herrajes

14 x  7.9 x 34.9 mm (5/16 x 1-3/8") (FW2, LW2)

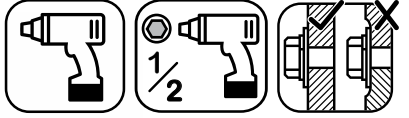

Nota: Se ha ocultado parcialmente la estructura para que la imagen pueda verse con claridad.

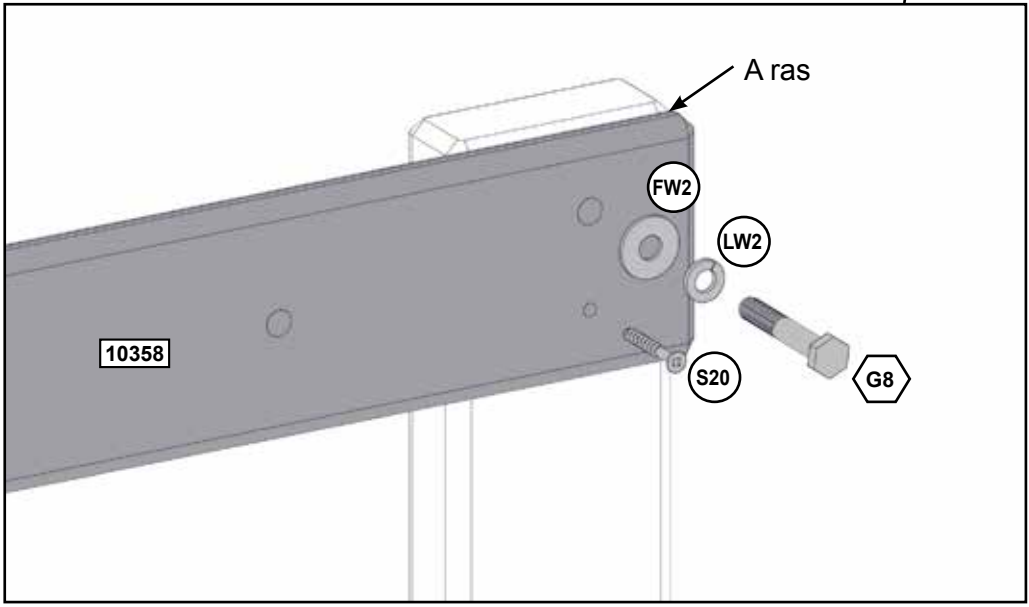
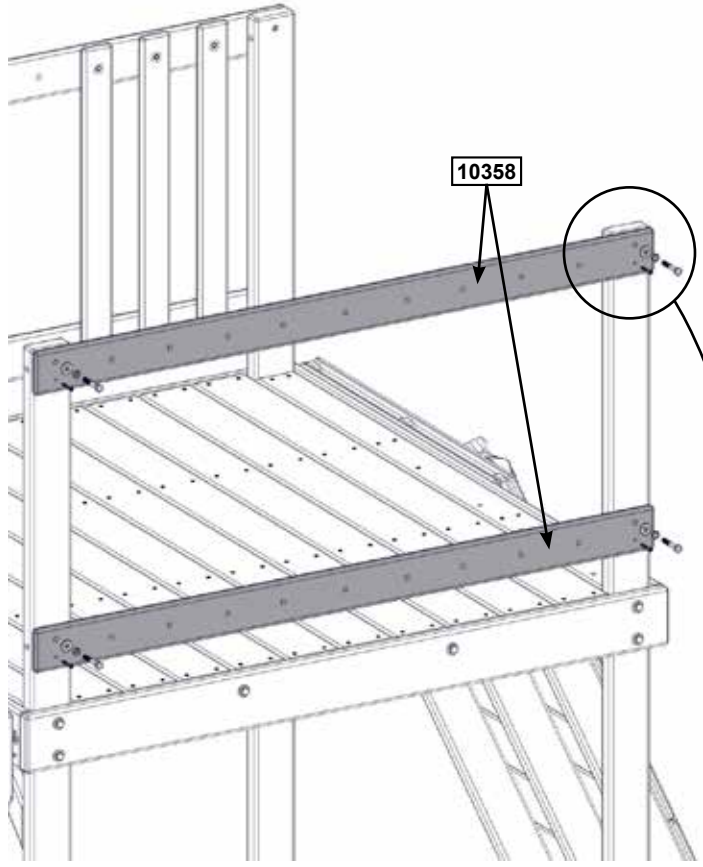

Piezas de madera

2 x 10358 15.9 x 85.7 x 1320.8 mm (5/8" x 3 3/8" x 52")

Herrajes

4 x G8 7.9 x 50.8 mm (5/16" x 2") (FW2, LW2)
4 x S20 #8 x 34.9mm (#8 x 1-3/8")



parts.kidkraft.com

customerservice@kidkraft.com
1.800.933.0771
972.385.0100

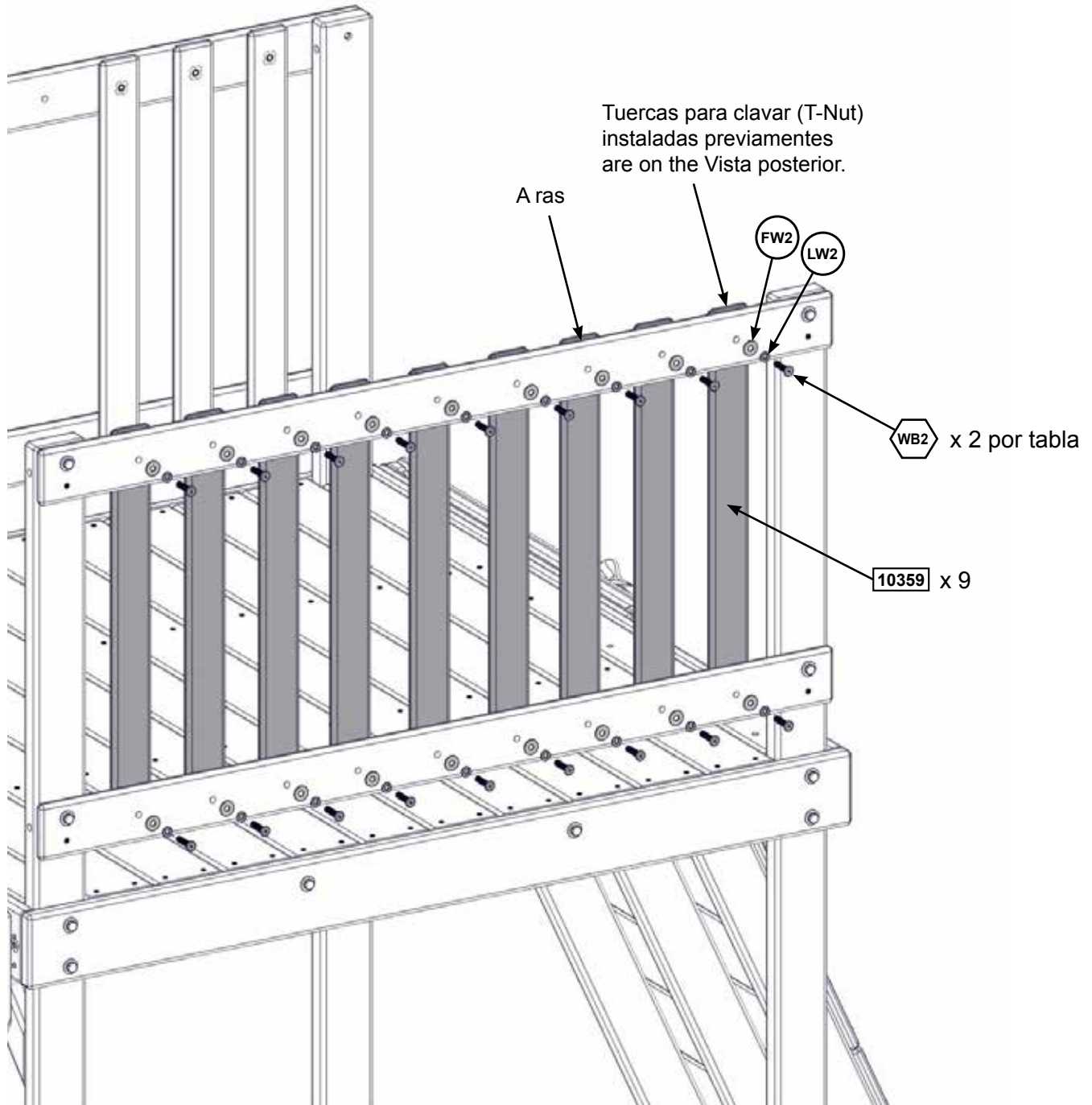

Nota: Se ha ocultado parcialmente la estructura para que la imagen pueda verse con claridad.

Herrajes

18 x  7.9 x 34.9 mm (5/16 x 1-3/8") (FW2, LW2)

66

Fíjate en la orientación de la muesca

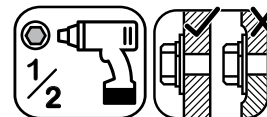
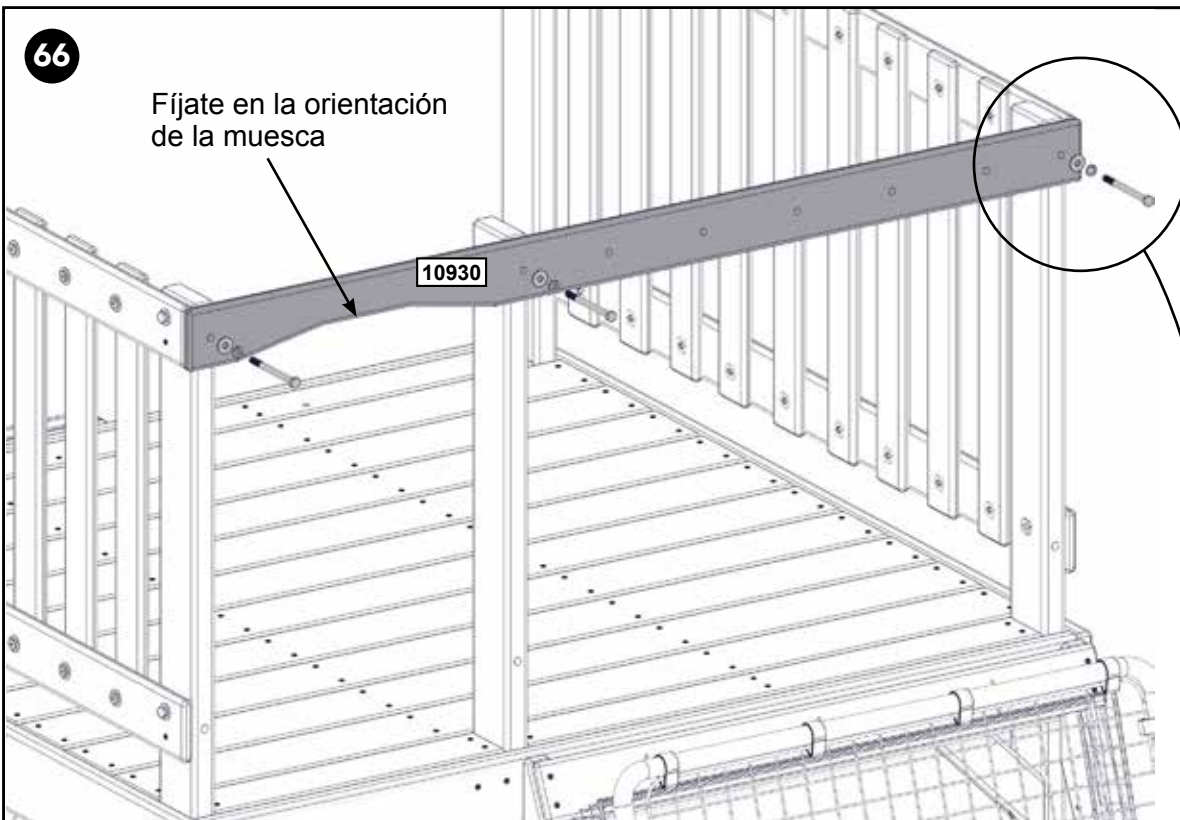

Nota: Se ha ocultado parcialmente la estructura para que la imagen pueda verse con claridad.

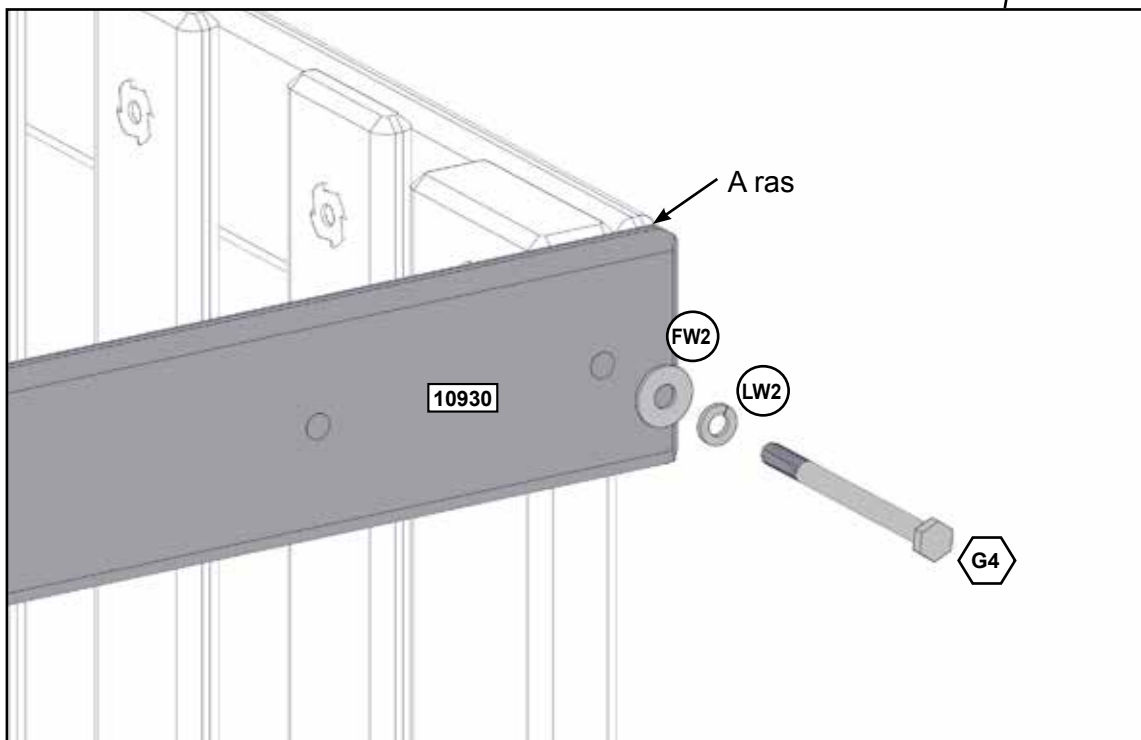

Piezas de madera

1 x 10930 15.9 x 85.7 x 1378 mm (5/8" x 3 3/8" x 54 1/4")

Herrajes

3 x G4 7.9 x 101.5 mm (5/16" x 4") (FW2, LW2)



parts.kidkraft.com

customerservice@kidkraft.com
1.800.933.0771
972.385.0100

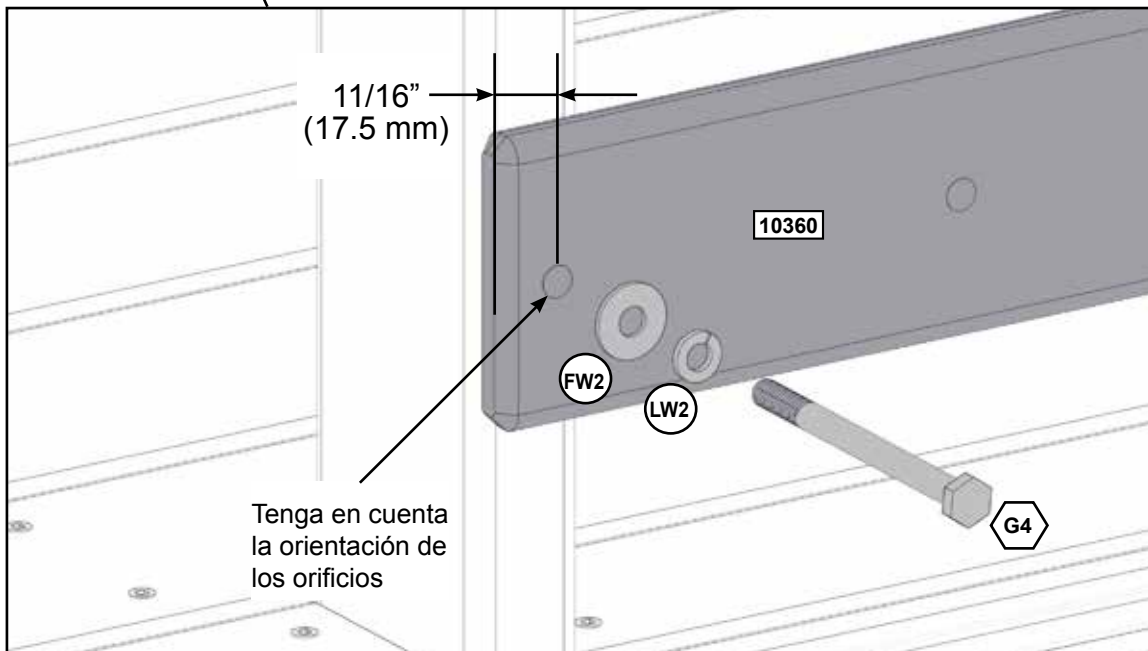
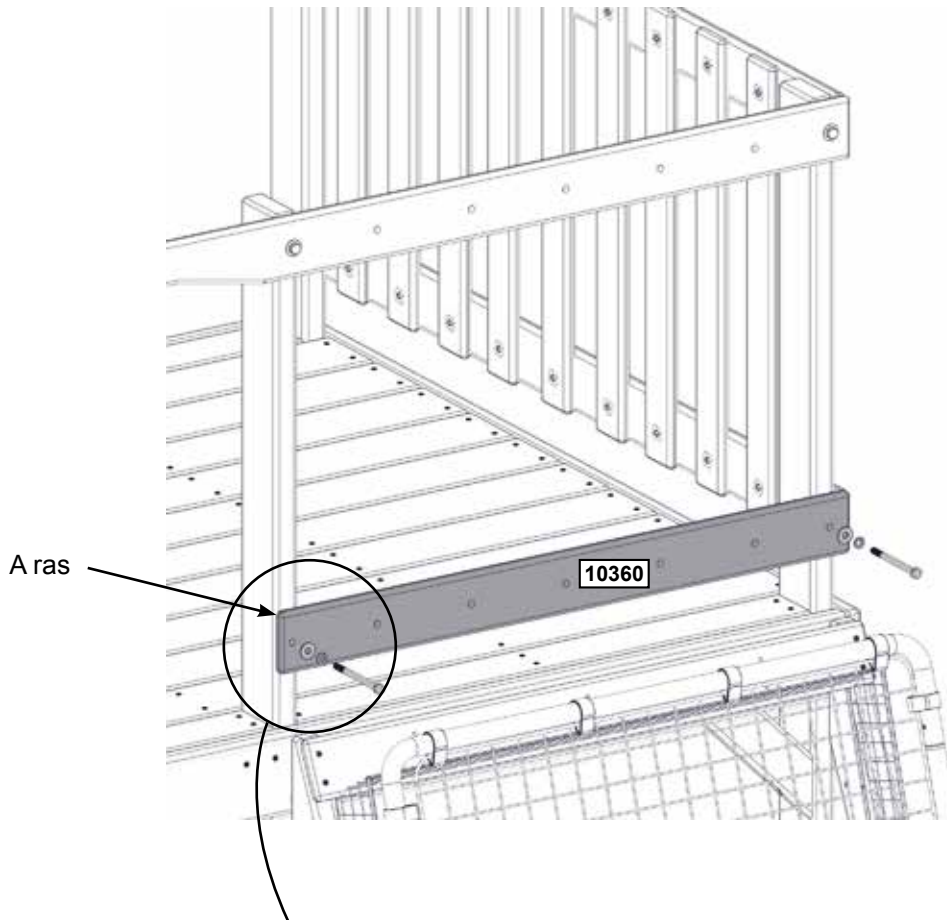
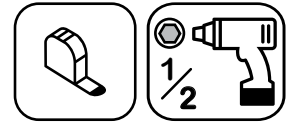

Piezas de madera

1 x **10360** 15.9 x 85.7 x 879.5 mm (5/8" x 3 3/8" x 34 5/8")

Herrajes

2 x **G4** 7.9 x 101.5 mm (5/16 x 4") (FW2, LW2)



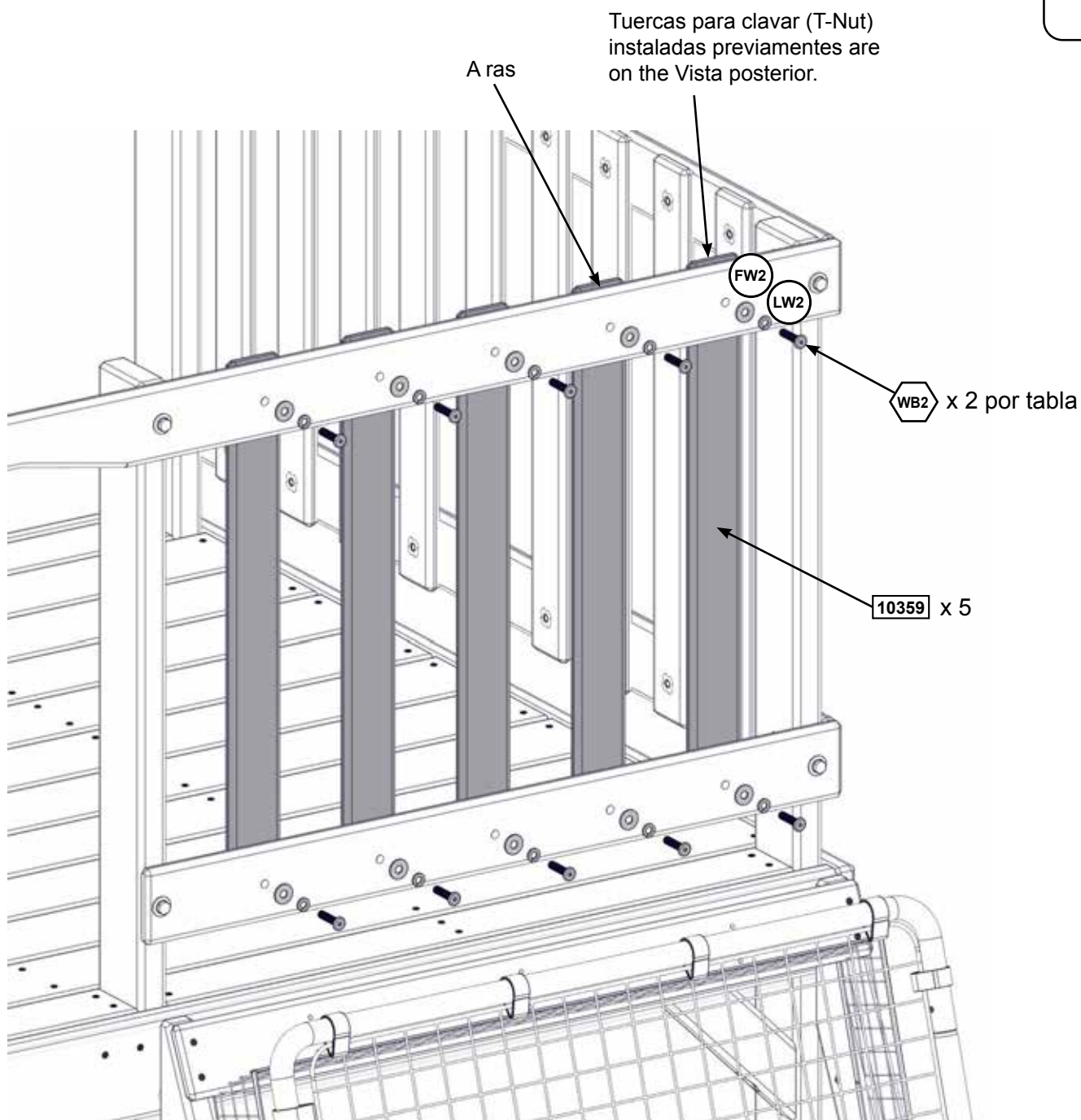

Nota: Se ha ocultado parcialmente la estructura para que la imagen pueda verse con claridad.

Herrajes

10 x  7.9 x 34.9 mm (5/16 x 1-3/8") (FW2, LW2)

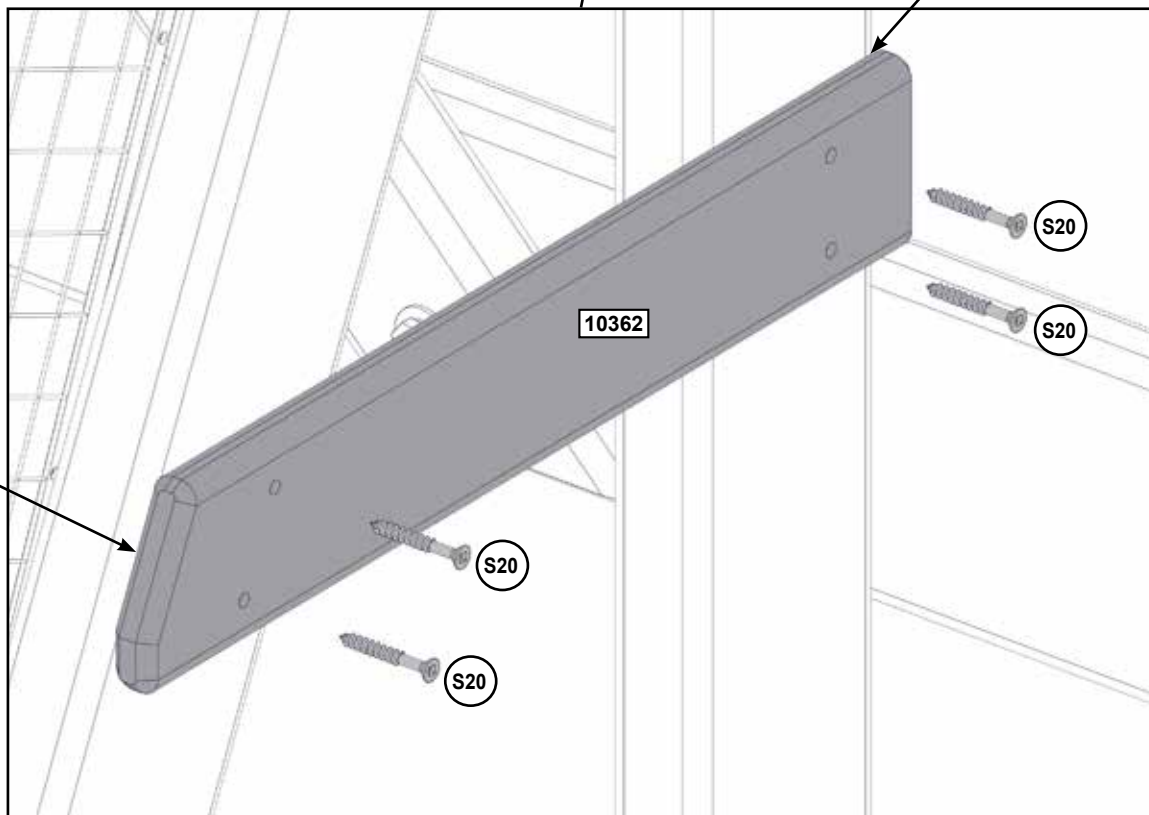
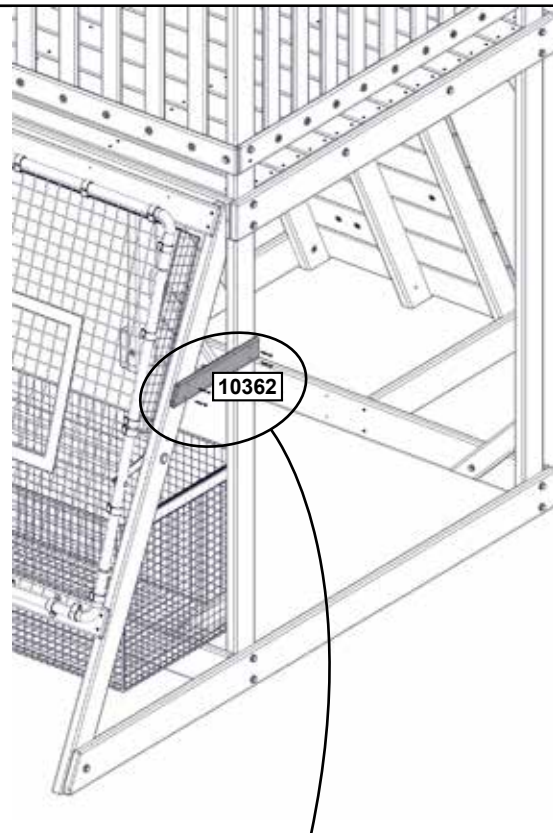

Piezas de madera

1 x 10362 15.9 x 63.5 x 317.7 mm (5/8" x 2 1/2" x 12 1/2")

Herrajes

4 x S20 #8 x 34.9mm (#8 x 1-3/8")



70

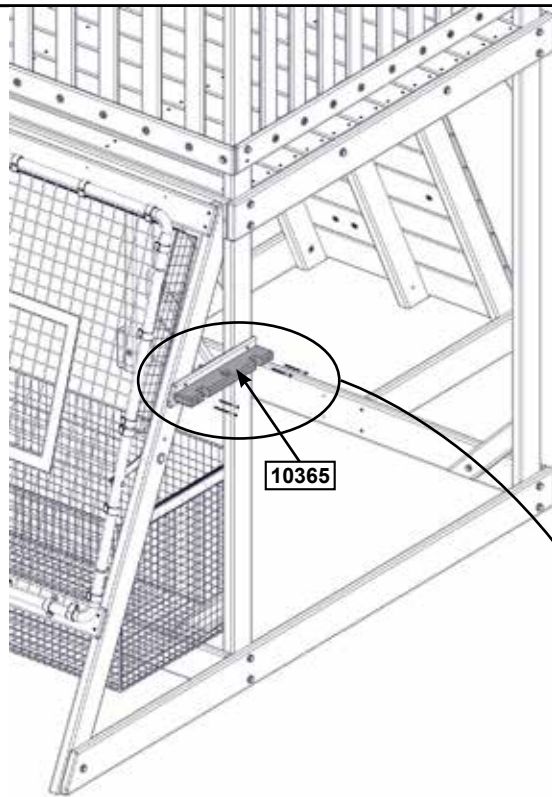
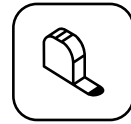

10365

Centrado

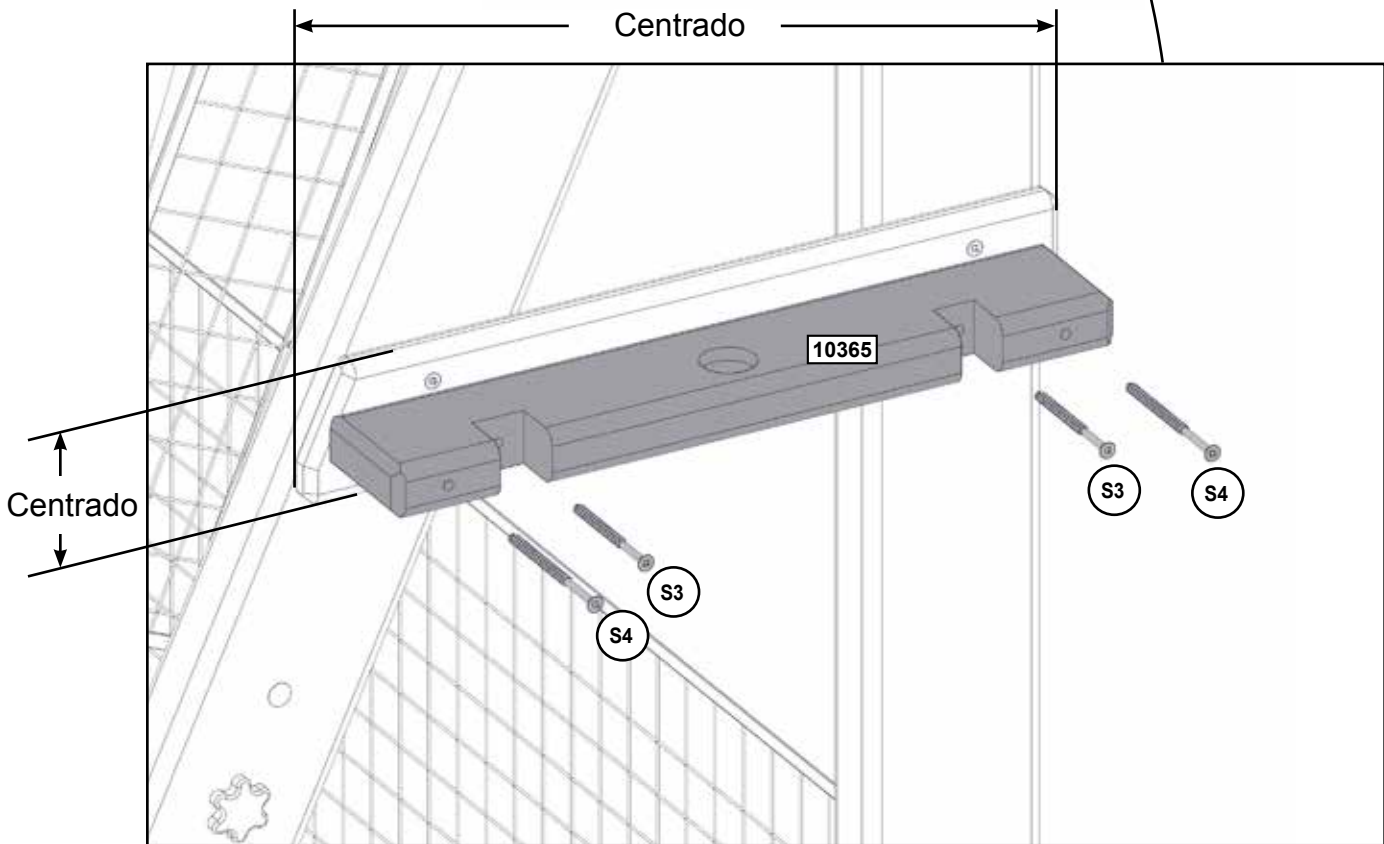

Centrado

10365

S3

S4

S3

S4

Piezas de madera

1 x 10365 25.4 x 63.5 x 305 mm (1" x 2 1/2" x 12")

Herrajes

2 x S3 #8 x 63.5mm (#8 x 2-1/2")

2 x S4 #8 x 76.2mm (#8 x 3")



parts.kidkraft.com

customerservice@kidkraft.com
1.800.933.0771
972.385.0100

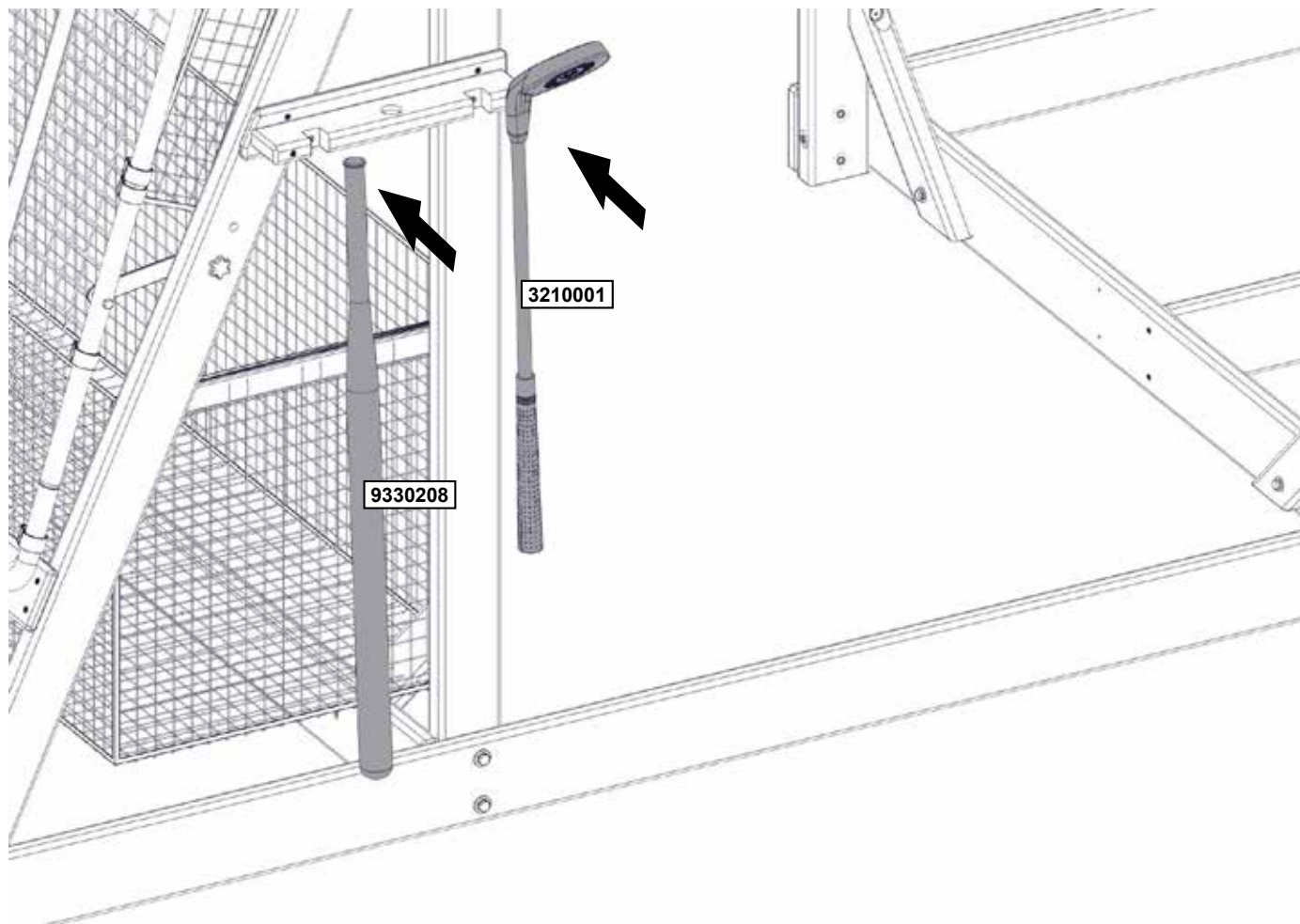
**Otras piezas**1 x **3210001**1 x **9330208**

72

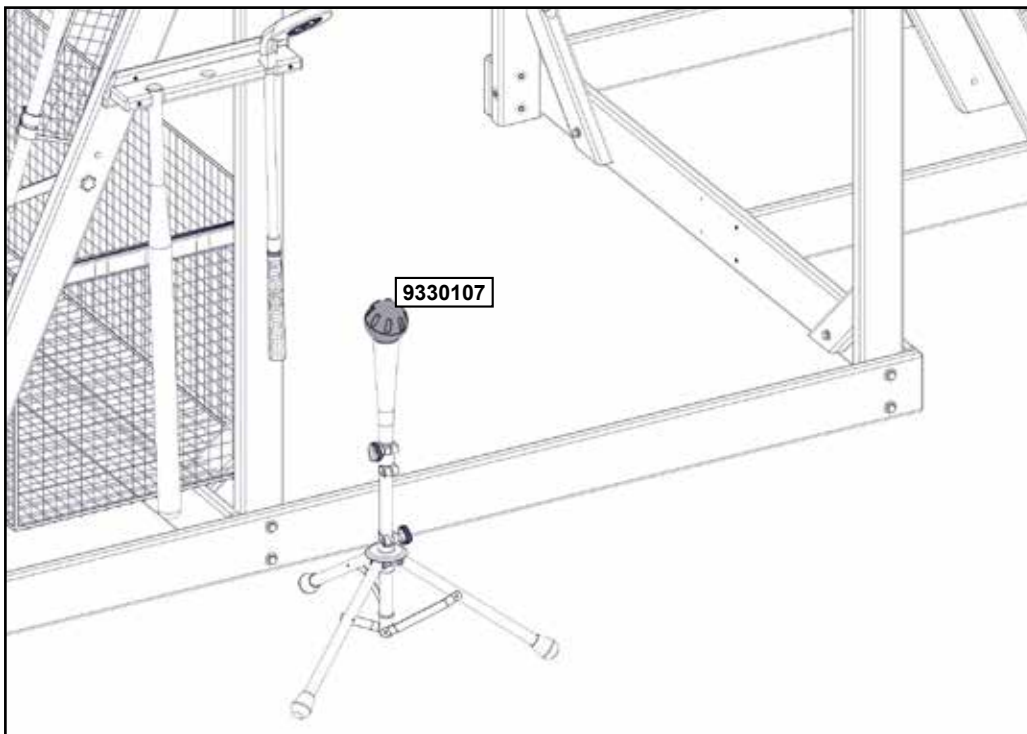

Otras piezas

1 x 9330410

1 x 9330107

73

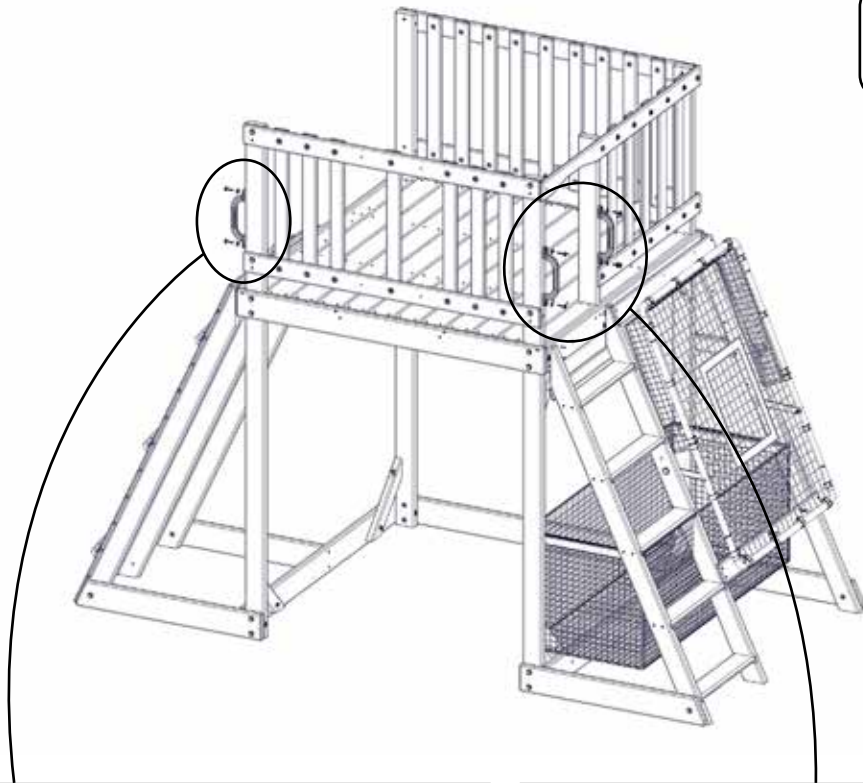

Pretaladre todos los orificios con una broca de 1/8" (3 mm) para WL3.

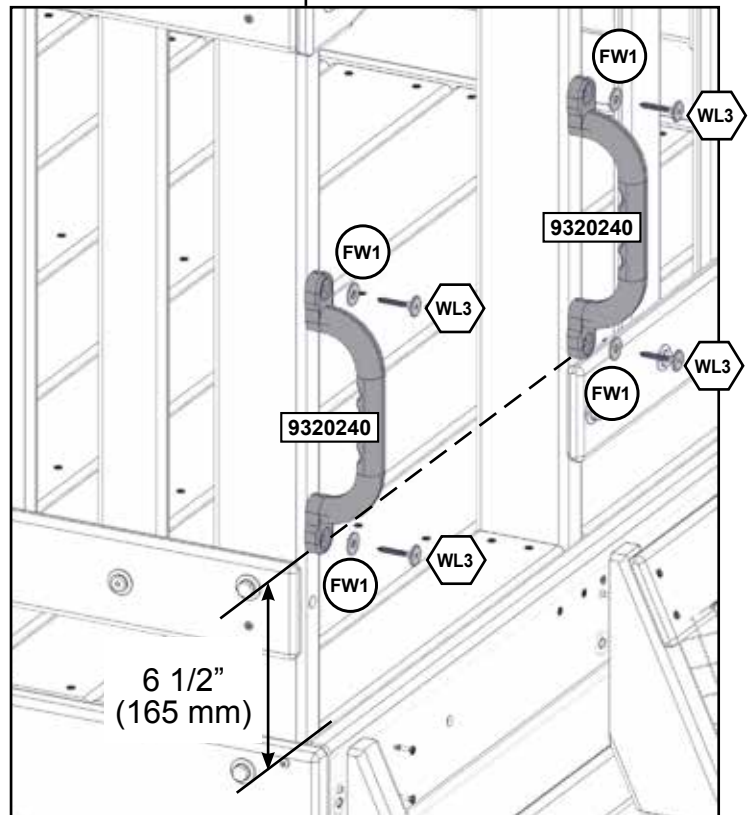
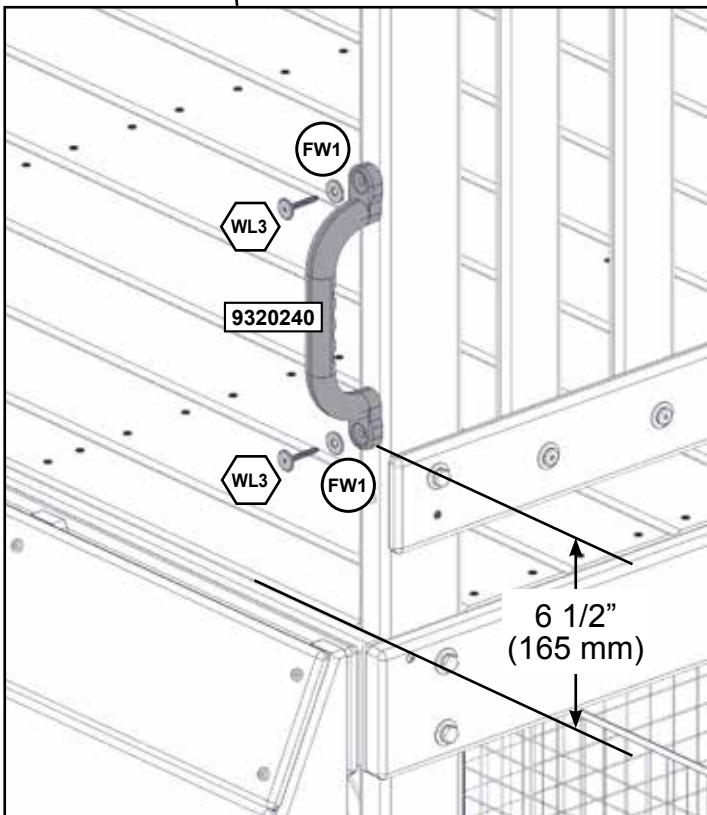

Herrajes

6 x  6.4 x 34.9mm (1/4 x 1-3/8") (FW1)

Otras piezas

3 x 

europecustomerservice@kidkraft.com
+31 20 305 8620
M-F from 09:00 to 17:30 (GMT+1)

parts.kidkraft.eu



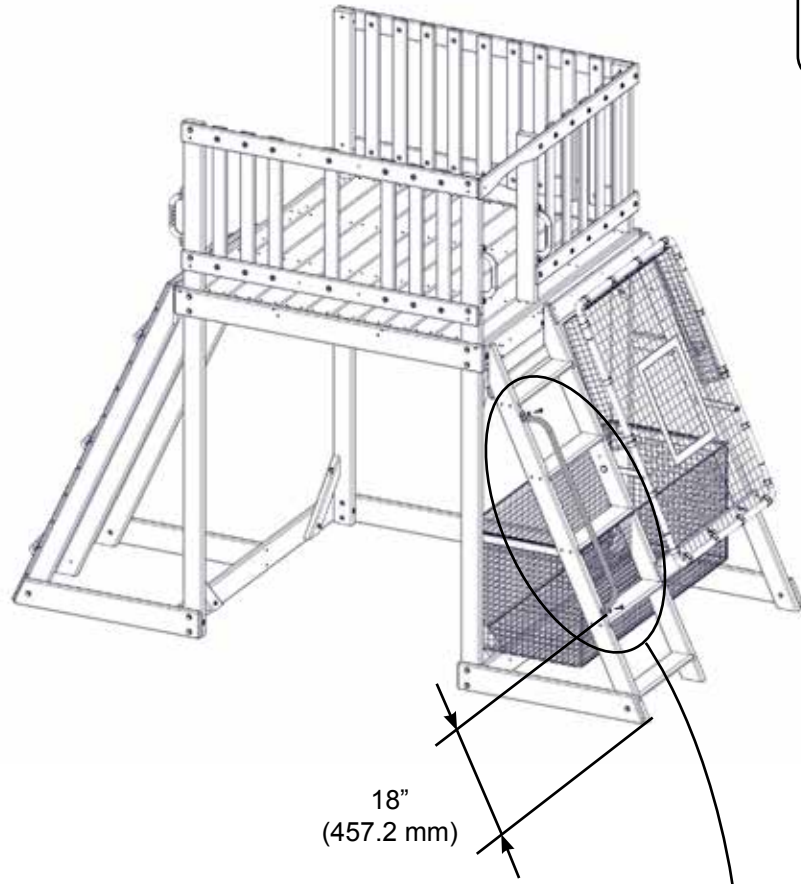
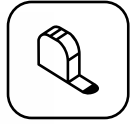
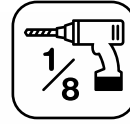

Pretaladre todos los orificios con una broca de 1/8" (3 mm) para WL3.

18"
(457.2 mm)

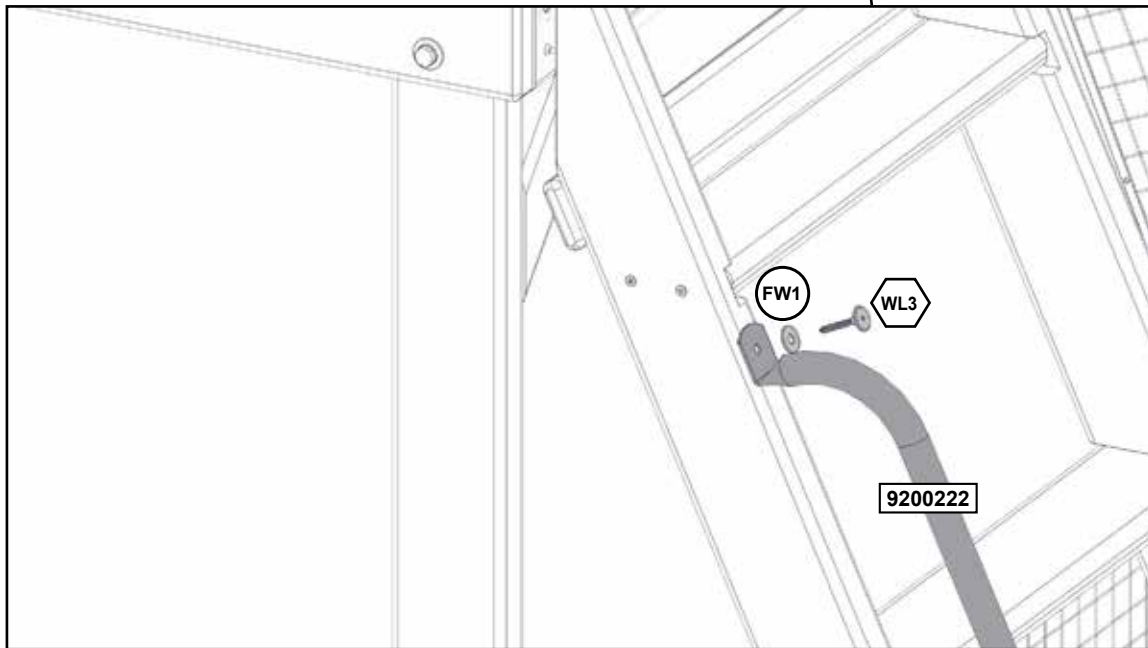

Herrajes

2 x  6.4 x 34.9mm (1/4 x 1-3/8") (FW1)

Otras piezas

1 x 

75

MUEVA EL FUERTE A LA UBICACIÓN DEFINITIVA ANTES DE EMPEZAR A APILAR

LA UBICACIÓN DEFINITIVA DEBE ESTAR SOBRE SUELO NIVELADO



VÉASE LA CUBIERTA FRONTAL PARA CONSULTAR LA DISTANCIA DE SEGURIDAD

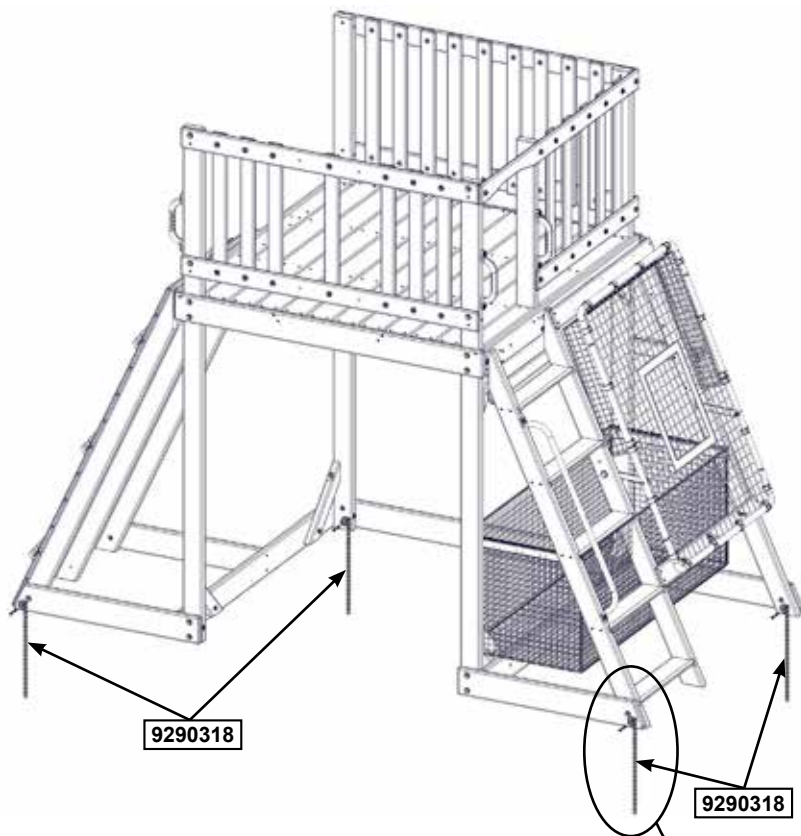

¡Advertencia! A fin de evitar que la estructura vuelque y prevenir posibles lesiones, las estacas deben clavarse a una profundidad de 13" (330 mm). Clavar las estacas o introducir las en el suelo puede ser peligroso si no se comprueba antes la ausencia de conductores, cables o tuberías de gas subterráneos.

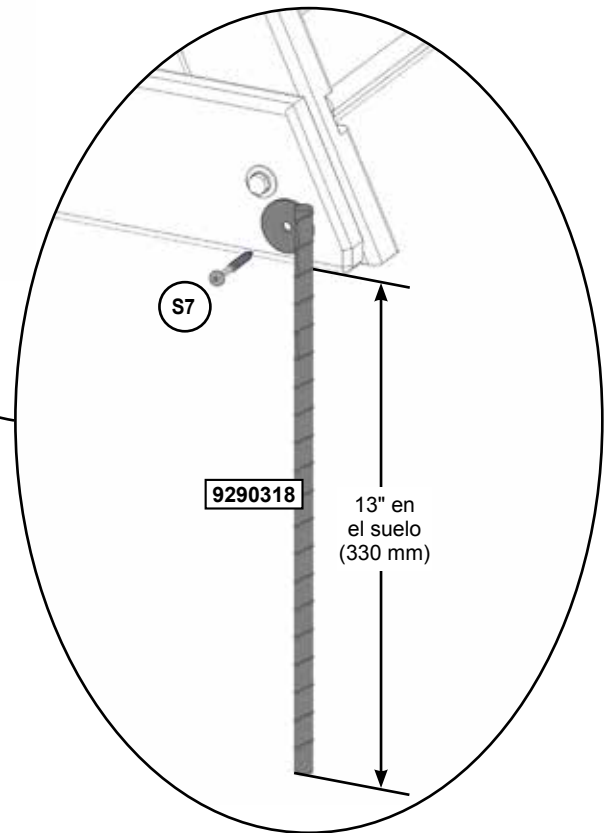

Herrajes

4 x (S7) #12 x 50.8mm (#12 x 2")

Otras piezas

4 x 9290318



76

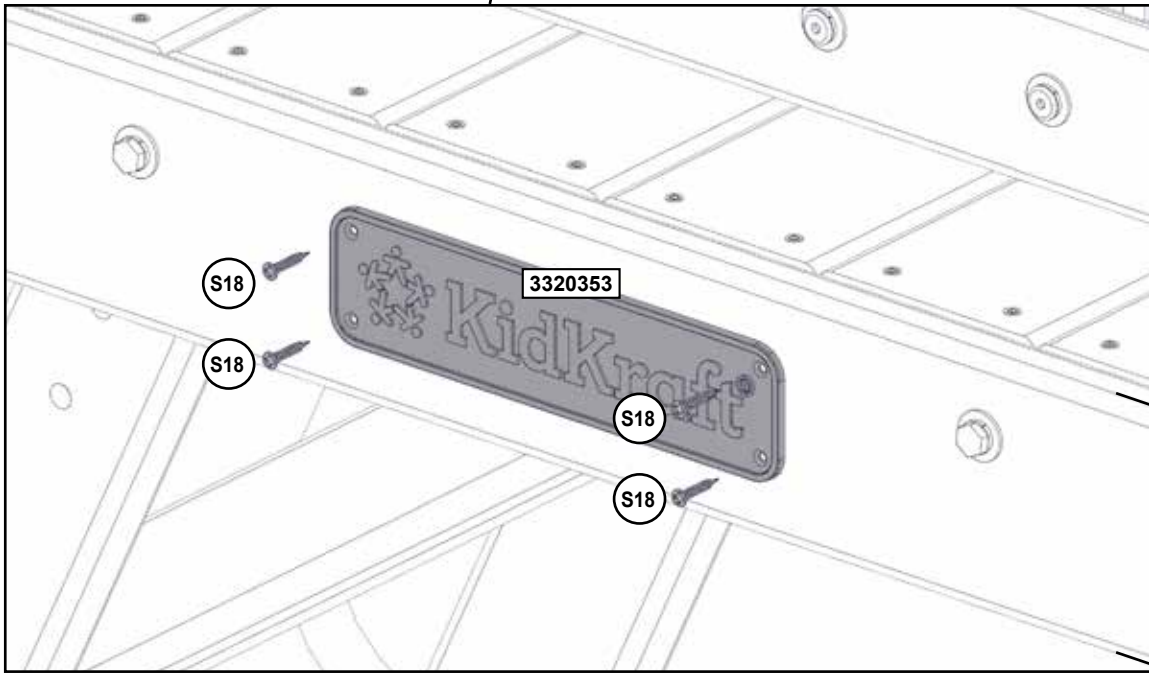
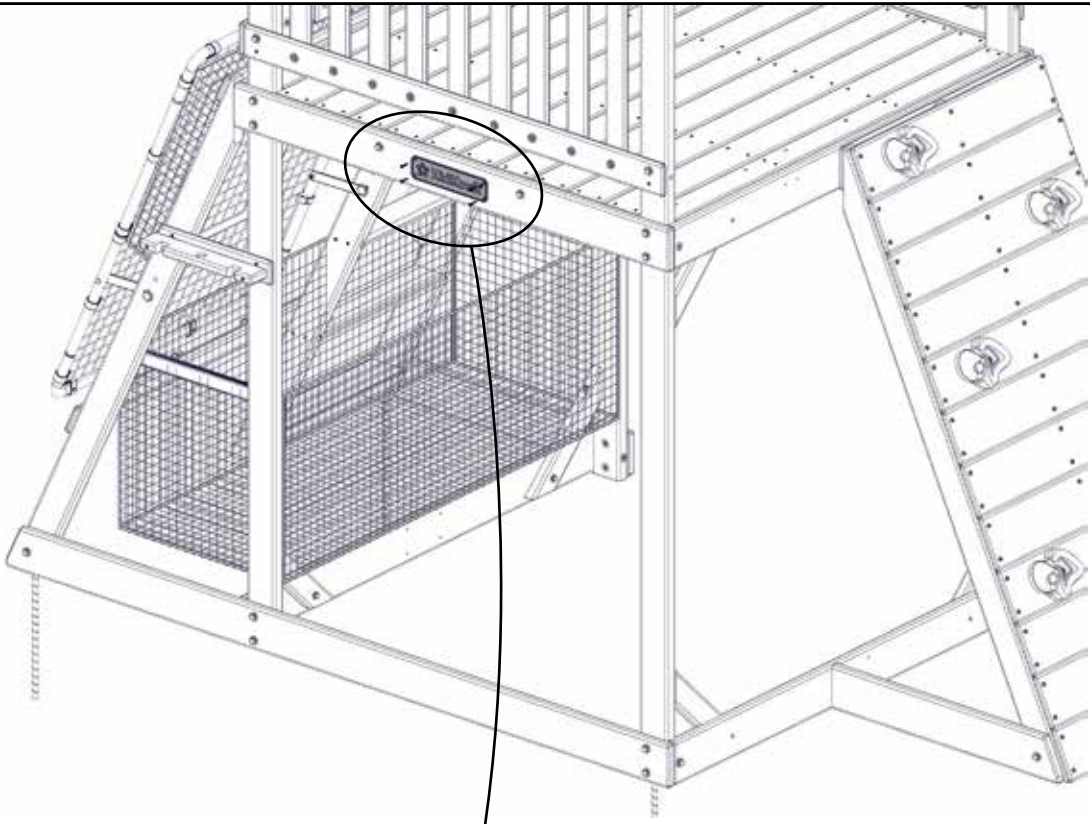

Herrajes

4 x S18 #6 x 25.4mm (#6 x 1")

Otras piezas

1 x 3320353



parts.kidkraft.com

customerservice@kidkraft.com
1.800.933.0771
972.385.0100

77



Asegúrese de que el montaje esté en perpendicular.

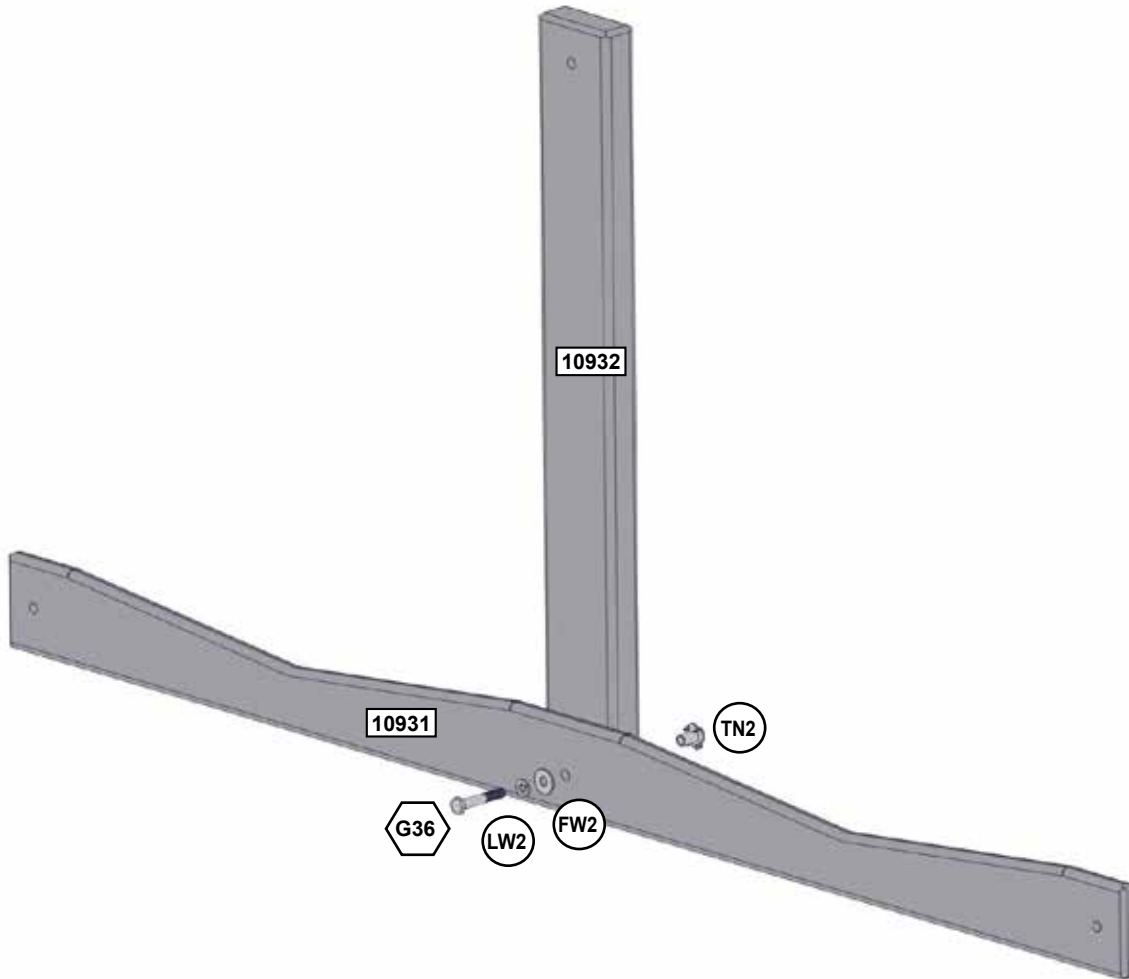
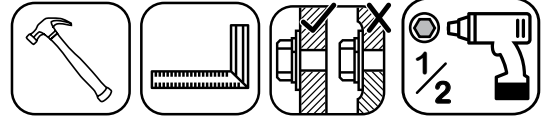

¡Monte primero las tuercas para clavar (t-nut) con un martillo!!

Piezas de madera

- 1 x 34.9 x 85.7 x 1378 mm (1 3/8" x 3 3/8" x 54 1/4")
 1 x 34.9 x 85.7 x 708 mm (1 3/8" x 3 3/8" x 27 7/8")

Herrajes

- 1 x 7.9 x 69.9 mm (5/16" x 2-3/4") (FW2, LW2, TN2)

europecustomerservice@kidkraft.com
 +31 20 305 8620
 M-F from 09:00 to 17:30 (GMT+1)

parts.kidkraft.eu



78

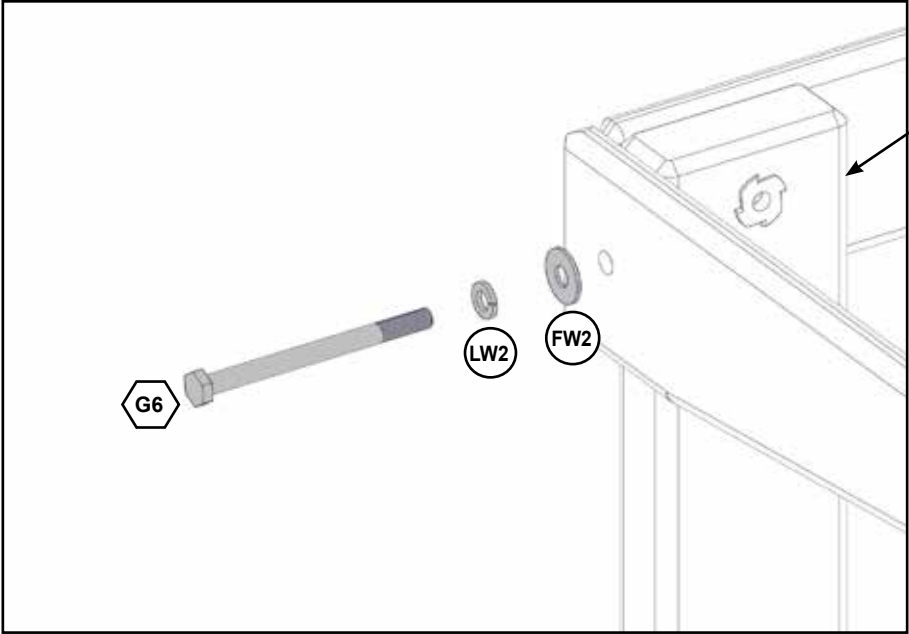
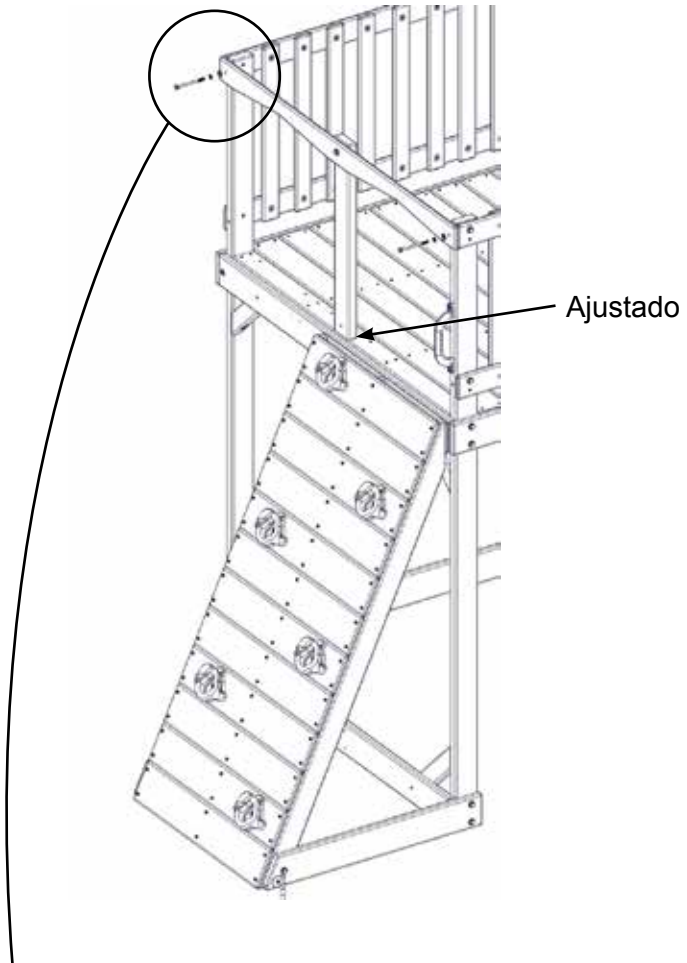
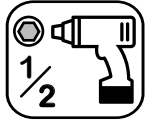

Tuerca en T premontada en el paso 2.

Herrajes

2 x  7.9 x 120.7 mm (5/16 x 4-3/4") (FW2, LW2)



parts.kidkraft.com

customerservice@kidkraft.com
1.800.933.0771
972.385.0100

79

Pretaladre todos los orificios con una broca de 1/8" (3 mm) para WL3.

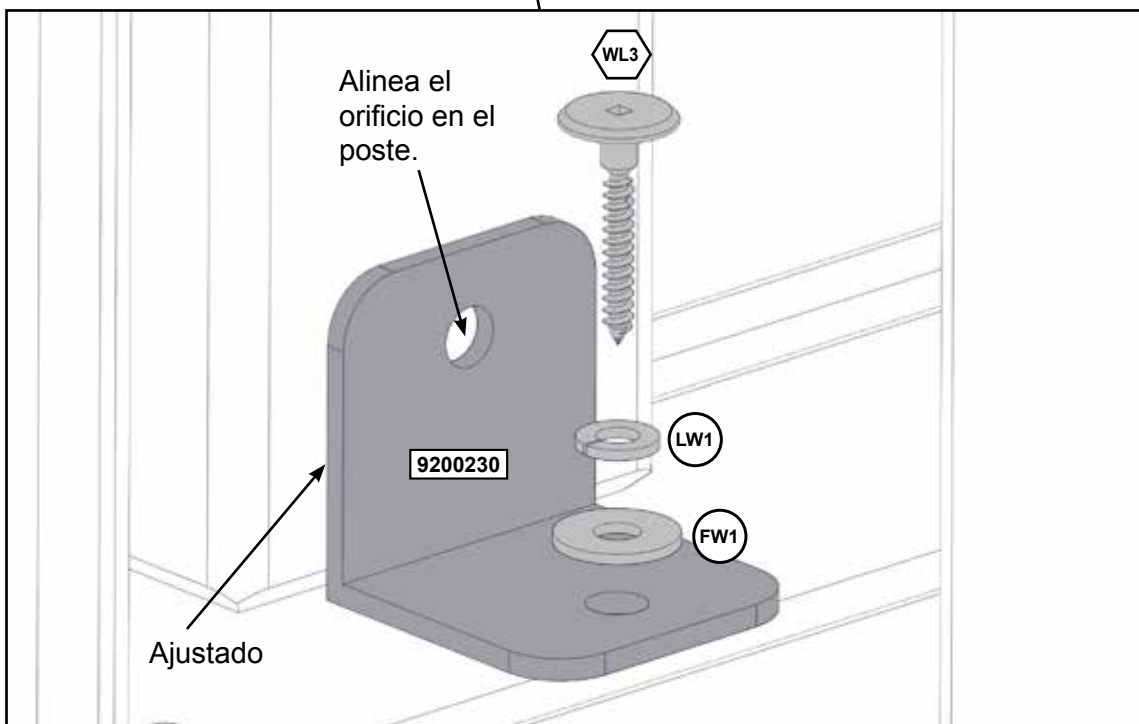

Herrajes

1 x  6.4 x 34.9mm (1/4 x 1-3/8") (FW1, LW1)

Otras piezas

1 x 



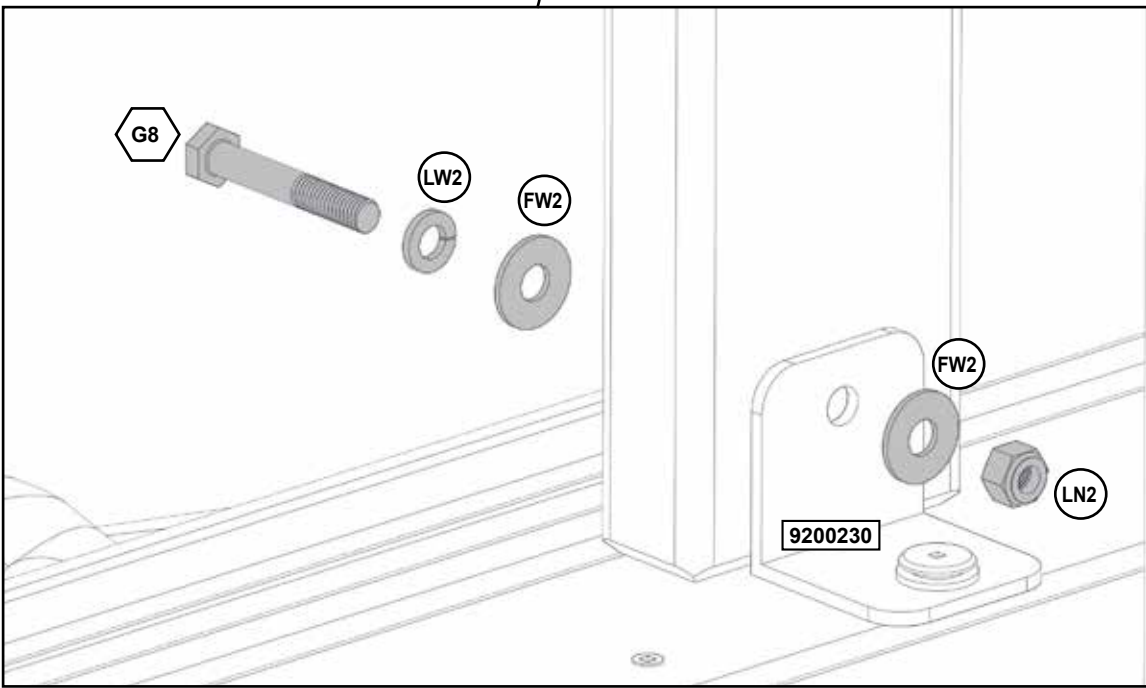
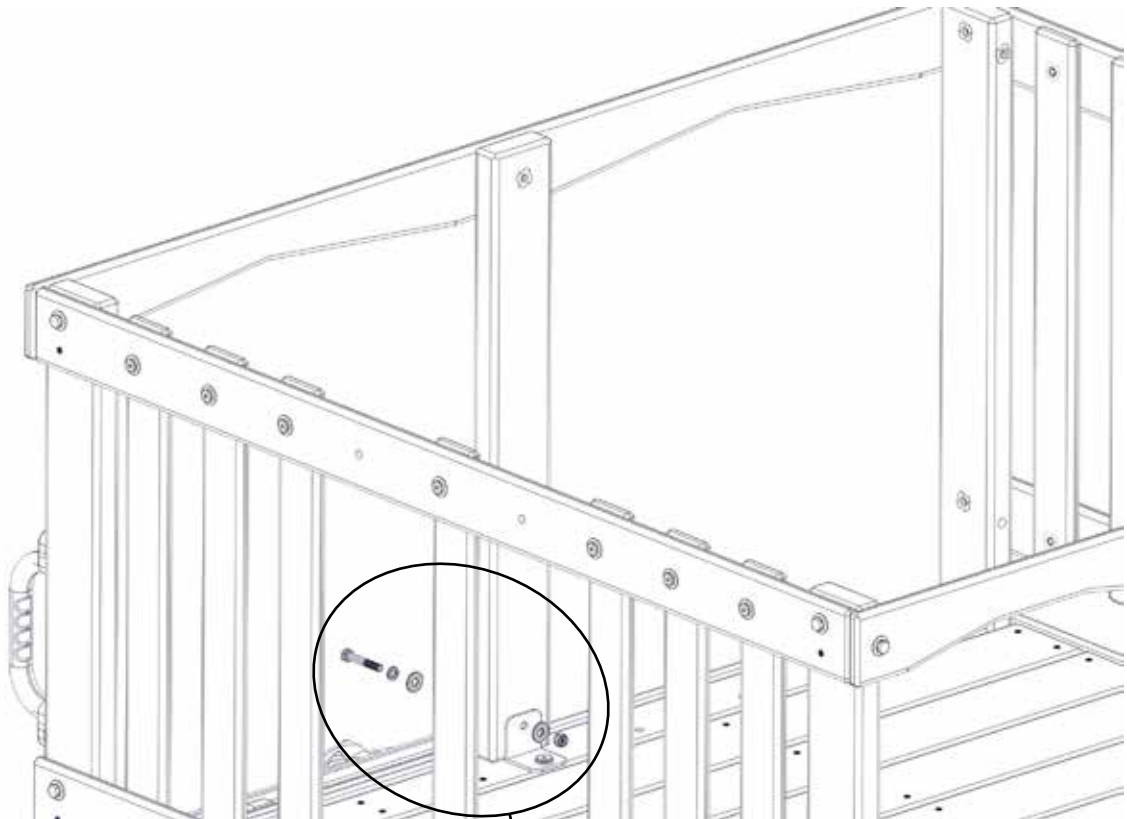
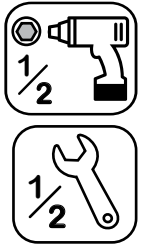

Herrajes

1 x  7.9 x 50.8 mm (5/16" x 2") (FW2 x 2, LW2, LN2)

81

Pretaladre todos los orificios con una broca de 1/8"
(3 mm) para WL3.

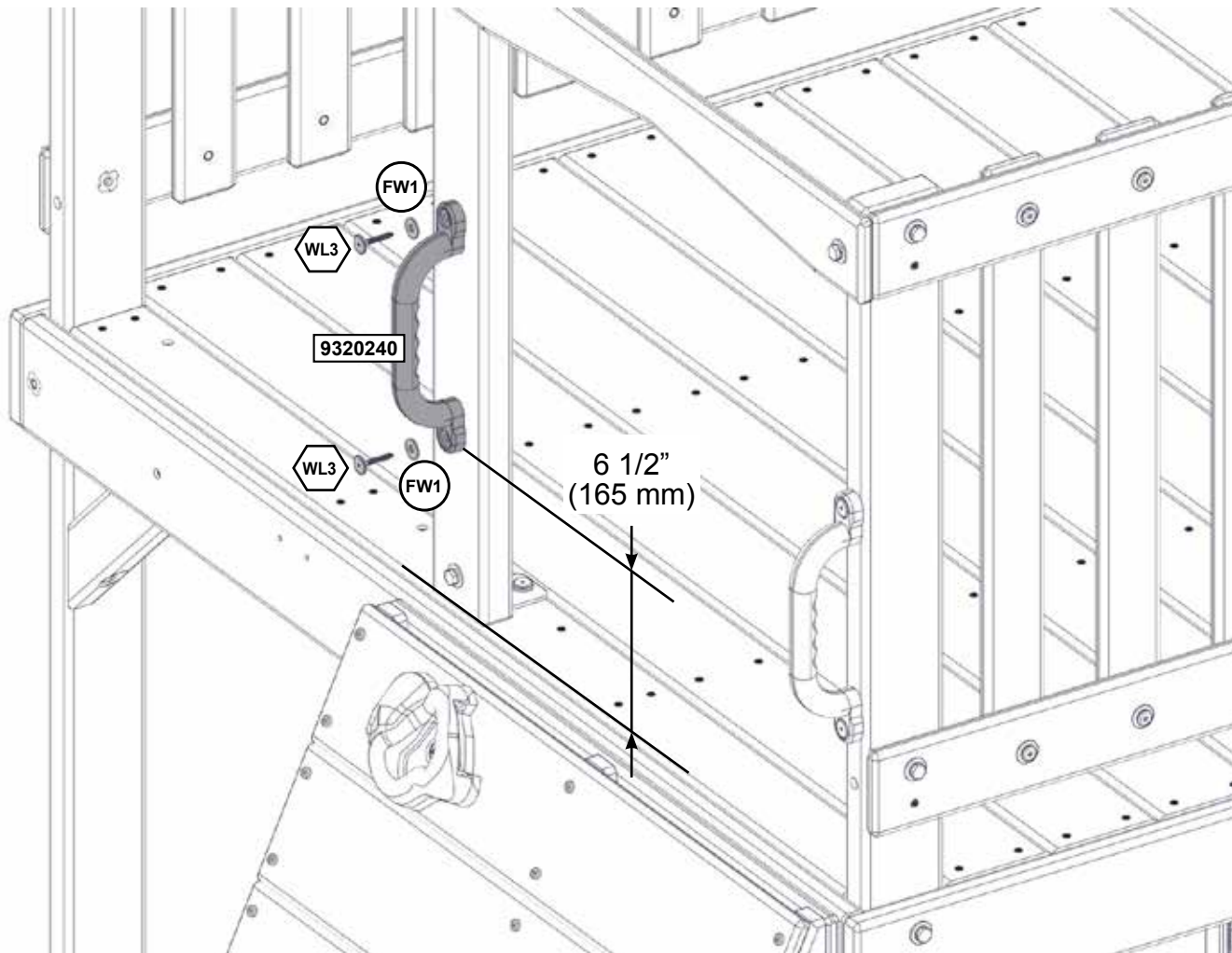
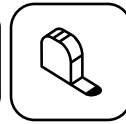
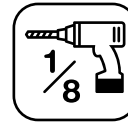

Nota: Se ha ocultado parcialmente la estructura para que la imagen pueda verse con claridad.

Herrajes

2 x  6.4 x 34.9mm (1/4 x 1-3/8") (FW1)

Otras piezas

1 x 

¡FIJE ESTA PLACA DE ADVERTENCIA E IDENTIFICACIÓN EN LA UBICACIÓN QUE SE INDICA EN SU CENTRO DE JUEGOS!

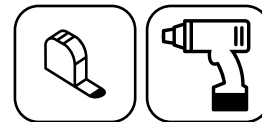

Proporciona importantes advertencias sobre seguridad y datos de contacto. Se proporciona un número de seguimiento que le permitirá recibir información muy importante o encargar recambios para este modelo específico.

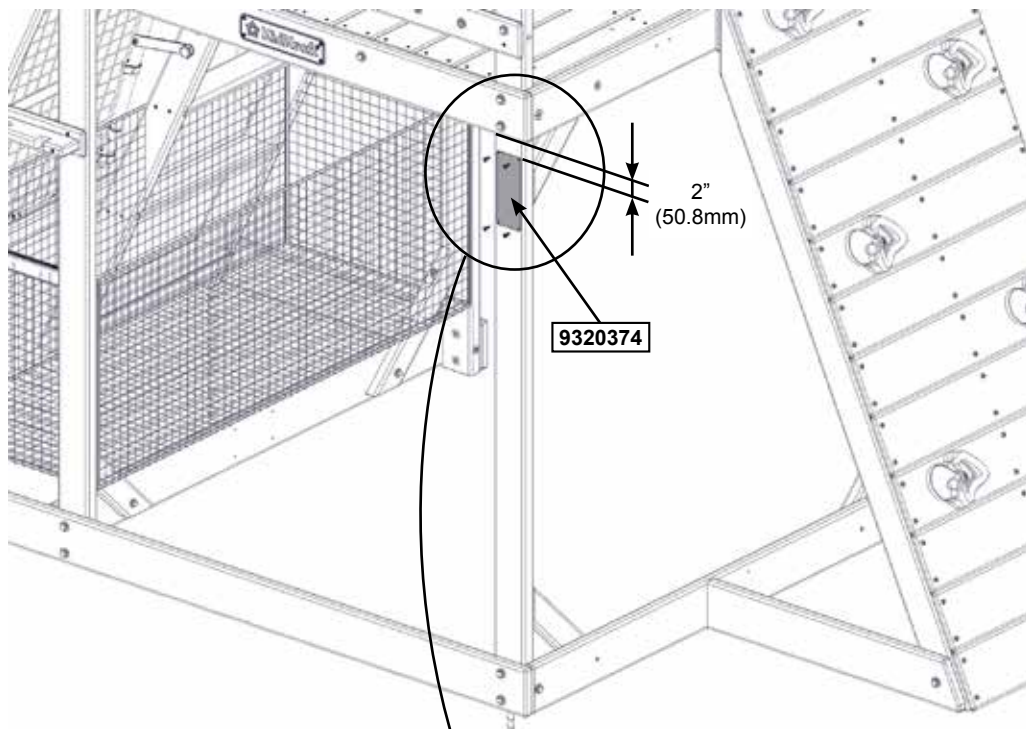

ADVERTENCIA

ES NECESARIA LA SUPERVISIÓN DE UN ADULTO EN TODO MOMENTO.

PELIGRO DE ESTRANGULAMIENTO
 Nunca deje que los niños jueguen con cuerdas, cuerdas para tender ropa, correas para mascotas, cables, cadenas, cualquier artículo parecido a una cuerda, cuando usen este centro de juegos.
 Nunca permita que los niños usen ropa suelta, ponchos, capuchas, bufandas, capas, collares o artículos con cordones, cuerdas o corbatas cuando usen este centro de juegos.
 Nunca permita que los niños usen cascos para bicicleta u otros deportes cuando jueguen en este centro de juegos.
 Si no prohíbe estos artículos, se incrementa el riesgo de lesiones graves y muerte en los niños causadas por enredos y estrangulación.

GRAVE PELIGRO DE DAÑOS A LA CABEZA
 Coloque material amortiguador debajo y alrededor del juego según se recomienda en las Instrucciones de instalación y funcionamiento. La instalación sobre concreto, asfalto, tierra, pasto, alfombra y otras superficies duras crea un riesgo de lesiones graves o muerte causadas por caídas al suelo.

ESTE PRODUCTO ESTÁ DESTINADO PARA QUE LO USEN NIÑOS CON EDADES COMPRENDIDAS ENTRE 3 Y 7 AÑOS; límite de peso de 49.9 kg (110 lb) por niño. Cantidad máxima de usuarios. Instrucciones de instalación y funcionamiento; otra información disponible en:

www.KidKraft.com
 Contáctenos en: KidKraft
 Dallas, TX 75244, Estados Unidos
 1-800-933-0771

Número de seguimiento

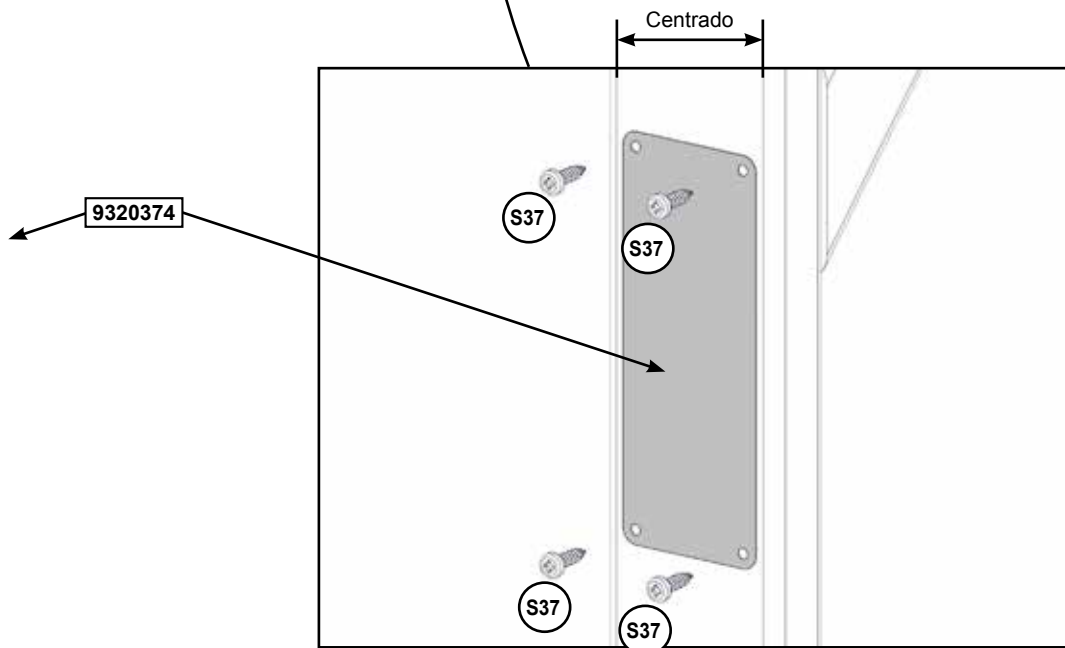

Herrajes
 4 x **S37** #7 x 15.87mm (#7 x 5/8")

Otras piezas
 1 x **9320374**

83

Nota: Pretaladre todos los orificios con una broca de 1/8" (3 mm) antes de instalar los tornillos de cabeza alomada.

Centre el tobogán en la abertura.

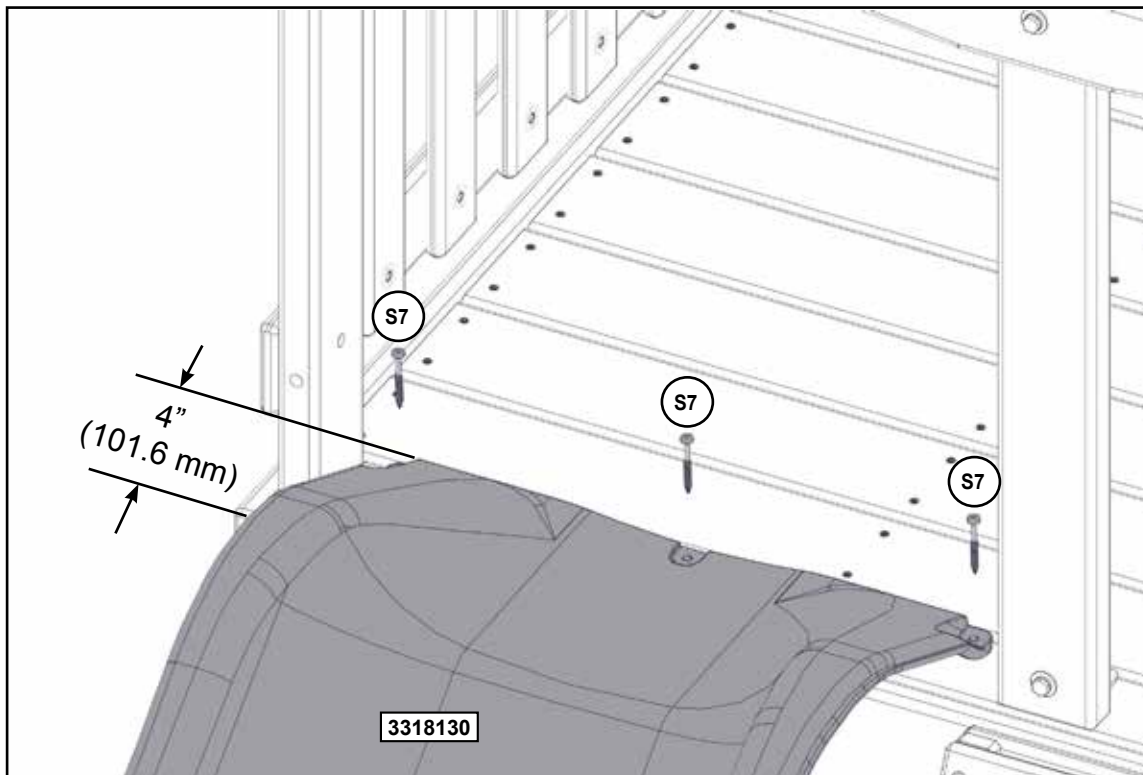

Herrajes

3 x (S7) #12 x 50.8mm (#12 x 2")

Otras piezas

1 x 3318130



84

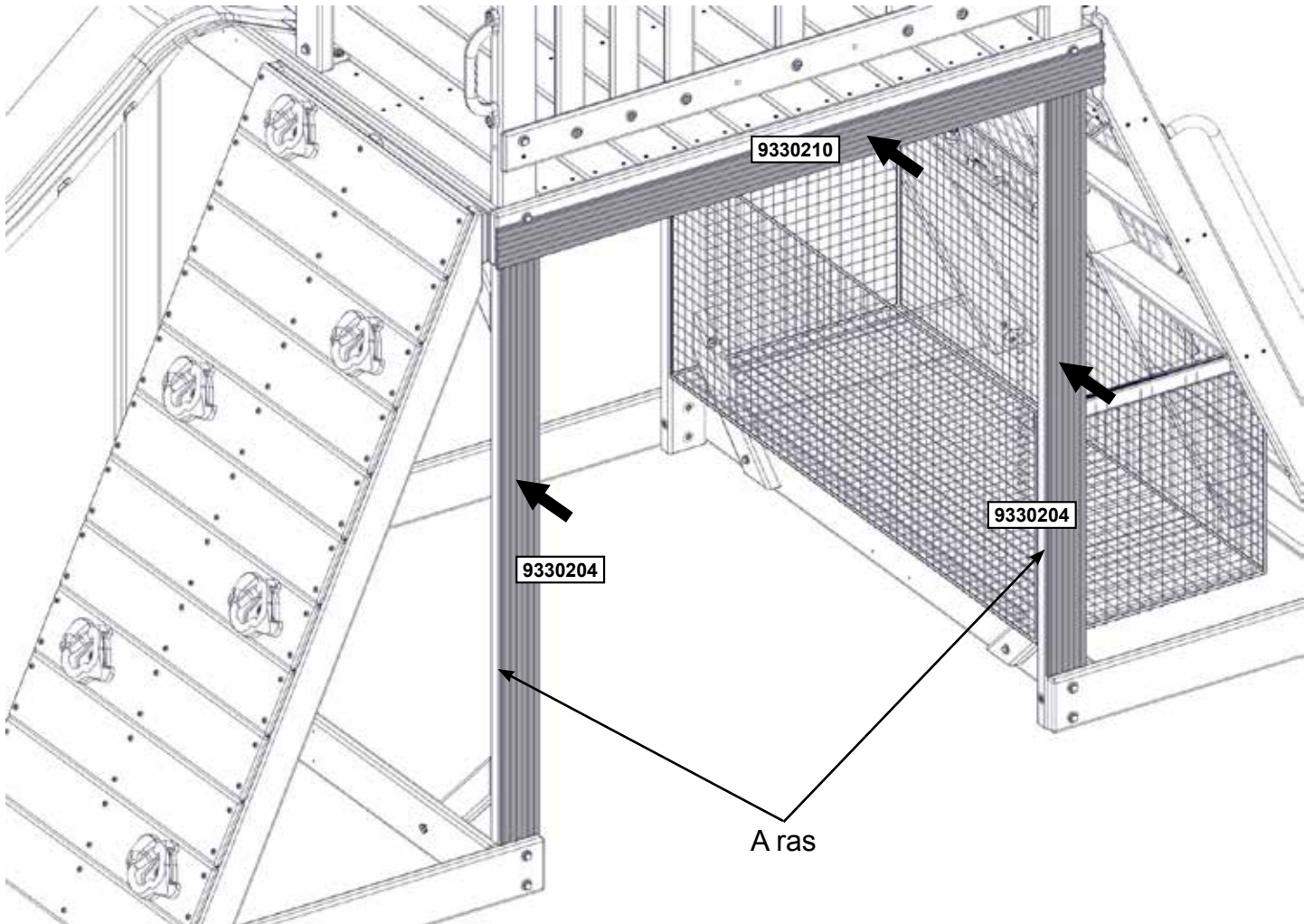
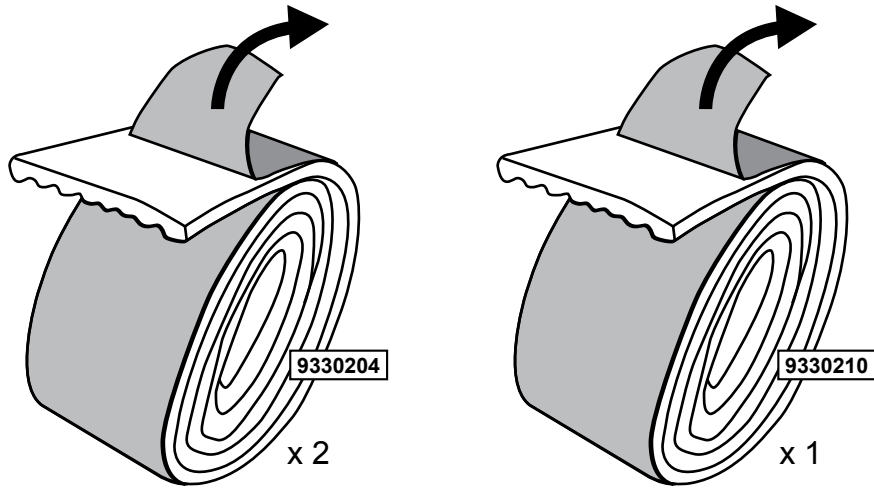

Otras piezas

- 2 x 9330204
- 1 x 9330210

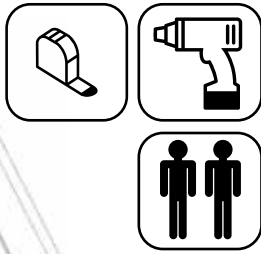
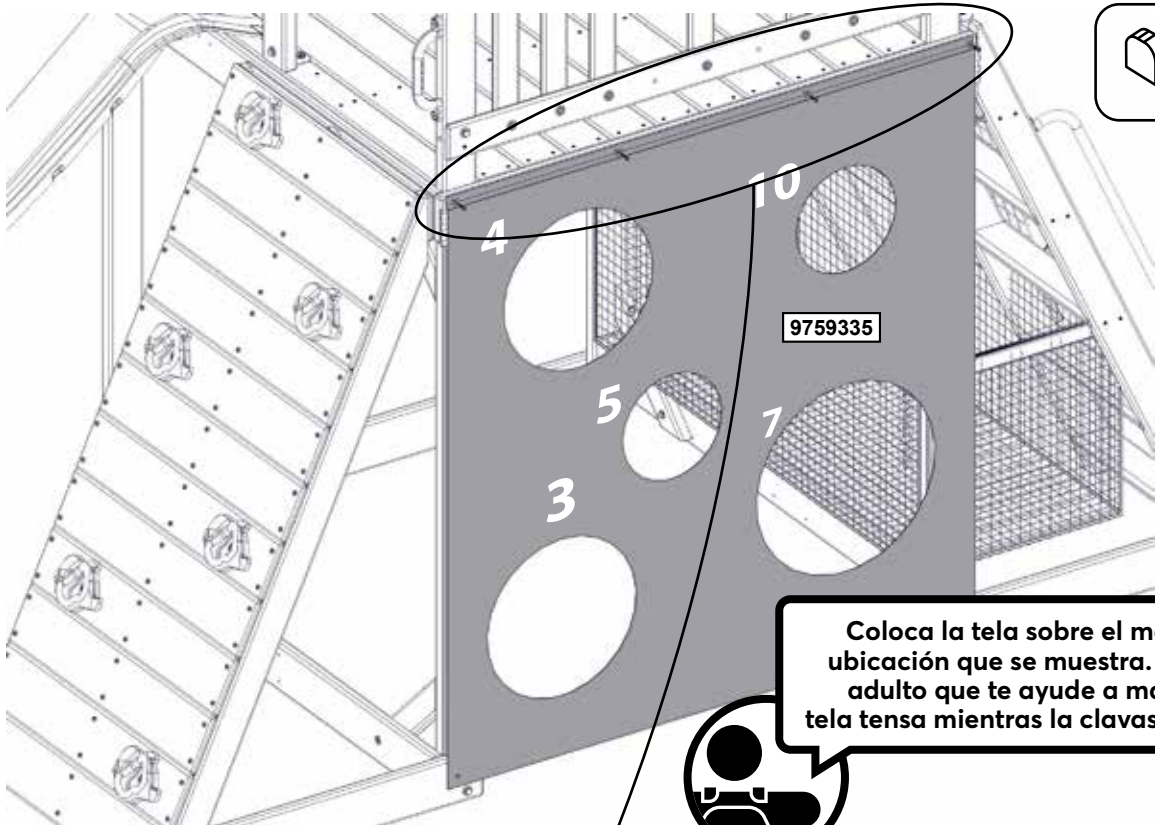

Coloca la tela sobre el marco en la ubicación que se muestra. Pide a otro adulto que te ayude a mantener la tela tensa mientras la clavas en el marco.

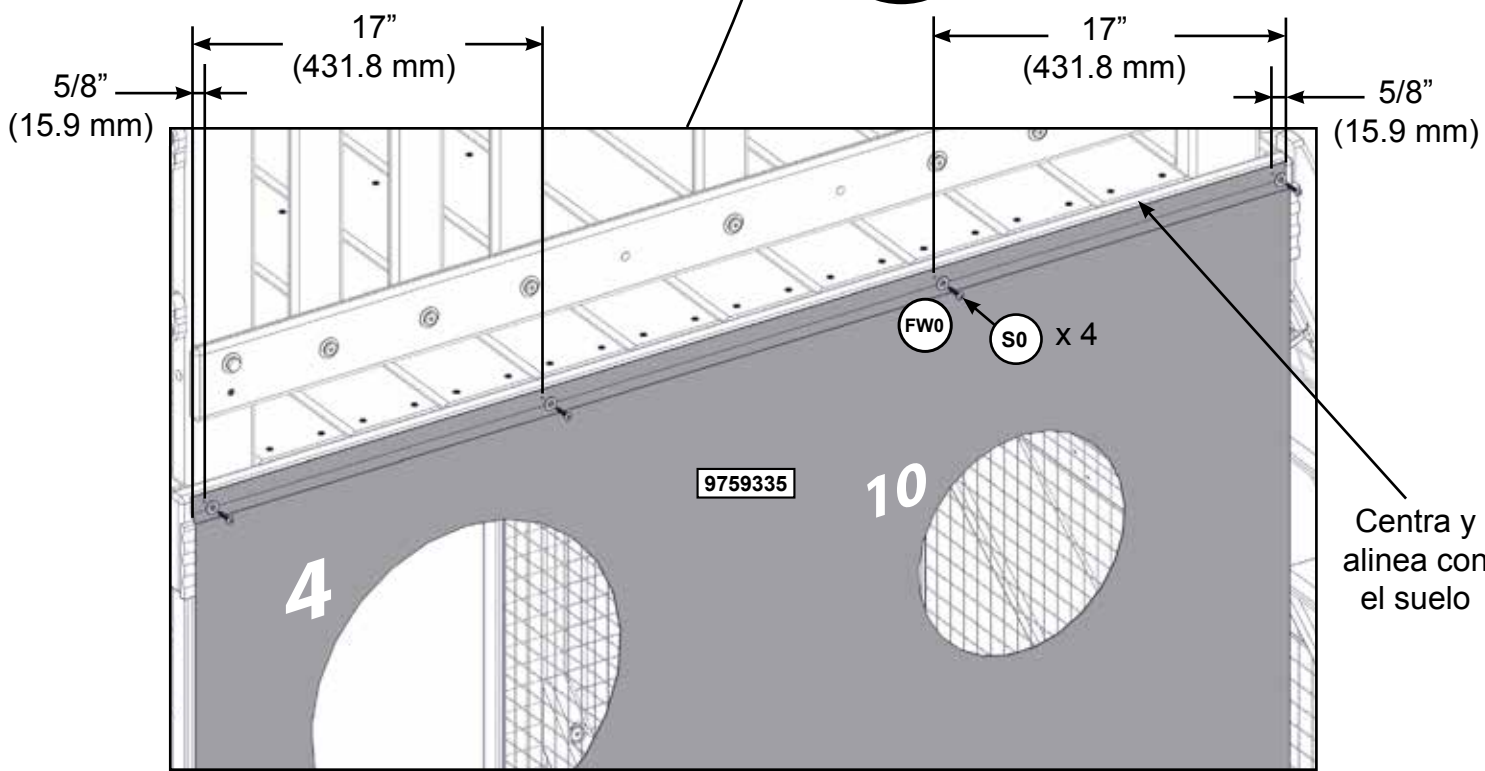

Herrajes

4 x #8 x 22.2 mm (#8 x 7/8") (FW0)

Otras piezas

1 x

87

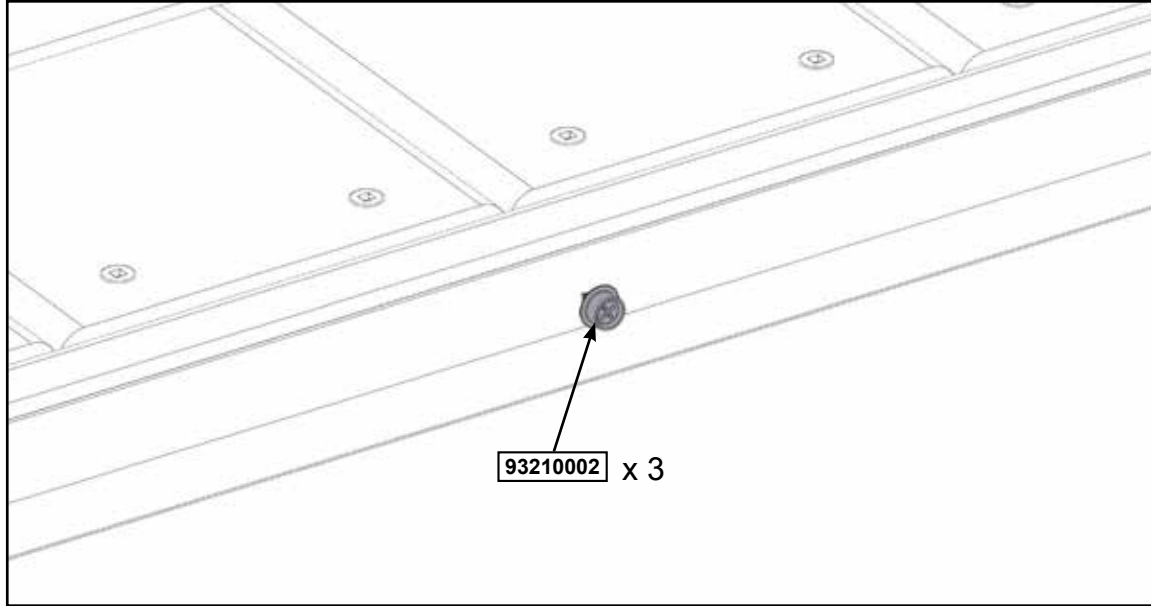
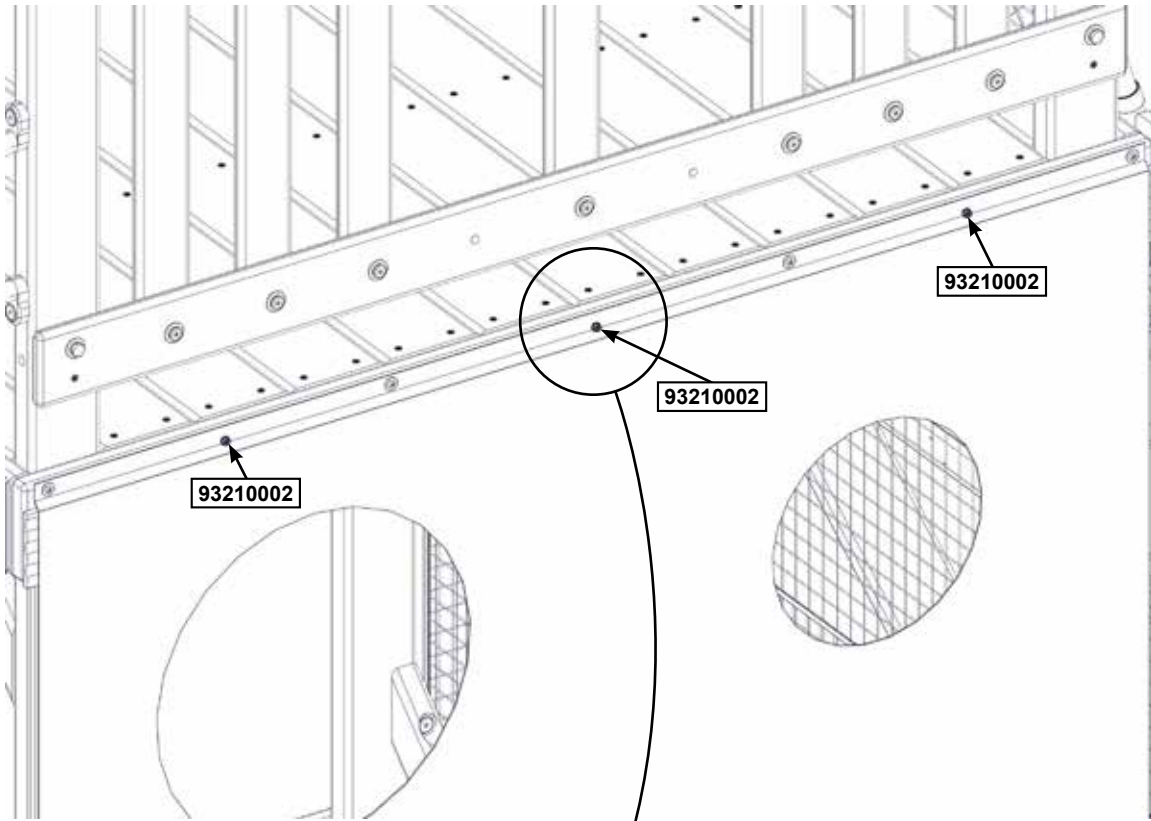

Otras piezas

3 x 93210002



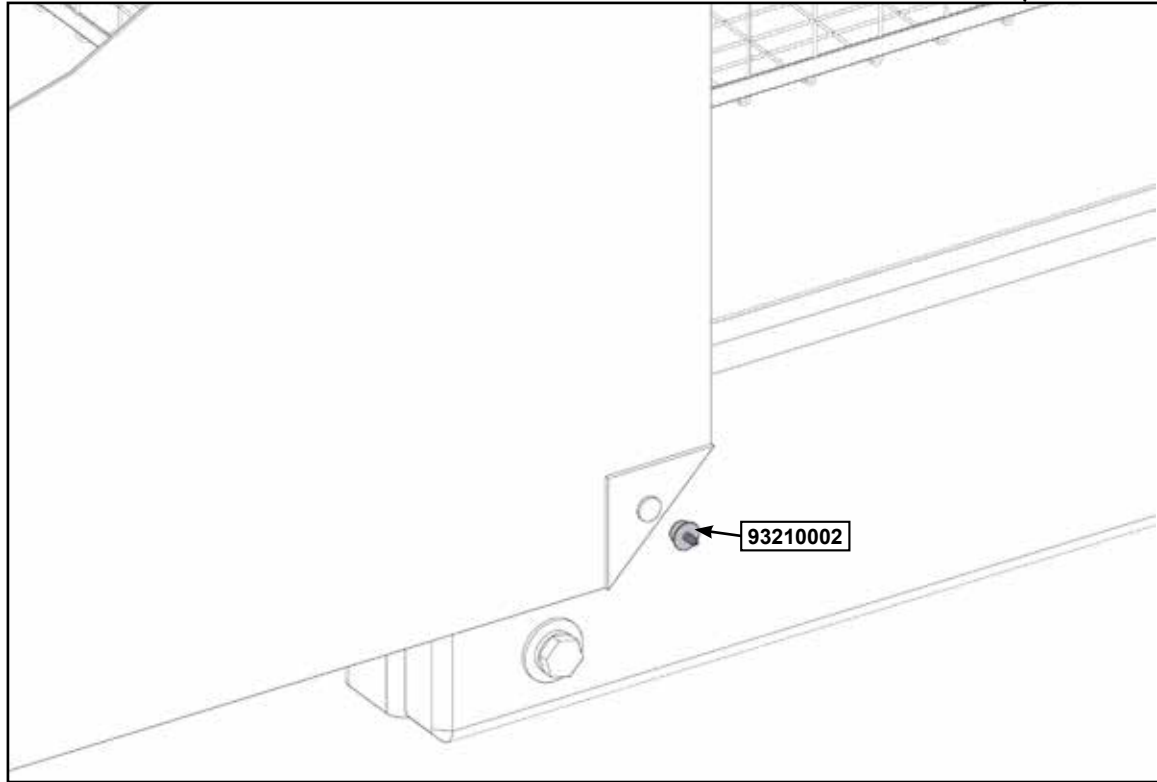
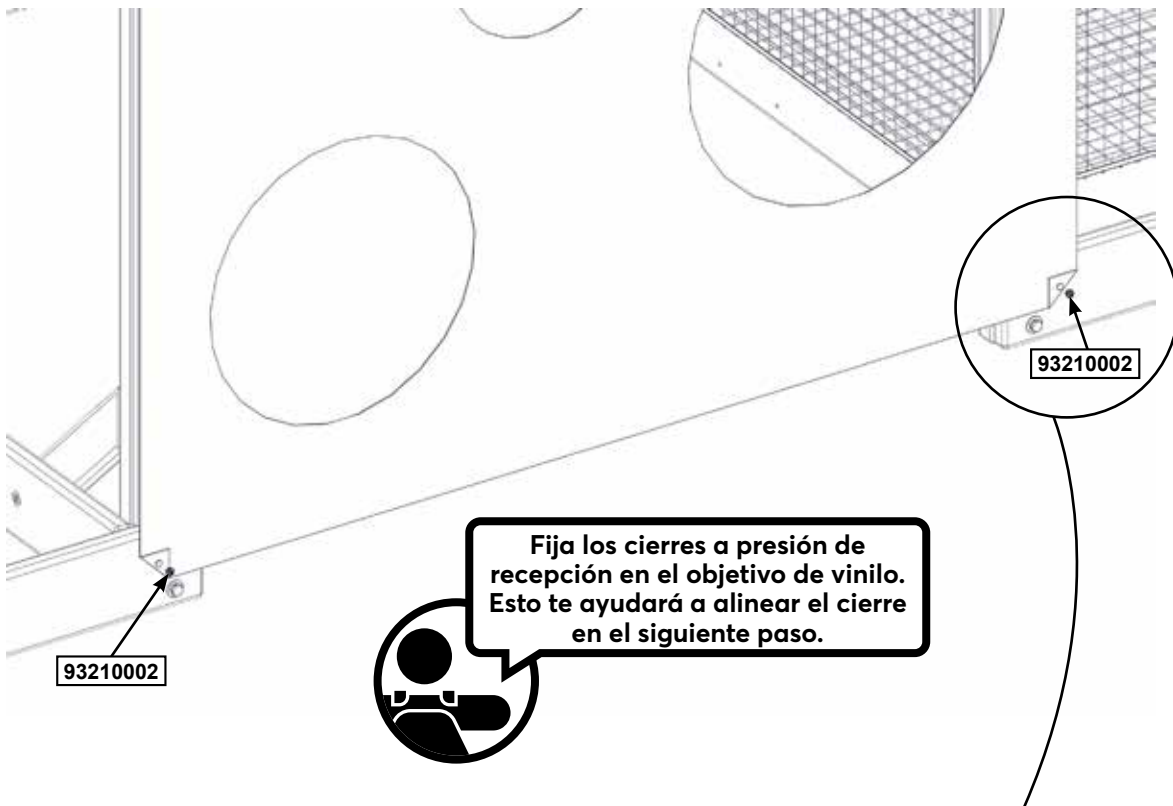

Otras piezas
2 x 93210002

89

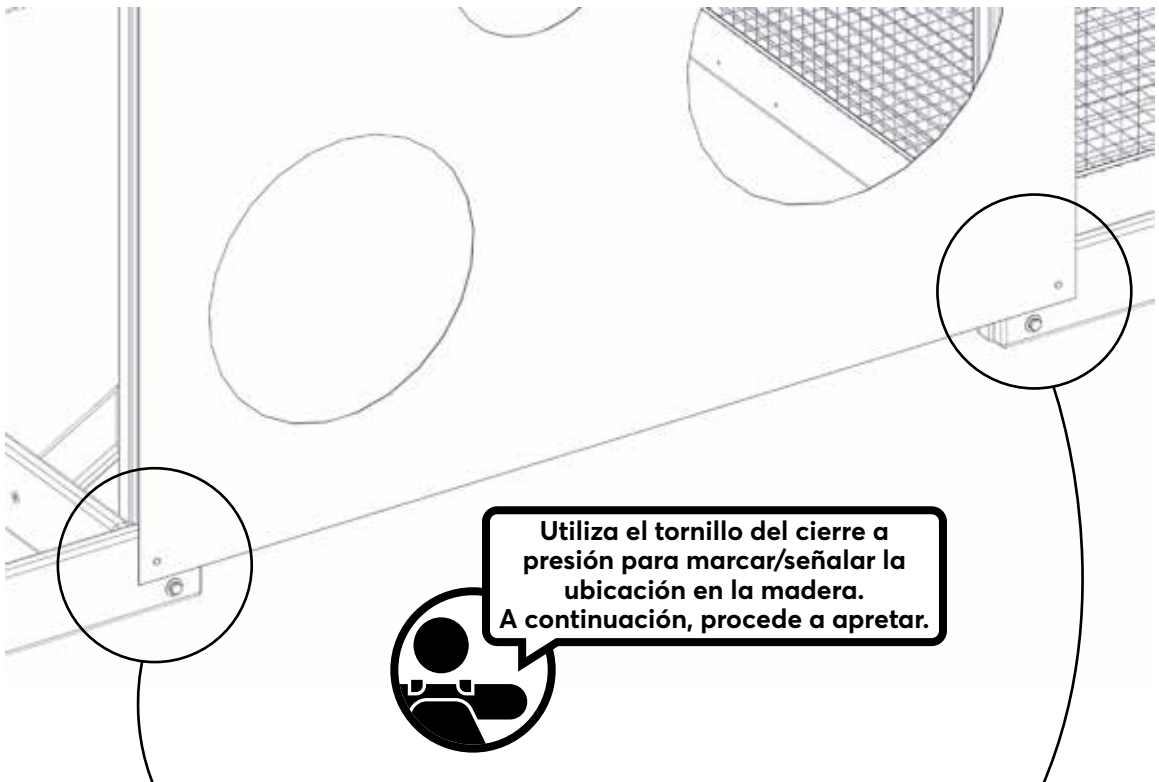

Utiliza el tornillo del cierre a presión para marcar/señalar la ubicación en la madera.
A continuación, procede a apretar.

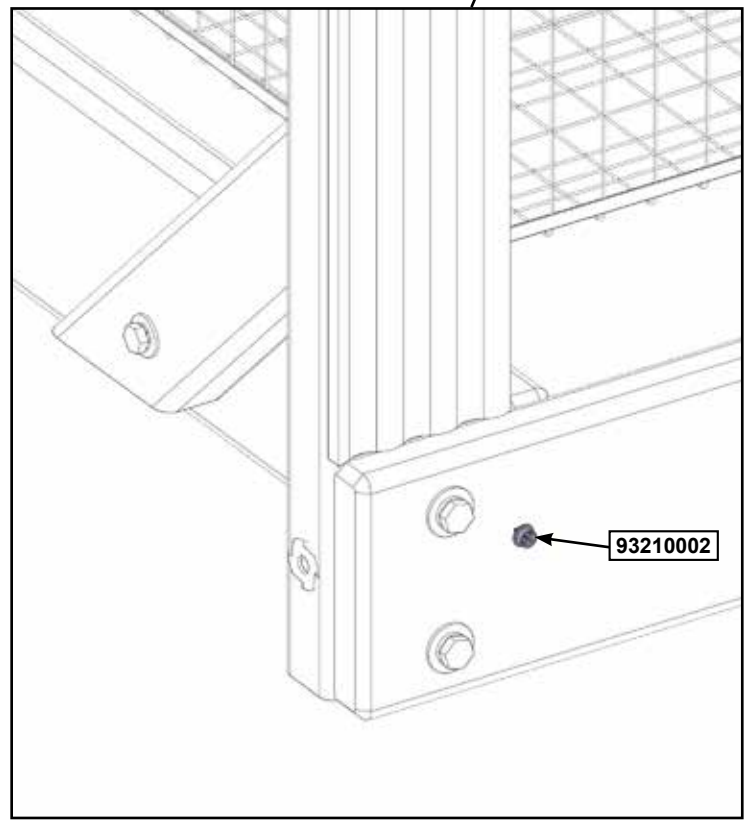

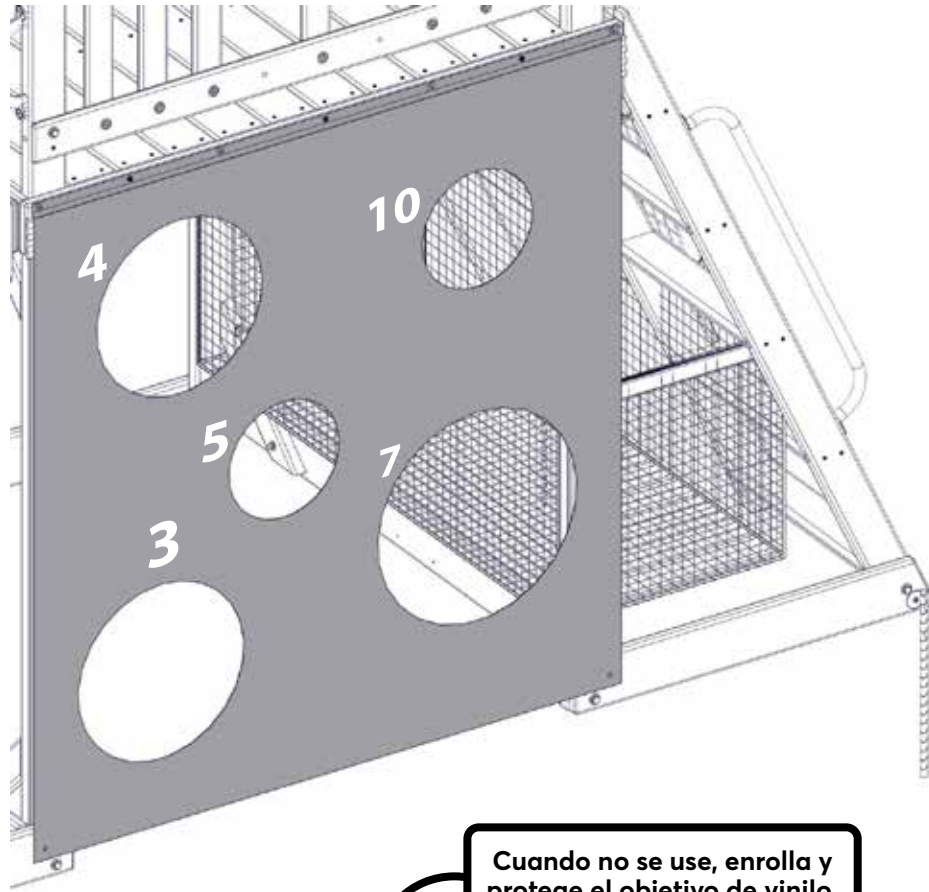

Cuando no se use, enrolla y protege el objetivo de vinilo.

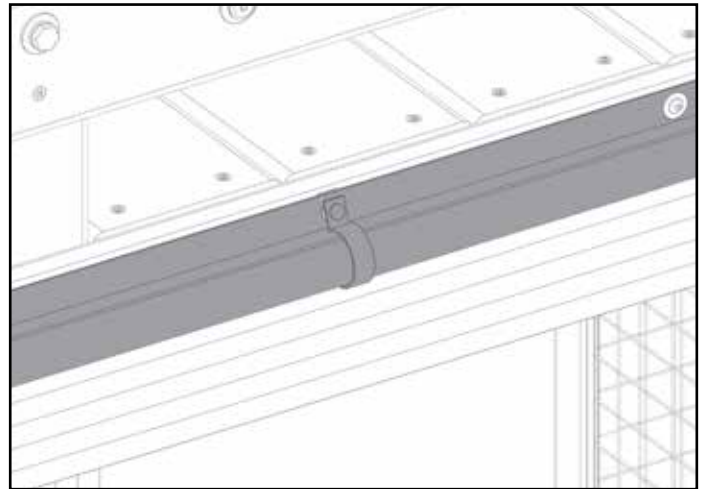
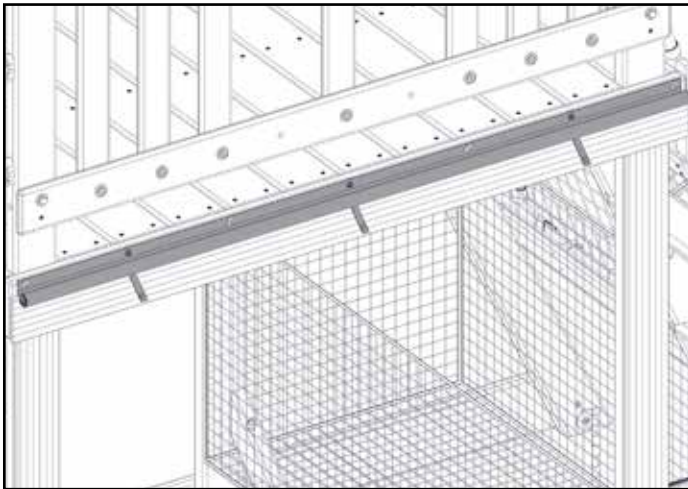

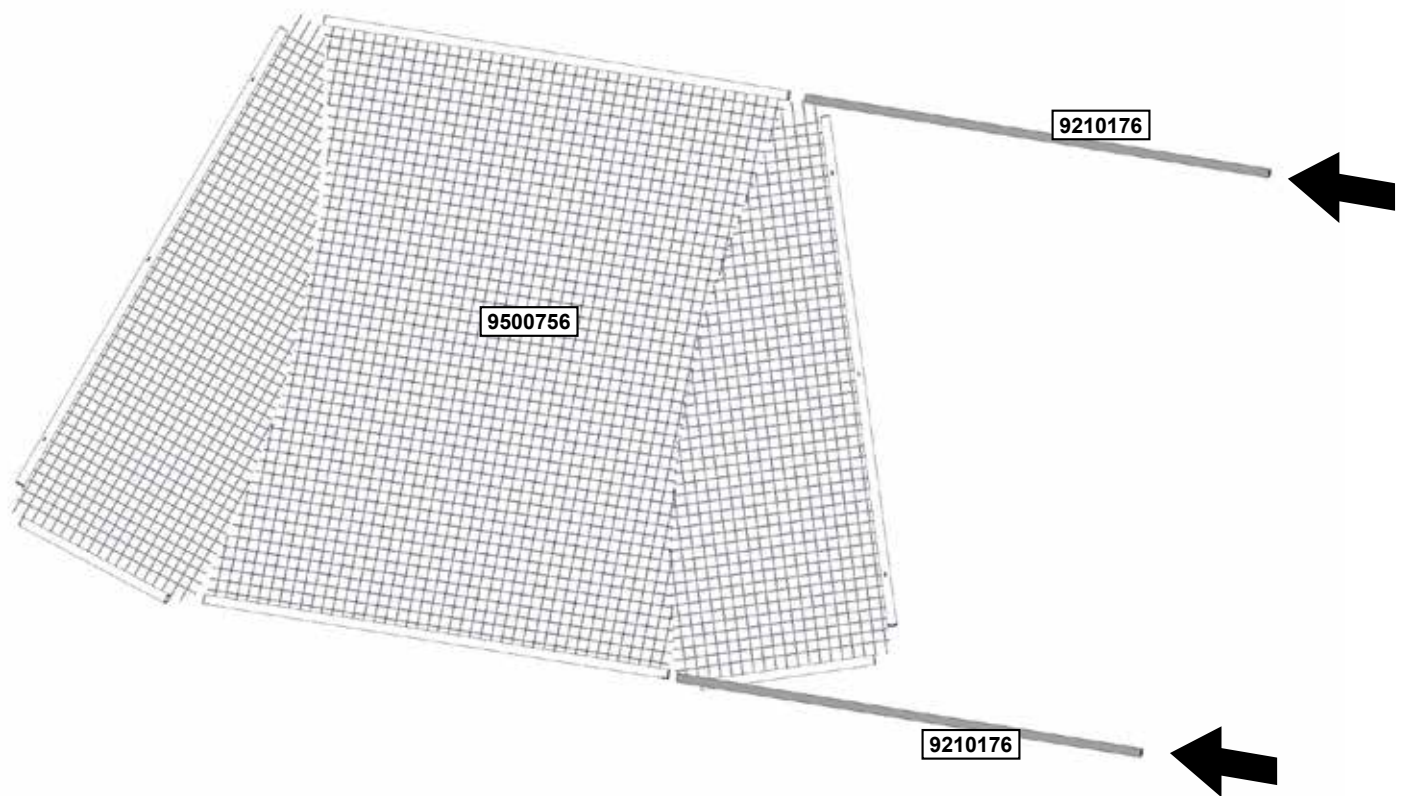

Otras piezas

1 x 9500756

2 x 9210176



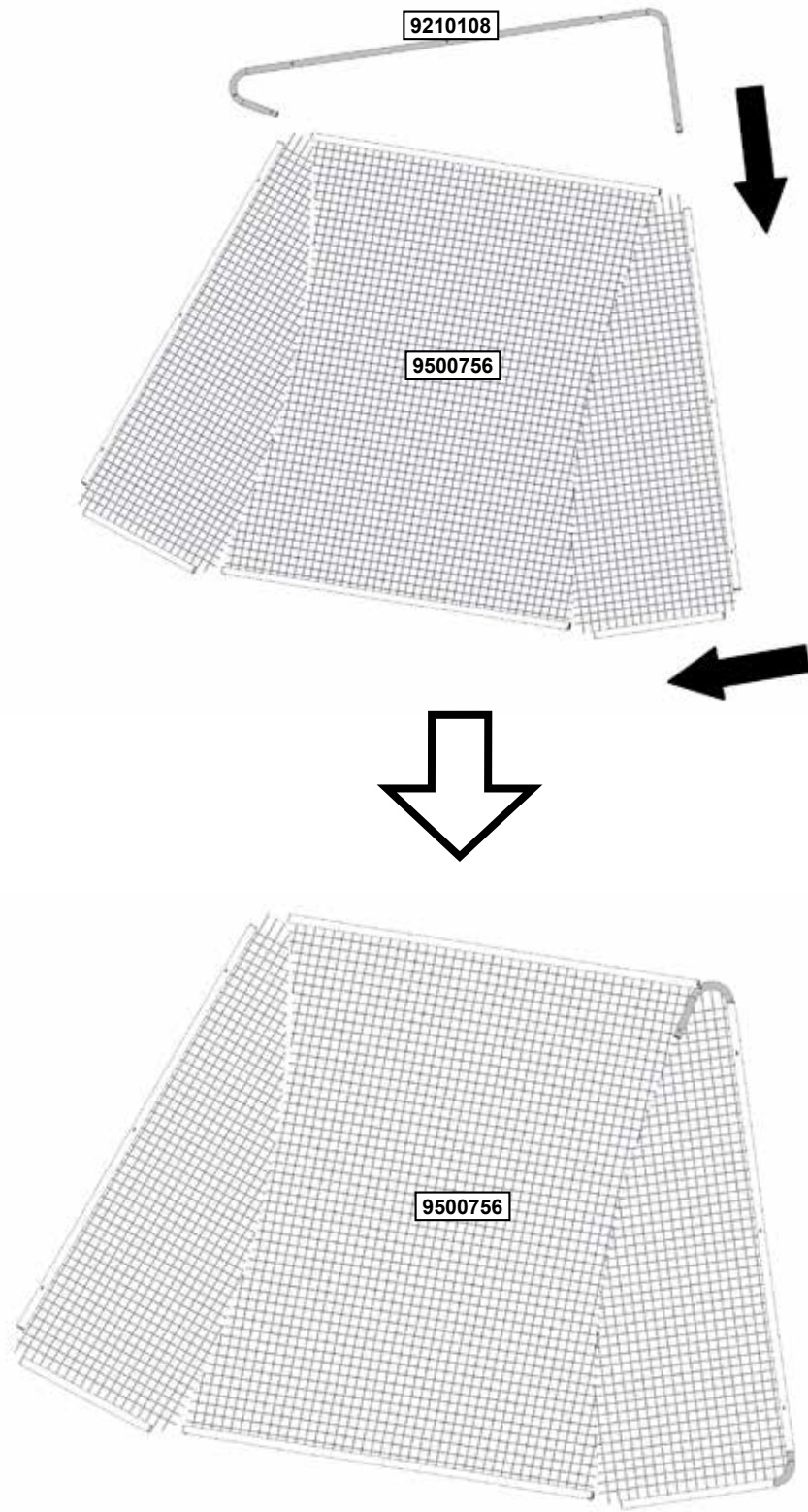

Otras piezas
1 x 9210108

93

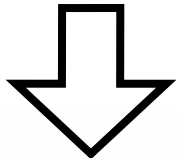
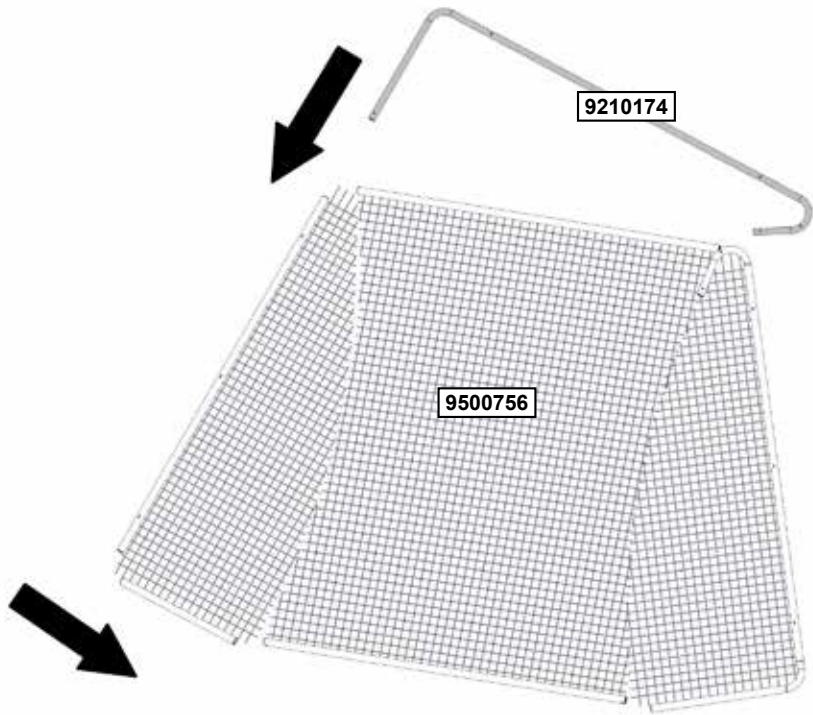

Otras piezas

1 x **9210174**



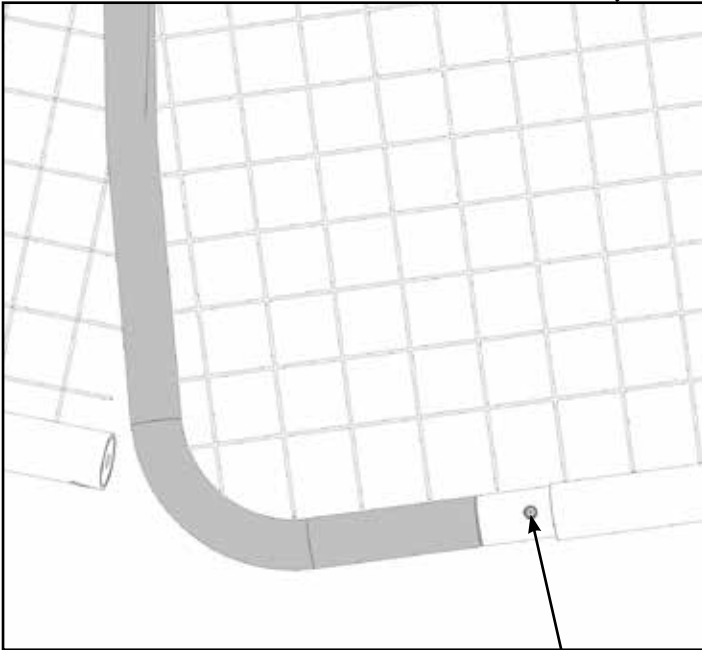
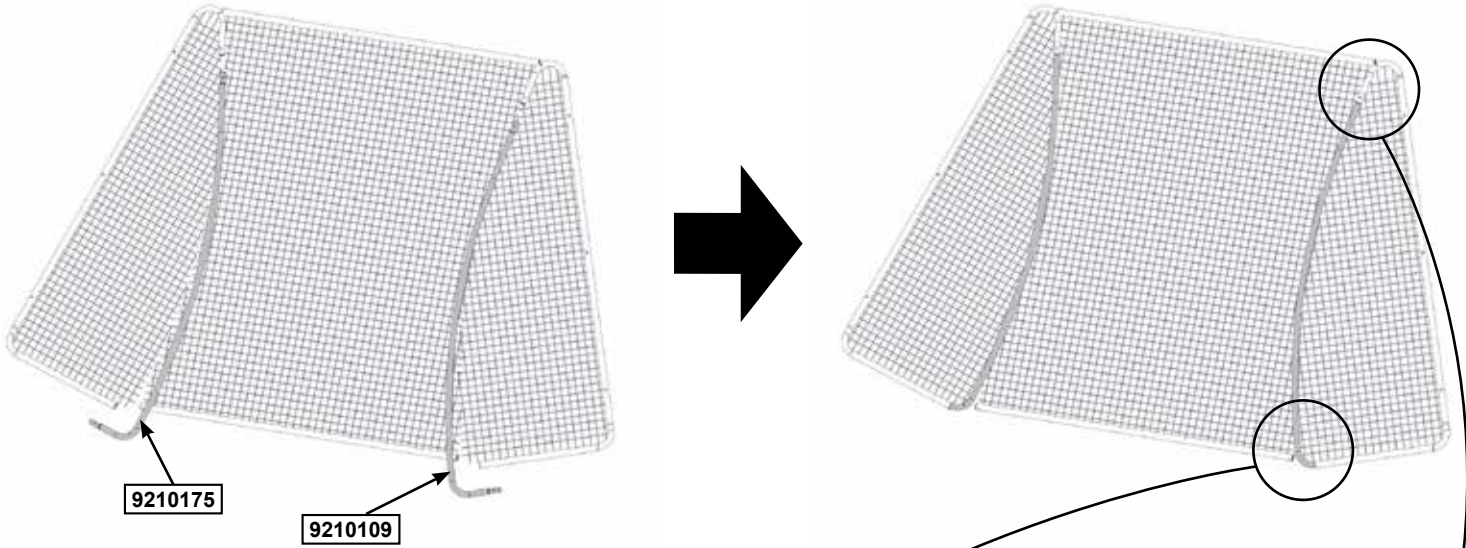

Alinee los orificios

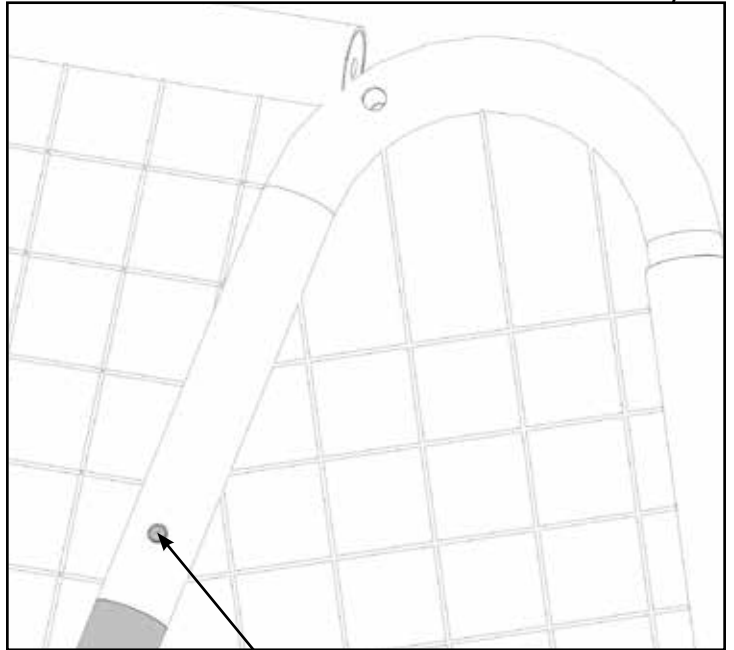

Alinee los orificios

Otras piezas

1 x 9210175

1 x 9210109

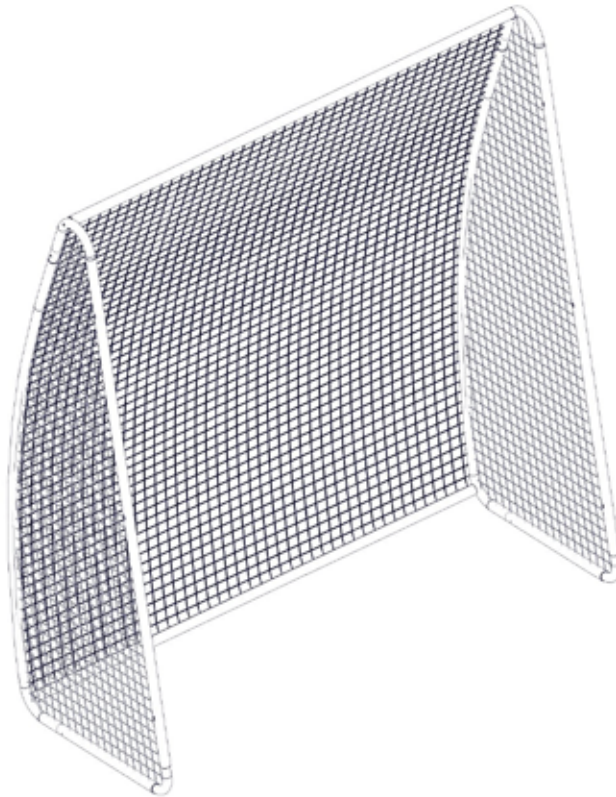
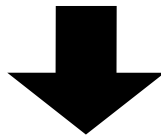
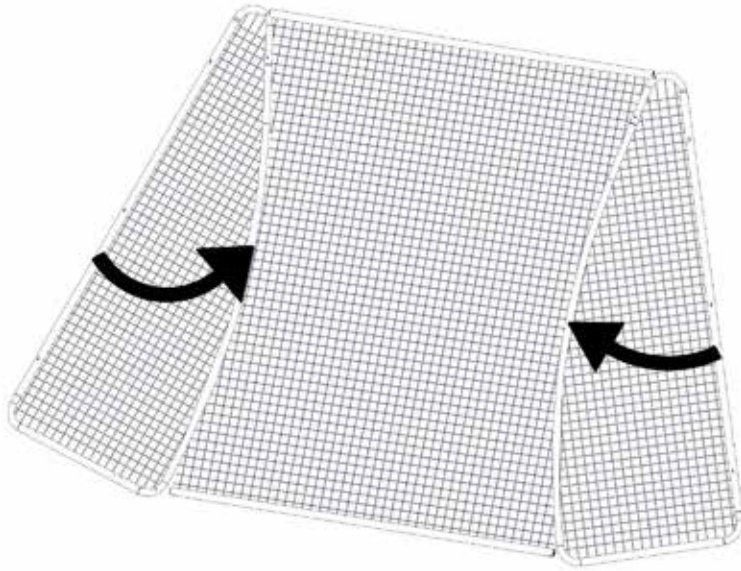

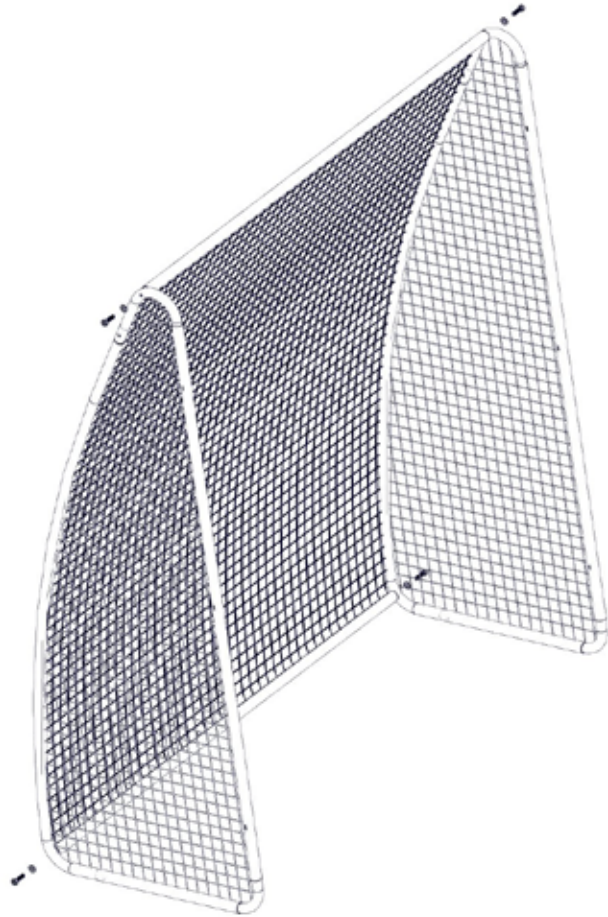
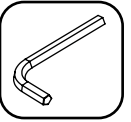

Incluido en el kit de red de fútbol.

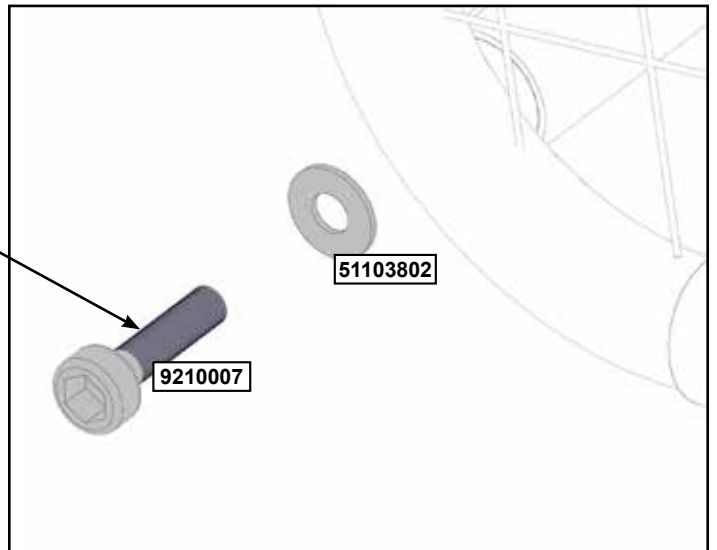
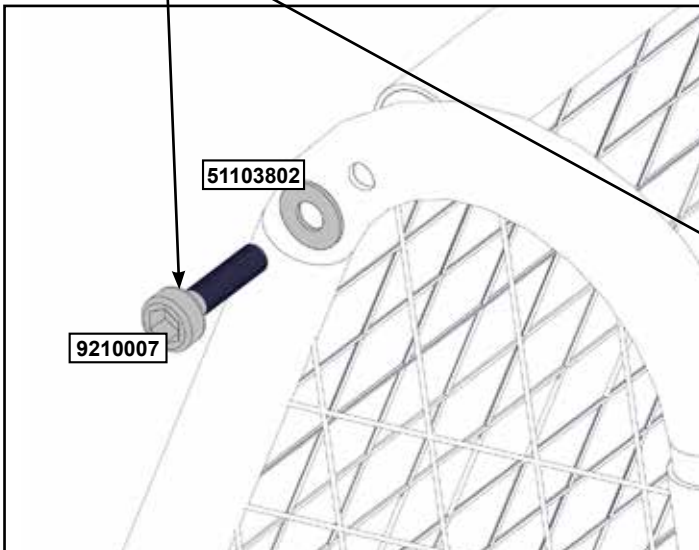

Otras piezas

4 x 9210007

4 x 51103802

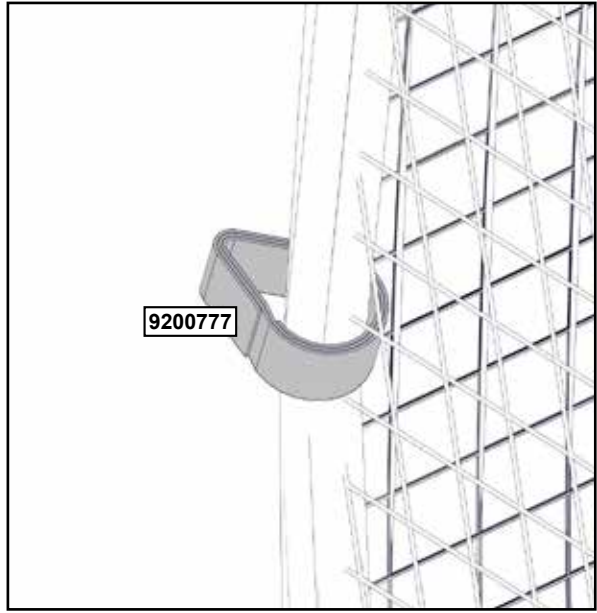
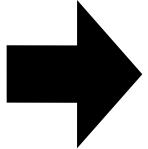
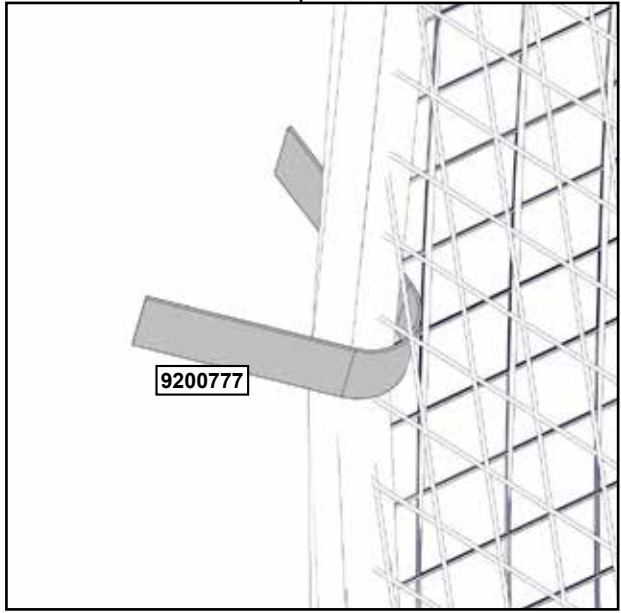
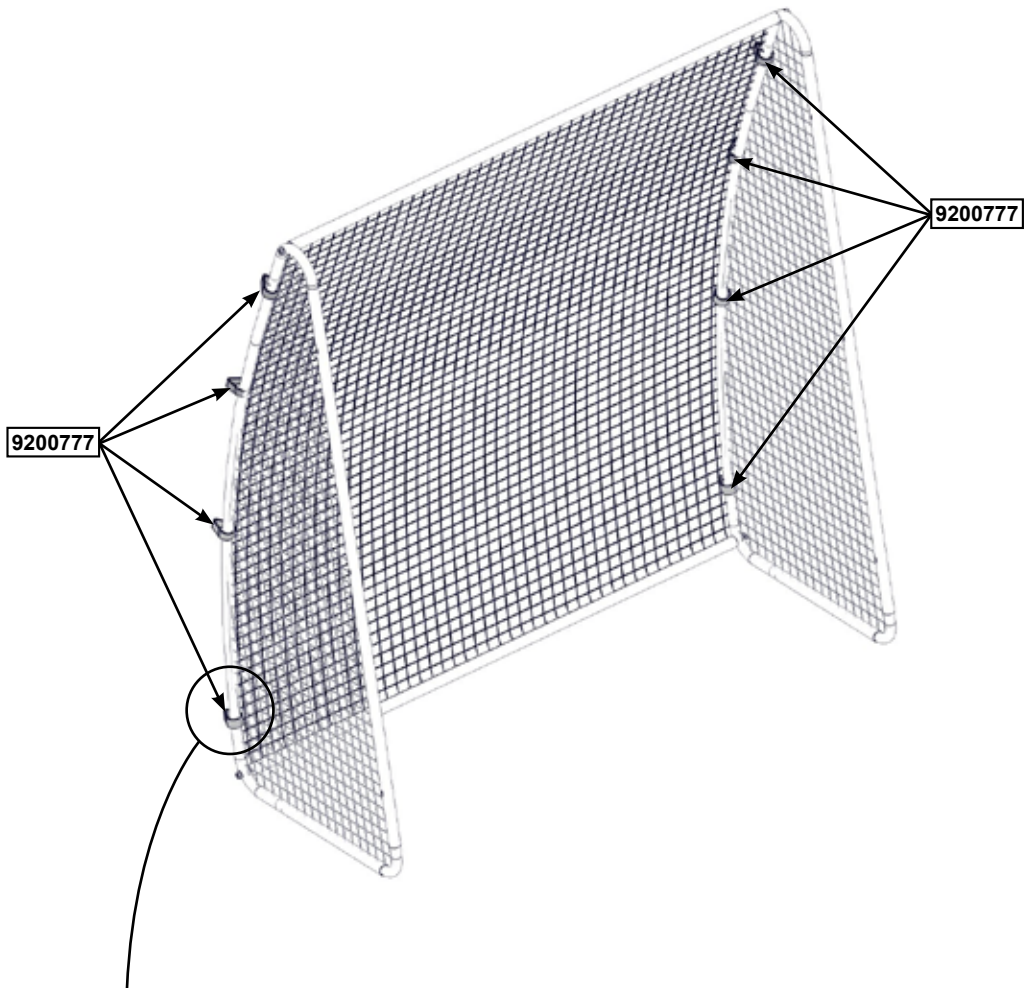

Otras piezas
8 x 9200777



Pretaladre los orificios S7 con una broca de 1/8" (3,2 mm).

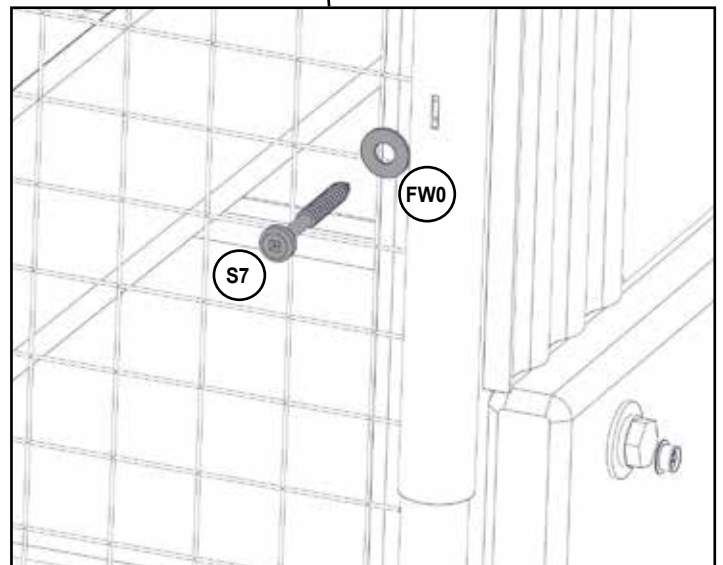
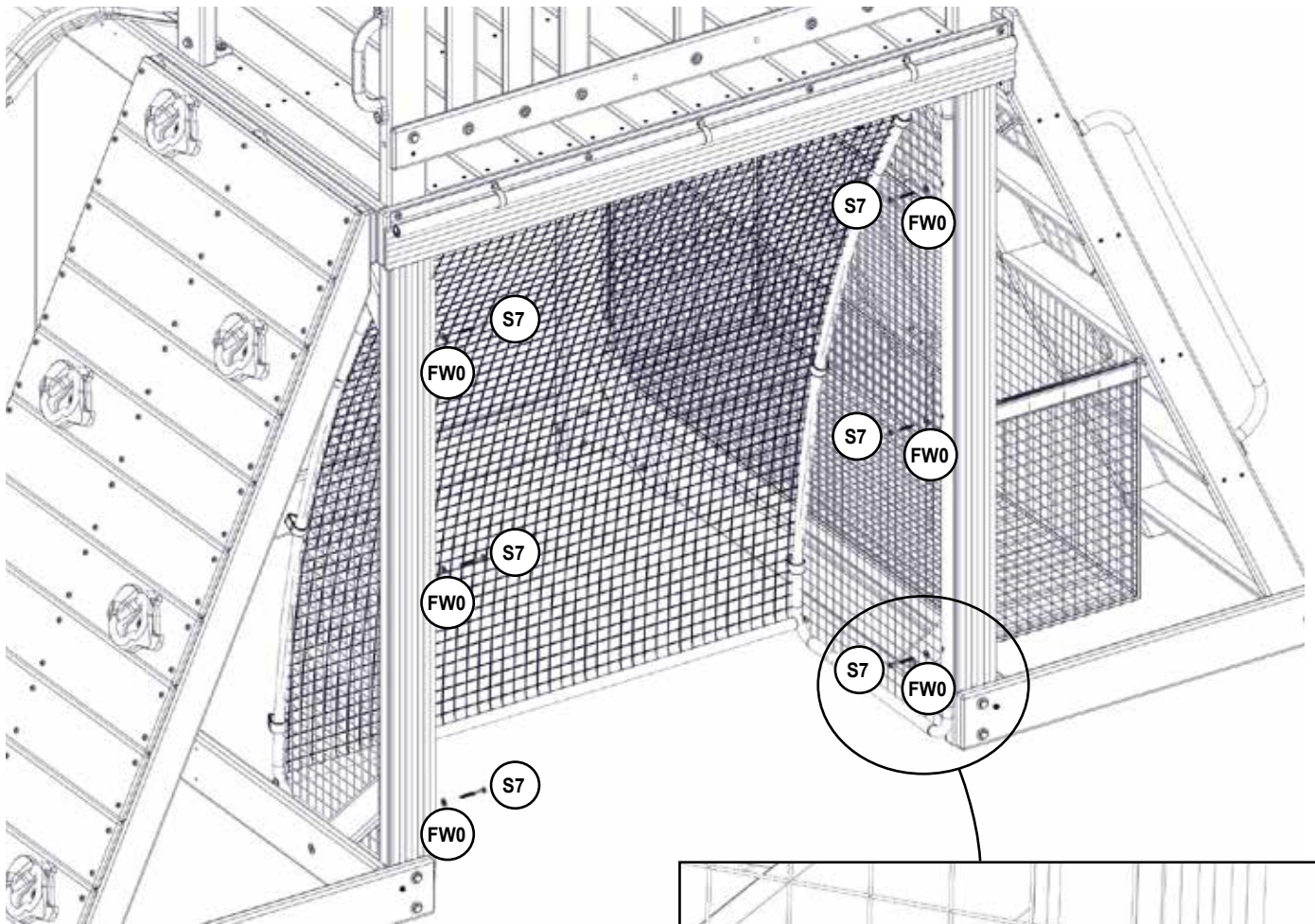
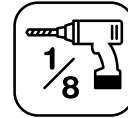

¡Precaución!

Redes de fútbol y béisbol diseñadas para su uso únicamente con las pelotas suministradas.

Herrajes

6 x  #12 x 50.8mm (#12 x 2") (FW0)

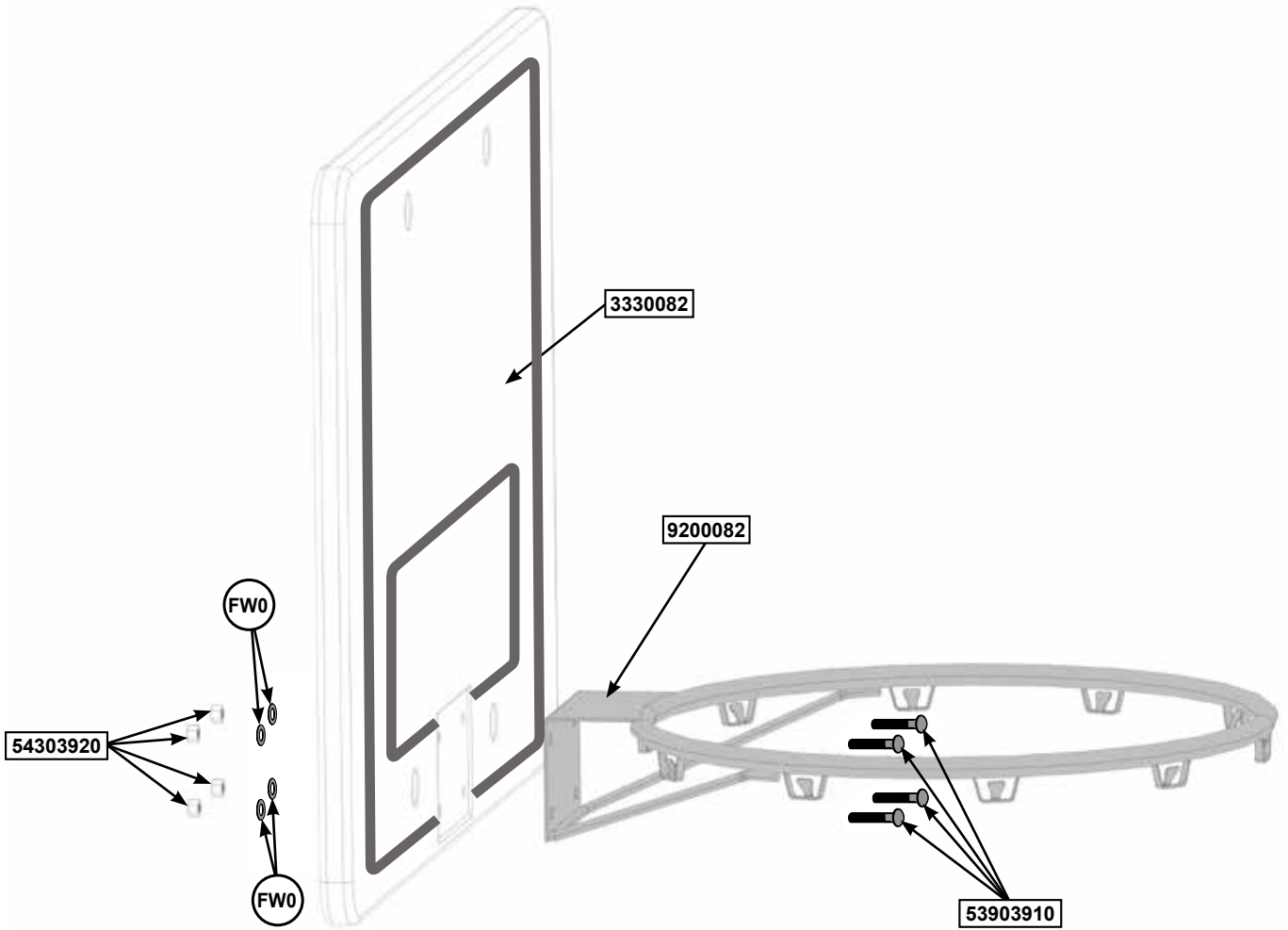

Herrajes

- 4 x 53903910 6 x 25.4 mm (1/4 x 1 in)
- 4 x 54303920 6 mm (1/4 in)

4 x FW0

Otras piezas

- 1 x 3330082
- 1 x 9200082



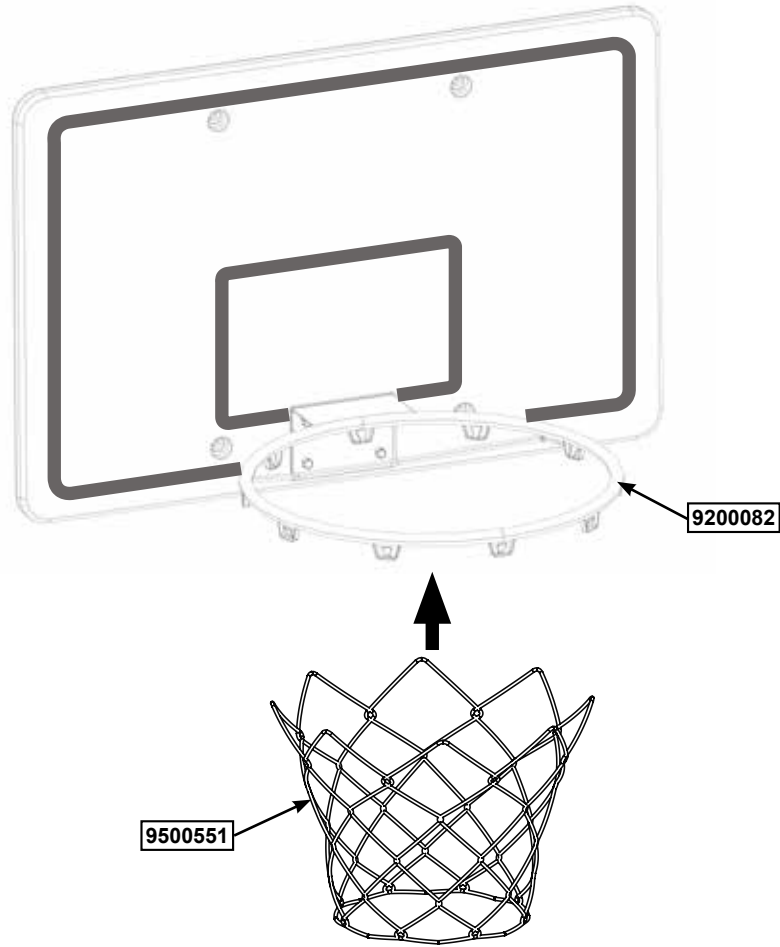

Sujete la red
alrededor como
se muestra en
la imagen

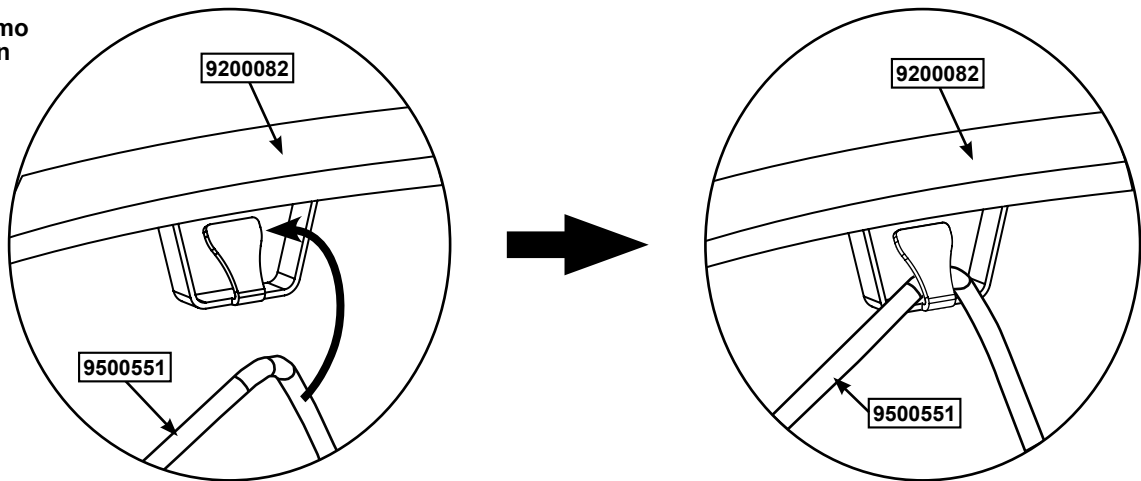

Otras piezas
1 x 9500551

101

El tablero se puede fijar a 2 alturas diferentes.
Los pasos 101 a 104 detallan las fijaciones. Elige la altura de fijación y ajusta a medida que el niño crezca.

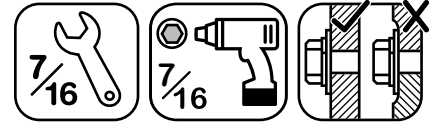

Opción A

Fíjate en la orientación de la muesca

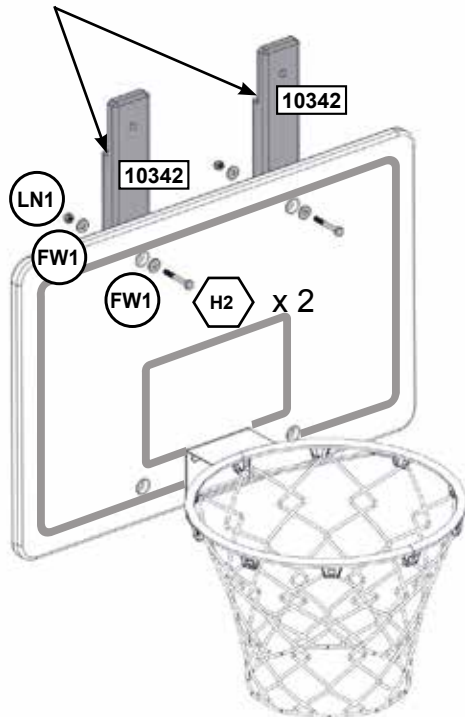

Vista delantera

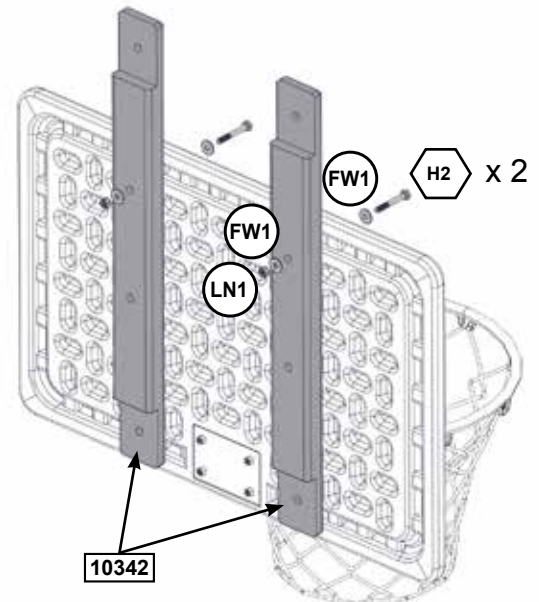

Vista posterior

Piezas de madera

2 x **10342** 31.8 x 63.5 x 631.8 mm (1 1/4" x 2 1/2" x 24 7/8")

Herrajes

2 x **H2** 6.4 x 50.8 mm (1/4 x 2") (FW1 x 2, LN1)



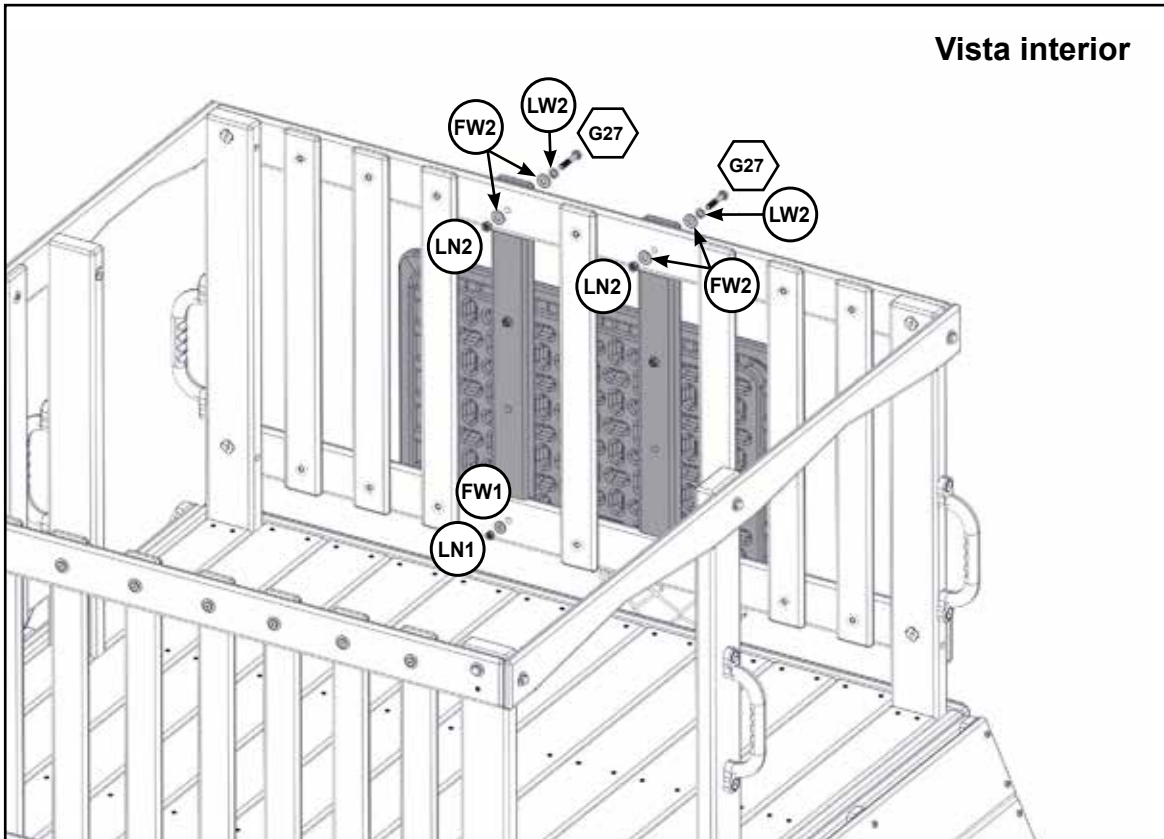
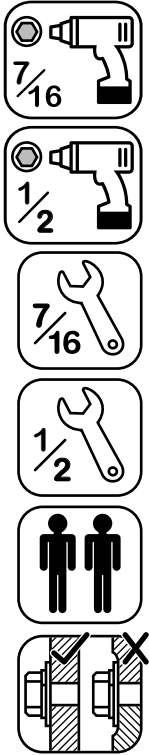
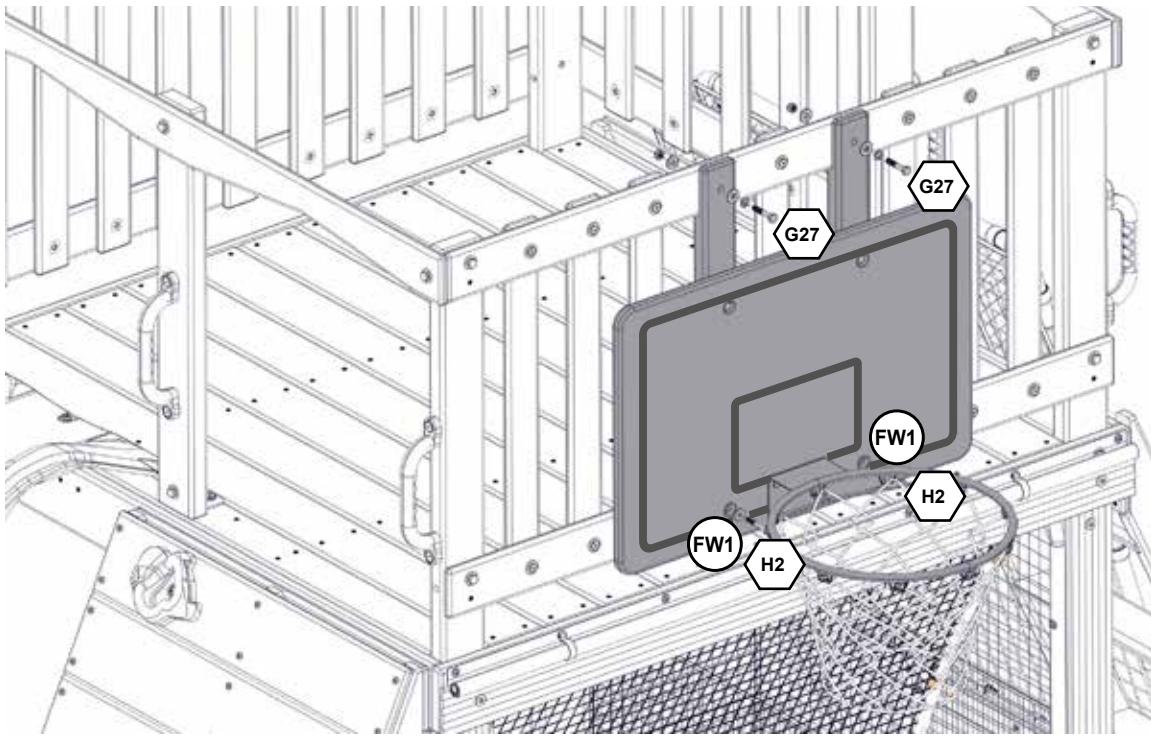

Herrajes

2 x  6.4 x 50.8 mm (1/4 x 2") (FW1 x 2, LN1)

2 x  7.9 x 44.5 mm (5/16 x 1-3/4") (LW2, FW2 x 2, LN2)

Opción B

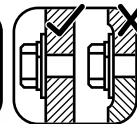

Vista delantera

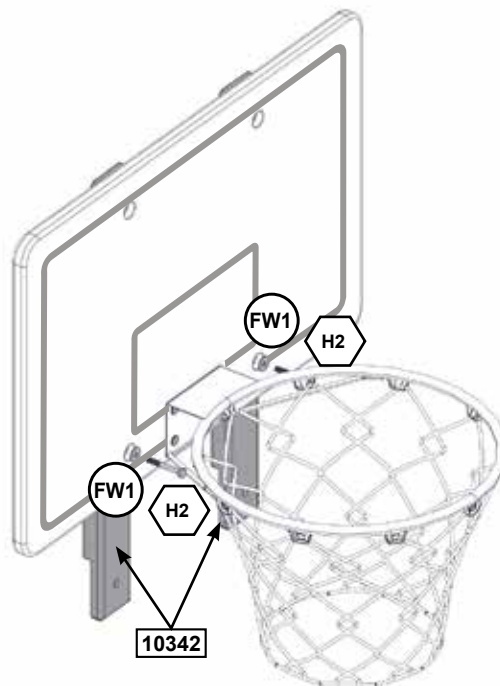

Vista posterior

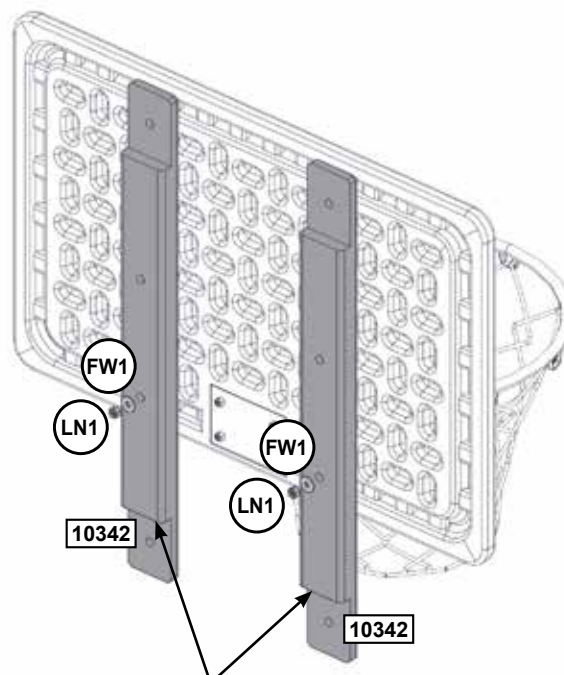

Fíjate en la orientación
de la muesca

Piezas de madera

2 x **10342** 31.8 x 63.5 x 631.8 mm (1 1/4" x 2 1/2" x 24 7/8")

Herrajes

2 x **H2** 6.4 x 50.8 mm (1/4 x 2") (FW1 x 2, LN1)

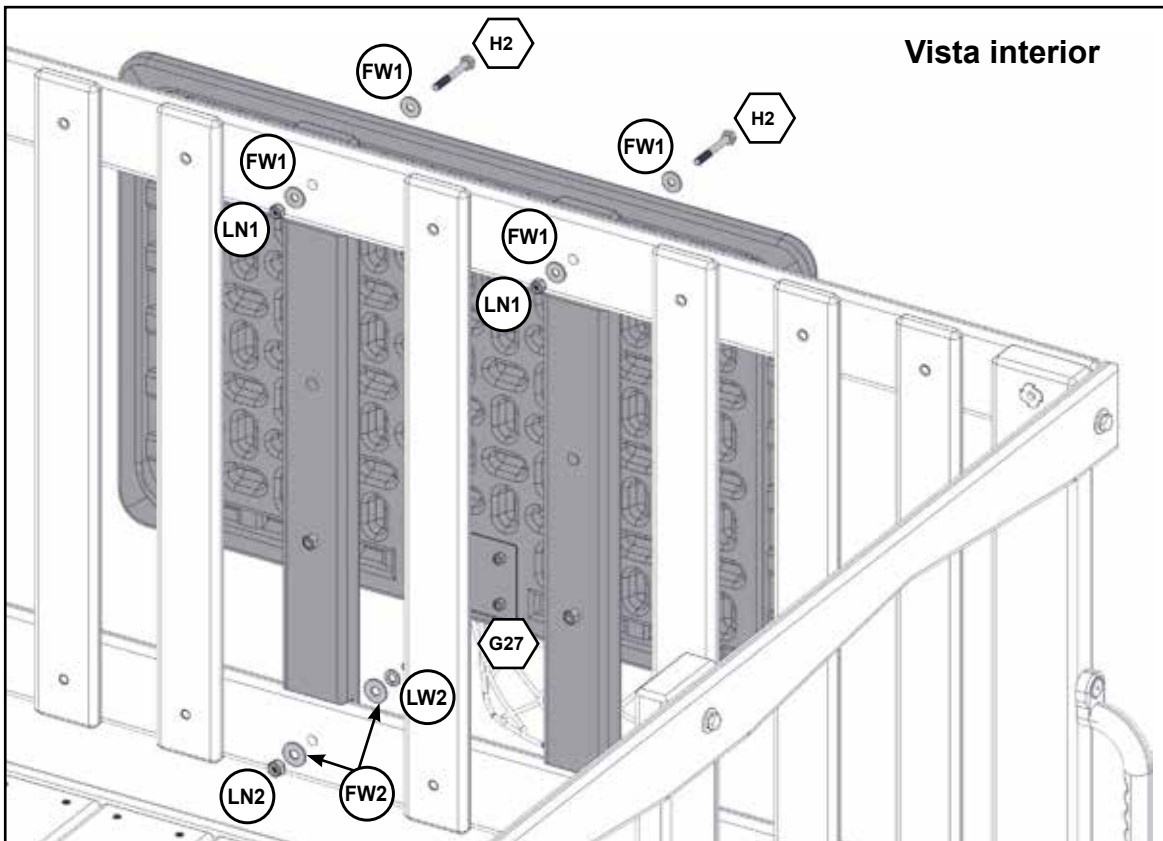
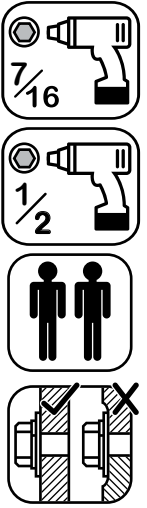
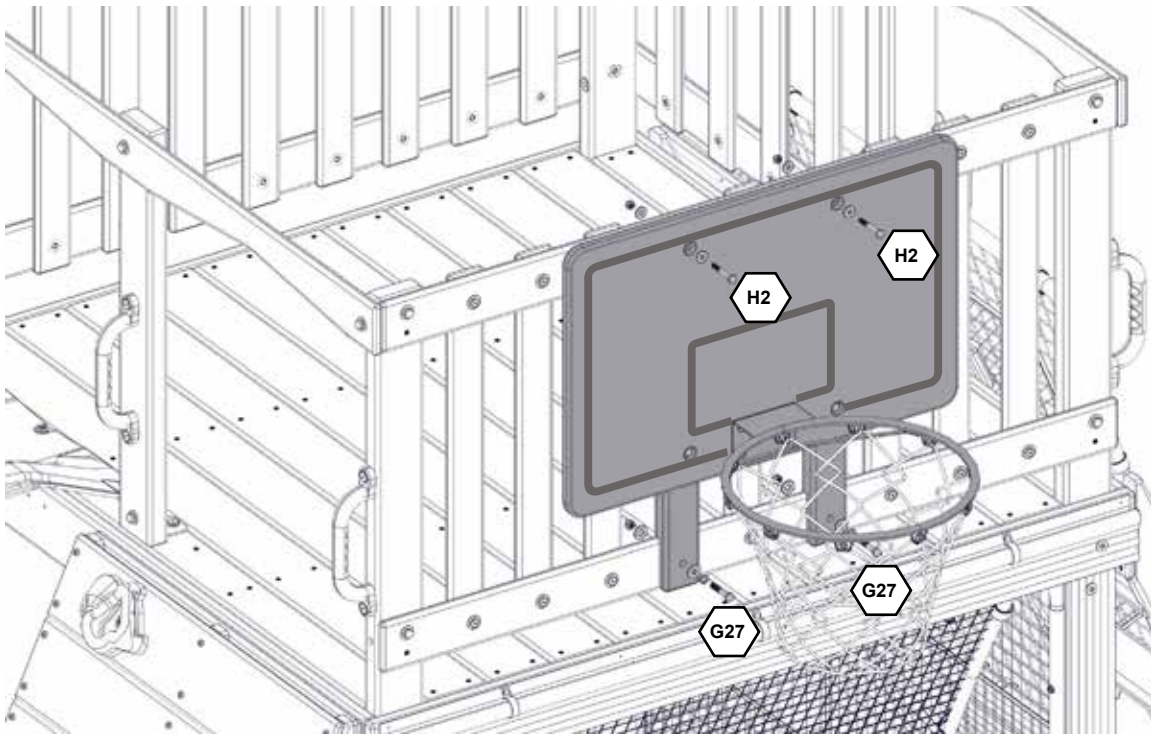

Herrajes

2 x  6.4 x 50.8 mm (1/4 x 2") (FW1 x 2, LN1)

2 x  7.9 x 44.5 mm (5/16 x 1-3/4") (LW2, FW2 x 2, LN2)

105

La aguja de la bomba manual está dentro del mango de la bomba. Vuelve a colocar la aguja en su lugar de almacenamiento después de cada uso.

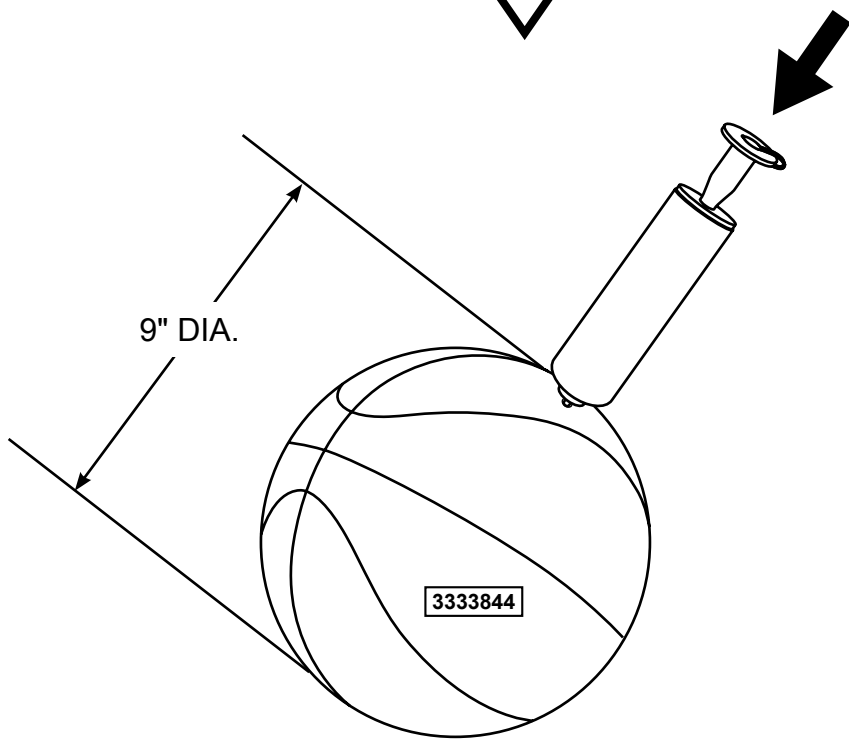
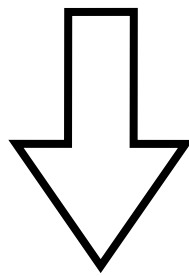
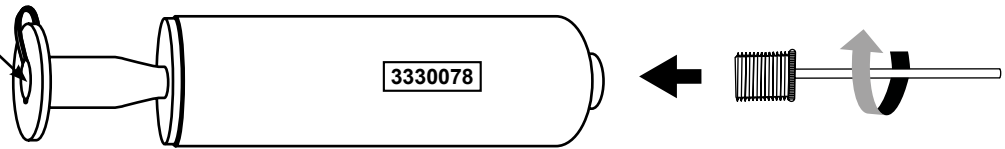

Otras piezas

1 x 3330078

1 x 3333844



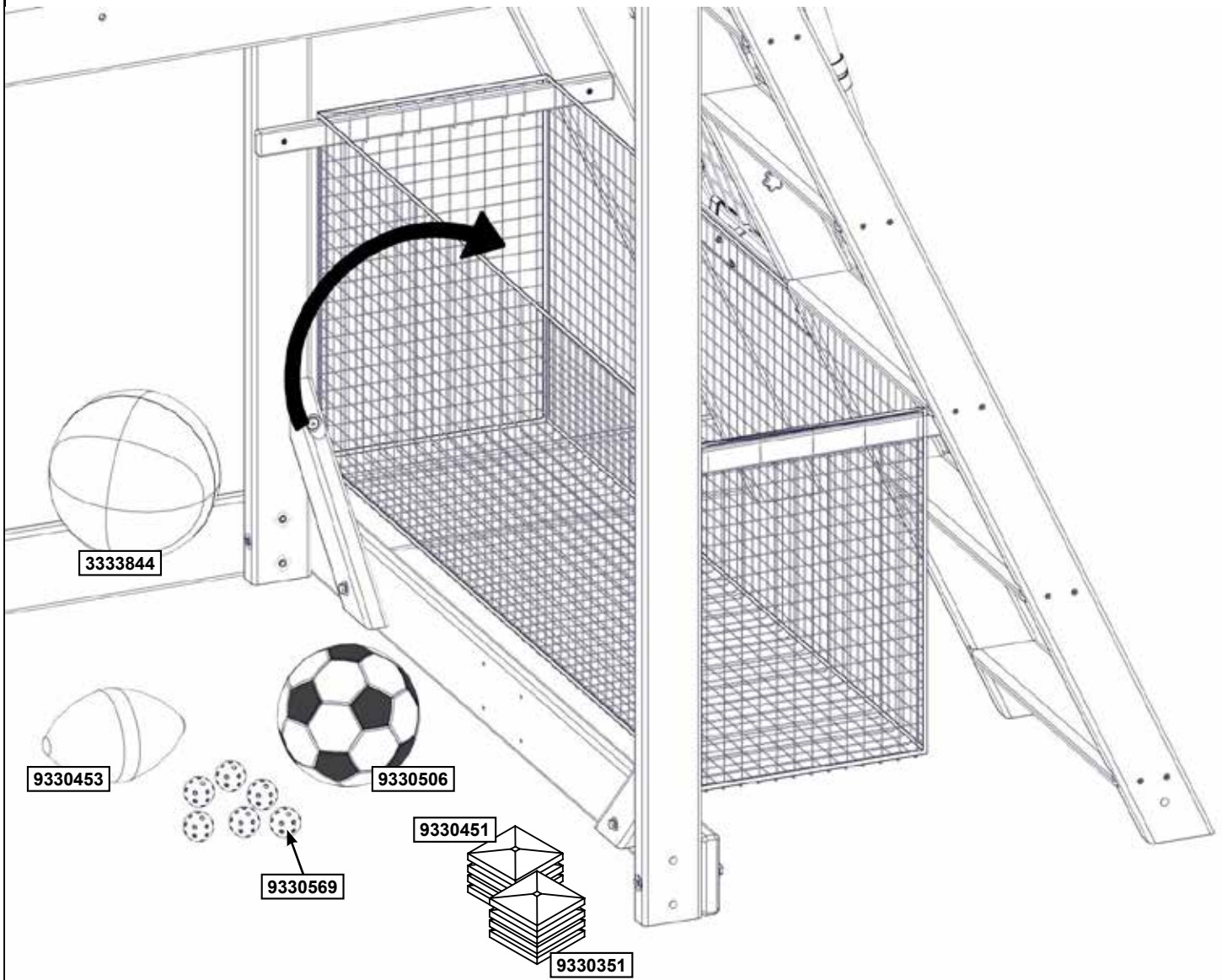

Otras piezas

- 1 x 9330453 6 x 9330569 4 x 9330351
1 x 9330506 4 x 9330451

